

**MARIN**  
**DEPÅN**

**SKANSTULL**  
**marin**

STOCKHOLMS STÖRSTA UTBUD AV BÅTAR OCH MOTORER



# BÅTKATALOGEN 2017

En del av:

**INTERBOAT**  
Marina upplevelser för alla

# VÄLKOMMEN TILL MARINDEPÅGRUPPENS 2017!

Vi förutspådde 2016 som ett fantastiskt båt-år vilket det verkligen blev. Svensk ekonomi har stabiliserat sig och vädergudarna var ju verkligen med alla oss som älskar att vara ute på sjön i varmt och soligt väder. Det var fler än på många år som verkligen tog steget och gav sig ut i våra skärgårdar på egen köl; vi tror inte att det var någon som ångrade sig. När vi tagit emot alla båtar för service och vinterförvaring så har vi mötts av idel leenden och många historier om härliga upplevelser med både den gamla, men framförallt den nya båten.

Tyvärr var det en del kunder som tog sina beslut lite för långt in i säsongen och därmed blev utan båt eller inte fick den båt de drömt om för att båtar av vissa modeller helt enkelt tog slut. Till i år har vi rustat oss bättre genom att beställa lite fler båtar av ett flertal modeller.

Vi kommer som vanligt att göra allt vi kan för att skapa en så bra upplevelse som det bara går både för dig som väljer att kliva in i båtlivet för första gången, du som vill byta ut din gamla båt mot en ny och du som vill använda dig av våra tjänster gällande service och båtplatser. Vi kan detta då vi inte sysslat med annat de senaste 50 åren.

Startskottet för säsongen 2017 blir som vanligt på båtmässan Allt för Sjön!

## ÅRETS BÅTKATALOG

Båtkatalogen är som vanligt mycket mer än bara en presentation av olika båtmodeller – det är din kompletta båtguide. Här presenterar vi alla våra anläggningar och berättar vad vi kan göra för dig som båtägare, nybliven eller rutinerad, novis eller initierad. Vi beskriver givetvis allt om att köpa båt men även sådant som garantier, service, båtplats, reservdelar, tillbehör, utbildning, med mera.

## VÅR IDÉ

Vår idé är att det ska vara enkelt, tryggt och roligt att köpa och äga båt och att vi skall kunna vara med dig från ditt första steg in i

båtägandet, genom hela ditt båtliv. Vi har en bred och djup kunskap om båtar och båtliv. Engagerat och passionerat.

## NYHETER

Vi har nu satsat ordentligt på att bygga ut hamnen i Nacka då vi förra året gick i taket gällande båtplatser. Kapaciteten är i det närmaste fördubblad upp till ca 550 sommarplatser. Vi kommer att önska massor med nya kunder välkomna dit. Vi gör även en stor insats för att öka antalet vinterplatser då vi även blev slutsålda där.

På både Dalarö och i Roslagen utökar vi antalet vinterplatser, och det jobbet måste fortsätta ytterligare, då vi ser en ständigt ökad efterfrågan.

Våra leverantörer har inte heller legat på latsidan. Askeladden kommer med tre nya modeller, Bayliner kommer med en ny spännande daycruiser, Bella kommer med en ny hyttbåt och ett nytt färgval på hela sin serie, Ryds kommer med en ny daycruiser och ett nytt färgval på hela serien, Silver lanserar två nya helaluminiumbåtar och Uttern kommer med två nya 7-metersbåtar. Det blir en riktig nyhetsfest under 2017. Vi kommer självfallet även i fortsättningen vara Stockholm största och mest kompletta leverantör av båtar och motorer.

## VARVEN OCH EFTERMARKNAD

Vad som är en stor del av verksamheten är vår eftermarknadsdel. Det är den som gör ditt båtliv så mycket tryggare, enklare och roligare efter själva båtköpet. Den innehåller tillbehörsbutiker, försäljning av reservdelar och serviceartiklar, sommarplatser och komplett vinterservice. Vi har våra tre fullservicevarv: Dalarö i södra skärgården, Nacka i centrala skärgården och Bergshamra i Roslagen. De har alla sommar- och vinterplatser samt serviceverkstäder och tillbehörsbutiker.

## VARMT VÄLKOMMEN TILL MARINDEPÅGRUPPEN,

önskar Björn Sandhaag & Richard Junestrand.



*”Sätt kurs mot Marindepån!”*

# INNEHÅLL 2017

Bläddra, njut och välj bland ett hundratal båtmodeller. Vi är övertygade om att vi har något som passar varje smak och behov.

Är du mer intresserad av begagnad båt så har vi alltid ett antal intressanta objekt på lager. Ring oss eller sök under begagnat på [www.marindepan.se](http://www.marindepan.se).

Här hittar du också information om vad vi har att erbjuda i övrigt i form av produkter och tjänster. Kontakta oss gärna om det är något du är särskilt intresserad av eller har några frågor kring.

## OM MARINDEPÅN

Om Marindepån . . . . .	4
Våra anläggningar . . . . .	5
Dela båt – ett smart sätt att ha båt . . . . .	10
Tillbehörs-/reservdelsbutik . . . . .	12
Båtförmedling . . . . .	15
Miljöpolicy . . . . .	17
Besök vår hemsida . . . . .	18
Följ oss på Facebook . . . . .	19
Så här köper du båt hos oss . . . . .	21
Marindepån COMPLETE™ . . . . .	22
Att läsa katalogen . . . . .	23

## BÅTMODELLER

Askeladden . . . . .	24
Bayliner . . . . .	36
Bella . . . . .	42
Linder . . . . .	52
Ryds . . . . .	60
Silver . . . . .	70
Terhi . . . . .	80
TG . . . . .	86
Tracker . . . . .	92
Uttern . . . . .	104
Suzumar gummibåtar . . . . .	114

## MOTORER

Torqueedo . . . . .	115
Motorguide . . . . .	116
Mercury . . . . .	118
Suzuki . . . . .	120
Honda . . . . .	121

## TILLBEHÖR

Propellrar . . . . .	123
Båtvagnar och trailers . . . . .	124
Marinelektronik . . . . .	126

## SERVICE OCH TJÄNSTER

Service, vinter- och sommarplatser . . . . .	128
Finansiering . . . . .	134
Försäkring . . . . .	136
Presentkort . . . . .	138

## OM INTERBOAT

Om Marindepån & Interboat . . . . .	139
-------------------------------------	-----

Samtliga priser inkluderar moms. Vi reserverar oss för prisjusteringar från våra leverantörer, eventuella valuta-, ränte- och produktförändringar samt korrekturläsningsfel.

Samtliga finansieringsförslag är beräknade på 3,45 % ränta.  
Exempel på effektiv ränta:  
– Lånebelopp 200.000 SEK, 120 månader ger 4,22 % effektiv ränta.

Paketlösningarna inkluderar montering av motor, reglagebox och reglagevagnar, installation av batteri, bränsletank och bränsleslang samt funktionskontroll av motor och framtagning av lämplig propellerstigning.

Samtliga körfaktauppgifter skall ses som indikationer, eftersom testerna har utförts med varierande last, väderförhållande, salthalt och vattentemperatur.



## INTERBOATS MILJÖPOLICY 2017:

Att göra båtupplevelsen så vänlig som möjligt för miljön.



**MARIN  
DEPÅN**

**SKANSTULL  
marin**

MARINDEPÅGRUPPEN ÄR

## STOCKHOLMS MEST KOMPLETTA MARINFÖRETAG

Marindepågruppen är ett fullserviceföretag med fokus på Stockholmsområdet och motorbåtar. Vi har idag fem anläggningar från Roslagen i norr till Dalarö i söder, vilket innebär att vi finns tillgängliga för dig där och när du behöver oss. Detta oavsett om du vill köpa ny båt, byta in din gamla, köpa tillbehör, få underhållsservice eller behöver båtplats under sommaren eller vintern.

Marindepågruppen är skapad genom en sammanlagning av några av Stockholms äldsta och mest erfarna marinföretag. Detta innebär att vi har stor kunskap inom såväl val av båt som hur den sedan servas och tas om hand.

Vi har försäljning av båtar och motorer i tre stora utställningshallar med båtmässa året runt. På båtsidan representerar vi tio ledande varumärken och vi har tre motorfabrikat. Vi har auktoriserade fullserviceverkstäder på alla våra anläggningar och möjlighet att erbjuda både vinter- och sommarplatser för våra kunder.

Vi har skapat Marindepån COMPLETE® vilket innebär att du kan köpa körklara båtar utan dolda pristillägg. Vi vet också att det finns massor av människor i Sverige som ännu inte tillbringar tid i våra skärgårdar men gärna vill göra det. Det är inte alla som kan eller vill investera i egen båt direkt och för er har vi skapat en båtpool under namnet Dela Båt, en möjlighet att komma ut i skärgården på ett billigare och bekvämare sätt. Läs mer om detta längre fram i katalogen.

Vi har helheten både för dig som är nybliven båtägare och dig som har haft båt i hela ditt liv. Det betyder att vi kan sälja båten till dig, leverera de tillbehör du önskar, serva och vårda din ögonsten i den omfattning du själv vill samt erbjuda plats för din båt både på sommaren och vintern. Vill du sedan sälja eller byta ut din båt så hjälper vi dig även med detta.

**Vi vill att ditt båtägande skall vara tryggt, avkopplande, roligt och enkelt – helt enkelt.**

**Sätt kurs mot Marindepån!**





# MARINDEPÅN DANDERYD

## ALLT FÖR BÅTKÖPAREN

Företagets mål är att kunna erbjuda båtköparen/båtägaren den absolut bästa servicen utifrån dennes unika behov och önskemål. Tillsammans med dig skräddarsyr vi en komplett båtlösning. Vi vet vad som behövs för ett spännande och avkopplande båtliv. För dig som vill prova på båtlivet men inte själv äga en båt erbjuder vi båtpooler i samarbete med Dela Båt, ett smart och smidigt sätt att ha båt.

## RESERVDELAR OCH BÅTTILLBEHÖR

Här finner du även Sveriges kanske mest väl sorterade reservdelslager till Mercury och MerCruiser. Vi har också en båttillbehörsbutik med det viktigaste för din båt. För dig som behöver originalreservdelar till din båt har vi ett stort lager av dessa och vi gör dagligen beställningar från de båttillverkare vi representerar. Du kan alltid välja mellan att hämta dina beställda delar eller få dem skickade till dig – enkelt och smidigt.

## DIN SERVICEVERKSTAD

Vår kompetenta verkstadspersonal hjälper dig med din båt. Vi utför monteringar, rutinservice, reparationer och försäkringsärenden samt vinterförvaringar – allt med kvalitet och serviceanda som främsta ledord. Du som båtägare kan koncentrera dig på att använda din båt utan att behöva bekymra dig för dess underhåll. Du kan komma in med båten på trailer eller lämna den vid vår servicebrygga i Stocksunds hamn.

**Välkommen till Marindepån Danderyd, allt för ditt båtliv.**

## KONTAKTUPPGIFTER

Platschef: john@marindepan.se  
 Försäljning: anton@marindepan.se  
 philip@marindepan.se  
 Reservdelar och tillbehör: reservdelar@marindepan.se  
 Verkstad: verkstad.danderyd@marindepan.se  
 Ekonomi: marie@marindepan.se

Telefon: 08-545 914 40

Adress:  
 Marindepån Danderyd  
 Rinkebyvägen 10  
 182 36 Danderyd





# SKANSTULL MARIN

Skanstull Marin är en av Sveriges mest anrika anläggningar för båt- och motorförsäljning. Sedan 1965 har kunderna haft tillgång till denna centralt belägna anläggning. Hos oss på Skanstull Marin köper du trygghet – inte bara en båt. Med dryga 50 år i branschen och Stockholms i särklass bredaste marina produktutbud som din trygghetsgaranti.

## ETT BRETT UTBUD AV BÅTAR

Här hittar du ett mycket brett urval av de senaste båtarna och motorerna i vår 1000 kvm stora utställningshall. Tack vare vårt läge finns även möjlighet till provkörning av ett antal båtar under hela den isfria delen av året. Med våra generösa öppettider vill vi göra ert båtliv så bekvämt som möjligt.

## KUNDANPASSAD SERVICE

Skanstull Marin har sin nya serviceanläggning i Nacka och är en av Sveriges mest kompletta verkstäder med erfaren och kompetent personal som är auktoriserad för ett flertal fabrikat. Marindepån Nacka är kopplat till Skanstull Marin vilket gör att vi nu kan erbjuda lättare inlämning för dig som ligger i Saltsjön samt både sommar- och vinterplatser. Du är alltid välkommen att kontakta vår serviceverkstad.

**Kom ner till oss för att bevara och förverkliga dina båtdrömmar.**

## KONTAKTUPPGIFTER

Platsansvarig:

fredrik@skanstullmarin.se

Försäljning:

lars@skanstullmarin.se

oskar@skanstullmarin.se

Service: Se Nacka sid 7

Telefon: 08-556 709 00

Adress:

Skanstull Marin  
Sundstabacken 10  
120 30 Stockholm





OBS dataillustration.

# MARINDEPÅN NACKA

Marindepån driver huvuddelen av den marina verksamheten i anrika Fisksätra Marincentrum, numera Saltsjö Pir. Anläggningen ligger i Lännerstasundet mellan Baggensstaket och Skurusundet vilket innebär att du har nära till hela skärgården oavsett om du ska norrut eller söderut. Du tar dig hit på 20 minuter från stan med bil eller Saltsjöbanan. Verksamheten omfattar från och med i år en hamn med ca 550 sommarplatser, vinterplatser, en auktoriserad motorverkstad och monteringsanläggning för nya båtar inför leverans.

## ANRIK VARVSVERKSAMHET

Gamla Fisksätra Marincentrum är i första hand känt för båtproduktion. Här har det byggts minsvepare under kriget och även Sveriges första plastbåtar redan på 60-talet.

## FÖRÄNDRINGAR PÅ GÅNG

Området genomgår en löpande utveckling. Under 2013 färdigställdes en 180 meter lång pir som numera är vårt nya landmärke för dig som kommer sjövägen, därefter har vi asfalterat varvsplanen, byggt en spolplatta med filtrering för bottentvätt och installerat en ny elektrisk pelarkran med 10 tons kapacitet och till i år utökat hamnen med ca 300 nya sommarplatser samt utökat antalet vinterplatser.

Vi har nu färdigställt vår nya kundmottagning med en mindre hamnshop. Välkomna!

Marindepån Nacka är kopplat till Skanstull Marin och kan på detta sätt erbjuda sina kunder tillgång till ett brett utbud av båtar och motorer. Samtidigt kan Skanstull Marin erbjuda sina båtkunder sommar- och vinterplatser med förtur hos oss.

**Kom gärna ner till oss för att se vad vi har att erbjuda idag och vad som är på gång i framtiden.**

## KONTAKTUPPGIFTER

Alla frågor: [nacka@marindepan.se](mailto:nacka@marindepan.se)

Telefon: 08-556 709 11

Adress:  
Marindepån Nacka  
Brantvägen 3  
133 42 Saltsjöbaden





# MARINDEPÅN DALARÖ

Marindepån Dalarö är beläget i en av de vackraste delarna av Stockholms skärgård. Marinan ligger i en väl skyddad vik nära ytterskärgården och erbjuder både försäljning, butik, sjömack, service, sommar- och vinterplatser samt närhet till ett stort antal utflyktsmål för bad, restauranger, vattensport och fiske. Allt detta endast 30 minuter från Stockholm med bil.

## BÅT- OCH MOTORFÖRSÄLJNINGEN

I vår utställningshall har vi ett stort och varierat sortiment av båtar och motorer. Här hittar du allt från roddbåtar till större övernattningsbara båtar samt ett stort utbud av begagnade båtar. Vi erbjuder även möjlighet till provkörning av både nya och begagnade båtar.

## BUTIKEN

Vi har sjömack, kiosk samt en väl sorterad tillbehörsbutik. I butiken finner du, förutom ett stort sortiment av tillbehör, även ett bra utbud av kläder, skor och vattensportartiklar. Välkommen in till oss och köp en glass eller kaffe och få en smak av skärgården.

## VERKSTADEN

Marindepån Dalarö har en auktoriserad och väl utrustad fullserviceverkstad som erbjuder hjälp med rutinservice, reparationer, vinterplatser och montering av utrustning. Vår verkstad kan med andra ord alltid erbjuda en komplett lösning för såväl sommar som vinter. Vi nu kan erbjuda tankning via kortautomat dygnet runt samt båtbottentvätt på spolplatta med filtreringsanläggning.

## KONTAKTUPPGIFTER

Platschef:	mattias@marindepan.se
Verkstadschef:	viktor@marindepan.se
Båtförsäljning:	stephan@marindepan.se
Tillbehör:	butik.dalacro@marindepan.se

Telefon: 08-501 501 05

Adress:	Postadress:
Marindepån Dalarö	Marindepån Dalarö
Dalarö Varvsväg 1	Box 65
137 71 Dalarö	137 25 Dalarö

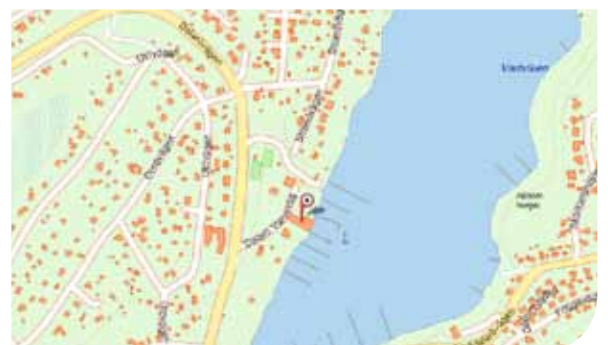





# MARINDEPÅN ROSLAGEN

## VARVET

Utmed 276:an norr om Åkersberga vid Bergshamra, i Moreviken nedanför Mora by, finner du Marindepåns skärgårdsvarv i Roslagen. Varvet, med anor från det tidiga femtiotalet, erbjuder sommarplatser, vinterplatser, service, reparationer och montering samt båtvård. Självklart samarbetar vi med alla stora försäkringsbolag, så att du lätt och smidigt får hjälp om olyckan är framme. Vi har en 1200 kvm stor förvaringshall för inomhusförvaring av din båt på vintern. I hamnen har vi ca 120 sommarplatser för båtar upp till 32 fot och en spolplatta med filtrering för båtbottentvätt.

## FULLSERVICE

Vi kan nu erbjuda det mesta när det gäller service av din båt. Vi utför alla typer av eftermarknadstjänster.

**Välkommen till Marindepån Roslagen!**

## KONTAKTUPPGIFTER

Alla frågor: [roslagen@marindepan.se](mailto:roslagen@marindepan.se)

Telefon: 0176 - 26 20 44

Adress:  
Marindepån Roslagen  
Moreviksvägen 15  
760 10 BERGSHAMRA



# BÅTPOOL

MAXIMAL UPPLEVELSE

MINIMAL INSATS

BÅTPOOL - DET ENKLA SÄTTET ATT HA BÅT!



1. TECKNA AVTAL



2. BOKA TID



3. NJUT!

Alltid nära  
till hjälp

Båt när det  
passar dig



# Välj att komplettera din fritid med båtupplevelser när det passar dig

Marindepån erbjuder sedan ett par år tillbaka möjligheten att njuta av båtlivet genom ett medlemskap i en båtpool under varumärket Dela Båt.

## HUR FUNGERAR DET?

Mot en fast månadsavgift har du tillgång till en ny, fullutrustad och välhållen båt på ett bekvämt sätt utan ytterligare kostnad eller egen insats.

Ett medlemskap i en av Dela Båts båtpooler ger dig möjlighet att boka upp dina turer genom ett enkelt och flexibelt bokningssystem.

Du bokar, nyttjar, tankar upp det du använt och lämnar sedan tillbaka båten medan vi tar hand om försäkring, eventuella reparationer, motorservice, sommarplats, vinterförvaring etc.

## VILKA BÅTMODELLER FINNS DET?

Modellerna vi erbjuder är i första hand moderna och lättillgängliga öppna båtar som passar utmärkt för dagsturer, fiske och vattensport.

Det går också att ta dem lite längre ut i skärgården och övernatta på ö eller skärgårdshotell. Passa på att överraska någon med ett oväntat besök!

Båtarna har sina hemmahamnar på våra marinor runt om i Stockholm vilket gör att vi alltid kan ge dig bästa möjliga service.

## HUR BOKAR MAN?

Det är enkelt att boka din båt. Logga in på hemsidan via mobil, surfplatta eller dator.

Där kan du enkelt lägga in en ny bokning och även se dina befintliga bokningar.

## NYFIKEN?

**Gör en intresseanmälan på [delabat.se](https://delabat.se)  
så kontakter vi dig!**

Ingen  
kapitalinsats

Planerbara  
kostnader

*delabåt*

# MARINDEPÅN DANDERYD

## ALLT FÖR DITT BÅTLIV

Marindepån Danderyd på Rinkebyvägen 10 i Danderyd har förmodligen Europas bästa reservdelslager för Mercury- och MerCruisermotorer. Här hittar du både servicedelar och reservdelar för reparation av din motor. Vi har också en tillbehörsbutik med produkter från i huvudsak Byggplast & Båtprylar. Vi har även lagt upp ett stort lager av de vanligaste orginaltillbehören till de båtmärken vi representerar. Här finner

ni som tidigare också nya och begagnade båtar och motorer samt vår auktoriserade fullserviceverkstad. Vår personals djupa kunskaper kombinerat med vårt heltäckande sortiment gör Marindepån Danderyd till den självklara båtbutiken i norrort. Oavsett vad du behöver till din båt, ny som gammal, finner du det hos oss på Marindepån Danderyd, Marindepå-gruppens centrala tillbehörs- och reservdelslager.



# RESERVDELAR OCH TILLBEHÖR

Är du trött på att din Bella har ett trasigt kapell? Har dynorna i din Ryds blivit solblekta efter många härliga dagar ute på sjön? Är relingslisten på din Silver skavd eller nött? Eller är du kanske bara ute efter spöållare för fisket? Inga problem, det löser vi!

## SATSNING PÅ TILLBEHÖR

Marindepåns satsning på tillbehör och extrautrustning kommer ge dig som båtägare nya möjligheter att fräscha upp din båt.

## ENDA ST ORIGINALDELAR

Marindepåns sortiment av originaldelar och originaltillbehör växer samtidigt som efterfrågan ökar. Att arbeta med originaldelar är en självklarhet. På så sätt garanteras passform, kvalitet och tillförlitlighet. Och man behåller motorn och båtens kondition, garanti samt andrahandsvärde.

## SNABBA LEVERANSER

Ett stort lager, dagliga inköp och snabba leveranser innebär att delarna aldrig är lång borta.



Spöållare till Silver



Vattenskidstång till Ryds



Oljefilter till Suzuki



Teakdurk till Uttern



Motorolja till Mercury





Välj en enkel  
finansiering med  
Båtlånet

Prata med din handlare eller  
kontakta oss direkt.

Välkommen till Swedbank Finans  
Telefon: 08-585 986 50, [swedbankfinans.se](http://swedbankfinans.se)

# VI SÄLJER DIN BÅT!

Vi åtar oss försäljningsuppdrag på båtar som är:

- av fabrikat vi representerar eller liknande välkända varumärken
- av årsmodell 2005 eller nyare
- i gott skick
- CE-godkända enligt svensk lag

**Till Salu!**

Många gånger kan det kännas lite olustigt och otruggt att köpa eller sälja båt privat och därför föredrar fler och fler att göra affär med en handlare. Då åtnjuter man som köpare ett lagstadgat konsumenträttsligt skydd i form av reklamationsrätt om något skulle gå snett. Vi kan dessutom hjälpa till att lägga upp en finansiering så att köparen kan lägga upp båtköpet på avbetalning. Vi har också en strid ström av besökare som är hos oss just för att titta på båtar. Detta gör att vi oftast har lättare att sälja din pärla än om du provar själv.

## Stora fördelar med att sälja sin båt via Marindepån/Skanstull Marin:

- Tillgång till existerande kundregister och tillströmning av kunder både i butik och på hemsida
- Många kunder föredrar att köpa via handlare eftersom det ger större trygghet
- Möjlighet att erbjuda finansiering, försäkring, service, båtplats, m.m.

## Varmt välkommen att kontakta någon av våra säljare!

## SÅ HÄR GÅR DET TILL

- Du tar kontakt med någon av våra säljare eller kommer ner till någon av våra anläggningar. Du har tillgång till information om båten såsom serienummer, årsmodeller, beteckningar, servicebok, CE-märkning etc. Du berättar om skicket samt eventuella fel och brister.
- Ni kommer direkt, eller efter lite efterforskning, överens om ett rimligt pris som båten ska bjudas ut för.
- Ni bokar en tid för att du ska komma in med båten.
- Du kommer in med båten till oss och går tillsammans med vår säljare igenom båten och upprättar en varudeklaration där alla delar av båten och eventuell extrautrustning besiktigas och betygsätts. Detta för att en köpare ska veta vad han köper. Finner vi brister i båten vill vi i de flesta fall åtgärda dessa och vi ger dig en offert på vad det kommer att kosta. Kostnaden

dras från köpeskillingen när båten säljs eller betalas mot faktura om uppdraget avbryts. Varudeklarationen uppdateras efter utförda åtgärder.

- Vi upprättar ett förmedlingsavtal som reglerar tiden för uppdraget, pris som ska begäras och storleken på vår försäljningsprovision.
- Vi gör annonser på båten och marknadsför den via våra internetbaserade kanaler och på skyltar på anläggningen. Vi håller också båten i ett visningsbart skick och visar upp den för intresserade spekulanter och, om båten visas sjösatt, provkör vi även med kunder. Du måste hålla din båt försäkrad tills den är såld.
- När båten är såld och vi har erhållit full betalning betalar vi ut överenskommen summa till dig inom ca tio arbetsdagar.

# MARINA LÄROVERKET

Tycker du om båtar och båtliv?

Utbilda dig för en framtid inom båtbranschen



**Marinteknik** är en gymnasieutbildning riktad till dig med ett genuint intresse för båtar och deras teknik.

Alltefter att teknik, material och konstruktion blir mer avancerad krävs nya kunskaper.

Inriktningen Service och reparation på marinteknikprogrammet ger en grundläggande yrkesutbildning för arbete som t.ex. motormekaniker, marin servicetekniker, supporttekniker eller båtrepatorer. Arbetsmarknaden är mycket god för marintekniker.

Utbildningen ger även möjlighet till grundläggande eller särskild behörighet för vidare studier på högskolan. Flera av våra elever fortsätter studera till sjökaptener och sjöingenjörer eller går vidare till kustbevakningen eller marinen.



Se mer information om alla våra utbildningar på hemsidan

Stocksunds hamn, 182 78 Stocksund  
Tfn. 08-85 32 00

[www.marinalaroverket.se](http://www.marinalaroverket.se) - [facebook.se/Marinalaroverket](https://facebook.se/Marinalaroverket)





# MILJÖPOLICY

## Marindepångruppen

Marindepån/Skanstull Marin säljer och servar motorbåtar samt har sommar- och vinterplatser för dessa. Det innebär att vår verksamhet påverkar vår gemensamma miljö och klimatet på jorden. Vi ska därför minska påverkan så långt det är tekniskt och ekonomiskt rimligt. Det ska ske inom de områden där vår verksamhet har störst miljöpåverkan, nämligen transporter, verkstad och energival.

- **VI SKA HÅLLA OSS INFORMERADE** om och uppfylla de krav som ställs på oss av miljölagstiftning, andra samhällskrav samt våra kunder.
- **VI SKA ARBETA FÖREBYGGANDE** och sträva efter ständiga förbättringar i miljöarbetet.
- **VI SKA I MÖJLIGASTE MÅN PRIORITERA** de material, produkter och tjänster som innebär en mindre miljöpåverkan jämfört med andra produkter.
- **VI STÄLLER MILJÖKRAV** på våra leverantörer och samarbetspartners så långt det är möjligt.
- **VI ARBETAR** för att få en miljöklassificering av båtar och motorer till stånd.
- **VI HAR SPOLPLATTOR** med filtrering på samtliga våra båtvarv för att möta eller överträffa HAV:s gränsvärden för utsläpp.
- **VI ANVÄNDER** endast godkända bottenfärger.
- **VI KÖPER ENDAST** förnyelsebar el.
- **ALLA MEDARBETARE** (inkl ledning och ägare) ska erbjudas chansen att gå Sweboats branschpassade miljöutbildning eller annan lämplig utbildning.
- **ALLA MEDARBETARE SKA VARA DELAKTIGA** och inbjudas att komma med förbättringsförslag på vårt miljöarbete.
- **MILJÖARBETET SKA KONTINUERLIGT** utvecklas och förbättras genom handlingsplaner och mål som löpande följs upp samt att miljöarbetet årligen revideras efter avslutad säsong.
- **VI SKA UPPLYSA VÅRA KUNDER** om miljöregler och lära ut ett miljörätt beteende på sjön.
- **VI SKA VISA ÖPPENHET**, informera om företagets miljöarbete på vår hemsida och vara lyhörda för förändringar i omvärlden.

**MILJÖ-SMART**

### INTERBOATS MILJÖPOLICY 2017:

Att göra båtupplevelsen så vänlig som möjligt för miljön.



HITTA RÄTT BÅT!

SERVICE OCH PLATSER!

KONTAKTA OSS!

## BÅTAR

## Alltid största urvalet

Stockholms och Sveriges största urval av båtar. Alla från ledande varumärken.

## Mest sedda båtar

1. Silver Shark 580 BR
2. Silver Hawk 540 BR
3. Uttern D57
4. Tracker SG V-16 SC
5. Bella 620 DC
6. Bayliner 175 BR-E
7. Tracker PG V-175 Combo
8. Uttern D77
9. TG 59

## Sök båt

Alla båttypar...

Alla båtmarken...

Alla storlekar...

Alla prisklasser...

Sök text...

SÖK BÅT...

## Båtkampanjer



SE ALLA VÅRA KAMPANJER HÄR

# BESÖK VÅR NYA HEMSIDA

Vi har nu gjort om vår hemsida. Den är lika informationsrik som förut, men nu är den ännu mer överskådlig, lättnavigerad och användarvänlig. Ny information hittar du alltid på vår hemsida.



Det kan löna sig att besöka vår hemsida regelbundet. När våra leverantörer kommer med nyheter och erbjudanden så visas de först på vår hemsida och kommande kampanjer börjar alltid här.

## KONTAKT

Här presenteras alla våra anläggningar och du hittar vägbeskrivningar, öppettider, kontaktdetaljer och mycket mer.

## BÅTAR

Alla våra båtmodeller och tillbehör presenteras i detalj. Eventuella nya tillbehör hittar du alltid först på vår hemsida.

## KAMPANJER

Pågående båt- och motorkampanjer presenteras under en särskild flik. Vi har även en FYNDLÅDA där du hittar tillbehör, reservdelar, verktyg, etc som vi säljer ut.

## BEGAGNAT

På hemsidan hittar du även alla begagnade båtar och motorer som vi för tillfället har till salu eller förmedlar.

## NYHETER

Vill du hitta den senaste informationen om Marindepån/Skansstull Marin eller några av de produkter vi säljer så är det vår hemsida du skall vända dig till. På förstasidan hittar du också lite lättviktigare nyheter som vi publicerat på vår Facebooksida.

## VINTERPLATS OCH SERVICE

Vi har också en lite djupare presentation av våra servicetjänster på hemsidan. Önskar du till exempel hjälp med vinterförvaring så kan du själv gå in och göra en detaljerad kostnadsberäkning baserad på vad du vill få utfört och vad du eventuellt tar hand om själv. Vill du sedan boka är det bara att gå vidare på sidan och göra en intresseanmälan till någon av våra anläggningar.

## NYHETSREVE

Det finns också möjlighet att prenumerera på vårt nyhetsbrev. Det är bara att gå in på förstasidan och fylla i din e-postadress.

Kolla hemsidan regelbundet!



### Marindepån & Skanstull Marin

@Marindepan

Startside

Om



Gillar Följer Dela

Kontakta oss

Meddelande

Marindepån & Skanstull Marin har lagt till 3 nya foton. den 15 januari kl 22:29

God fortsättning alla båtälskare!  
I år lanserar vi Utterns nya skönheter D70 och T70 i den nya skrovfärgen Golden/Bronze!  
Även Storsäljaren D77 kommer i samma färg. ... Visa mer



Marindepån & Skanstull Marin har delat Marindepån Danderyds inlägg — 😊 känner sig stolt. den 4 oktober 2016

Marindepån Danderyd Gilla sidan den 4 oktober 2016

Mycket välskött cabin-cruiser från Bella nu på plats i utställningen  
<https://www.sokbat.se/Motorba.../-Bella/.../Bella-655-2006/37589>



#### Bella 655 (2006)

Mercuriser 220hk. Välplanerad semester-cabin-cruiser med dinette, kojplatser, pentry och toalett. En båt gjord för att weekends eller semesterturer ändå ut till ytterskärgården. Company: MARINDEPÅN DANDERYD, DANDERYD Pris:...  
SOKBAT.SE

# FÖLJ OSS PÅ FACEBOOK



Gå med i vår Facebook-grupp "Marindepån & Skanstull Marin".

Ta del av nyheter, kommande events och lite mer lättsamma uppdateringar om vad som händer på våra anläggningar.

Vi rapporterar även om utvalda nyheter från våra leverantörer och vad som händer på mässor och liknande.



Köp din försäkring  
hos Marindepån  
Skanstull Marin!



# Därför är det enklare att äga båt med vår försäkring.



Jag och mina kollegor är inte bara försäkringsexperter, vi är båtfolk också. Självt har jag ägt och renoverat båtar i över 30 år. Det ger förståelse och erfarenheter som kan överföras direkt till våra båtförsäkringar. Ta bara vår allrisk. Den ersätter oförutsedda händelser som inte direkt har med båten att göra: om du skulle spilla olja på dynorna eller tappa GPS-plottern överbord. Allrisk och självklart mycket annat ingår när du väljer vår XL- eller XXL-försäkring. Och köper du försäkringen genom en av våra båthandlare - som Marindepån Skanstull Marin - får du ytterligare trygghet om olyckan skulle vara framme.



# SÅ HÄR KÖPER DU BÅT

## ATT VÄLJA BÅT

Vare sig båtlivet är helt nytt eller välbekant för dig kan processen att välja ut din nya båt vara en av de mest spännande och ibland förbryllande utmaningar du kommer att stöta på. Våra säljare hjälper dig välja en båt som passar för just dina önskemål. När ni hittat rätt båt och motor så är nästa steg att fundera på eventuell extrautrustning. När ni väljer tillbehör kan ni antingen utgå från ett av våra COMPLETE®-paket, eller så skräddarsyr ni ett paket från grunden.

## KÖPEHANDLINGAR

När du har bestämt dig för båt och utrustning skriver du tillsammans med din säljare ett köpekontrakt som specificerar ditt köp, dess villkor och priser. Ni kommer även överens om en preliminär leveranstid. Du får med dig en faktura på handpenningen (normalt 20%) eller så betalar du den på plats med en postväxel. Du kan även betala handpenningsfakturan med bankkort för att reservera din båt. Om du vill att vi är behjälpliga med att ordna finansiering via någon av våra finansieringspartners så gör vi detta direkt i samband med att du tecknar din order. Vi hjälper även till med att teckna försäkring för din nya båt om du så önskar. Vill du ha sommarplats hos oss så bokas detta redan nu för att säkerställa att det finns plats kvar. I samband med att du tecknar din order får du med dig ett häfte som beskriver detaljerna kring båtköpet.

## TILLBEHÖR

När du har tecknat din order får du även med dig en tillbehörskatalog som du kan studera hemma i lugn och ro för att välja ut flytvästar, kikare eller andra tillbehör. Detta beställer du sedan av din säljare i god tid före din leveransdag så att allt finns med när du kommer för att hämta din båt. Du får 20% rabatt på alla tillbehör från tillbehörskatalogen (exklusive elektronik) som levereras tillsammans med din båt.

## KOMPLETTERING

Om du önskar komplettera eller justera någon del av din utrustning så kontaktar du oss om detta. Det är normalt sett inga problem bara det sker i så pass god tid att vi hinner få hem materialet och montera det.

## LEVERANSBEKRÄFTELSE

Vi kontaktar dig dagarna före bokat datum för en avstämning och bekräftelse av dag och tid för din båtleverans.

## SLUTBETALNING

Slutbetalning av det hela görs vanligtvis via en bankinbetalning som sker minst tre bankdagar före leveransdagen, alternativt med en postväxel när du hämtar din båt.

## LEVERANS

På din leveransdag träffar du din säljare och tillsammans går ni igenom den dokumentation som hör till din båt. Den finns samlad i en pärm och ni går igenom det som är viktigast att ta del av i ett första skede. Din båt levereras sedan i normala fall i sjön där ni går igenom alla viktiga funktioner och tar en provtur tillsammans. En leverans tar mellan en halv och två timmar beroende på dina egna preferenser samt båtens storlek och modell.

## SERVICE & FÖRVARING

Service är också något som är viktigt. I samband med leveransen vill vi gärna sätta upp en tid för din första service och du kan redan nu boka en plats om du vill att vi vinterförvarar båten åt dig.

**Nu är det bara att ge sig ut och njuta av sommaren och vår vackra skärgård!**

Hör av er till oss om ni har några frågor om ert köp.

# MARINDEPÅN COMPLETE™

”Alla COMPLETE™-båtar är **komplett utrustade** för att sjösättas och användas direkt.”

## ENKELHET OCH FLEXIBILITET!

Med våra COMPLETE™-paket vill vi erbjuda våra kunder en möjlighet att enkelt utrusta sin båt så att den är helt körklar. Det är utrustningspaket av hög kvalitet till rimliga priser, samtidigt som det finns möjlighet att anpassa dem efter egna önskemål. Konceptet Marindepån COMPLETE™ har efter succén som följde vid introduktionen hunnit bli ett vedertaget begrepp och de flesta båtar som vi har sålt sedan dess har utgått från en COMPLETE™-modell.

Vi vet också att några kunder har andra önskemål och behov. Vi vill därför göra det så enkelt som möjligt för er som vill komplettera ert COMPLETE™-paket med ytterligare utrustning eller själva utforma hela båtpaketet. Alla utrustningsförslag i COMPLETE™-utförande är väl genomtänkta och utformade för att passa varje enskild båtmodell. Vi har inte siktat på det billigaste eller det dyraste alternativet utan istället letat upp de bästa alternativen till rätt priser för att kunna skapa en lösning där du får ut det mesta möjliga av din nya båt.

## MÅLSÄTTNINGEN MED COMPLETE™ ÄR ATT:

- Kunna erbjuda tillbehörspaket med riklig och väl anpassad utrustningsnivå till attraktiva priser.
- Alltid presentera en tydlig prisbild för att du så enkelt som möjligt ska kunna se vad en nyckelfärdig båt kostar.
- Underlätta val av båttyp och utrustning. Alla båtar vi säljer är av hög kvalitet och har goda sjöegenskaper. Genom att presentera kompletta tillbehörspaket kan mer fokus läggas på vilken modell som är det bästa valet för varje kund.
- Kunna erbjuda snabba leveranser även för båtar som beställs under högsäsong. Genom att erbjuda kompletta paket kan vi genomföra mycket av monteringsarbetet i förväg.

För tillbehören har vi valt strategiska leverantörer såsom Garmin, Quicksilver, International och ABUS. De är alla de bästa på sina områden så kombinationen blir oslagbar. Alla COMPLETE™-båtar är komplett utrustade för att sjösättas och användas direkt. Allt för att göra ditt båtliv enklare och roligare!

## SKRÄDDARSY DIN BÅT

Du kan skräddarsy din båt på flera olika sätt. Ett sätt är att först välja ett COMPLETE™-paket och sedan komplettera med ytterligare utrustning eller uppgraderade komponenter. Ett annat alternativ är att själv välja båt och motor samt de eventuella tillbehör du önskar få monterade. I den här katalogen har vi försökt göra det så tydligt och enkelt som möjligt för dig så att du kan jämföra de olika alternativen.

PÅ NÄSTA SIDA FINNS EN FÖRKLARING TILL HUR KATALOGEN ÄR UPPBYGGD.

Du kan även gå in på vår hemsida där du hittar alla våra båtar och tydligt kan se vad som ingår i COMPLETE™-paketen och vad det finns för tillbehör att välja till.





Det skall vara enkelt och flexibelt att handla båt hos Marindepån. Vi har tagit fram COMPLETE™-paket till de populäraste modellerna till särskilda paketpriser. Det skall vara enkelt att se vad som ingår i dessa paket och vad man betalar för. Det skall också vara enkelt att komplettera en COMPLETE™-båt eller att bygga ett eget paket från grunden.

Björn Sandhaag, VD Marindepån



**BÅTMODELL**

**BÅTDATA**

**PRIS PÅ BÅT/MOTOR-PAKET**

**MÅNADSKOSTNAD VID FINANSIERING**



**BELLA 500 BR**

PRIS FRÅN:  
**244.400:-**

Båtlån, 144 mån  
**1.441:-/mån**



**Den nya minstingen**

Bella 500 BR är minstingen i Bellas bowrider-serie. Båten konstruerad för motorer mellan 60-80 hk. Precis som på sina större systerar har man prioriterat en stor social yta i sittbrunnen som är fylld med fiffiga lösningar såsom fällbart ryggstöd på passagerarsidan, kapellgarage samt integrerat soldäck. Skrovet är en förminskad version av 600-skrovet vilket betyder att planingströskeln är i princip obefintlig och båten går lika bra i låg som hög fart. Fantastisk båt för sol, bad och vattenlekar.

- |                        |                                      |                               |
|------------------------|--------------------------------------|-------------------------------|
| ● Ingår i basutförande | ■ Ingår dessutom i COMPLETE™-paketet |                               |
| ● NFB-styrning         | ● Mughållare                         | ■ Förtöjningspaket            |
| ● Kapell               | ● Självläns                          | ■ Bultlös                     |
| ● Stolsöverdrag        | ● Badstege                           | ■ Låspaket klass 3            |
| ● Dynor sittbrunn      | ● Stuvfack låsbart                   | ■ Stöldmärkning               |
| ● Solbädd              | ● Brandsläckare                      | båt & motor                   |
| ● Länsump, manuell     | ● Startspärr (Mercury)               | ■ Garmin 52cv inkl kort (inf) |

**Teknisk data**

Längd	5,01 m
Bredd	2,01 m
Vikt	575 kg
Personer	6 st
Tank	50 l

**Körfakta**

Mercury F60-CT		
Varvtal	Fart	Bränsle
4000	21	0,53
5500	26	0,68
6100	28	0,71

**Baspris båt och motor**

Endast båt	169.000:-
Mercury F60 CT	244.400:-
Mercury F80 ELPT EFI	264.000:-
COMPLETE™-paket (ord. 19.280:-)	14.500:-

**Tillval**

Hamnkapell akter	4.690:-
Hamnkapell fören	2.700:-
Bord i sittbrunn	5.000:-
Kylbox Waeco	11.900:-
Grått laminat	13.990:-
Vattenskidstäng	5.700:-
Radio/CD & marinhögtalare	9.900:-
BV 750 ("Baxter")	9.450:-
1200 BT 208 ("Leo")	26.200:-

**LISTA ÖVER VAD SOM INGÅR I COMPLETE™-PAKETET SAMT ETT URVAL AV STANDARDTILLBEHÖR**

**TILLBEHÖRSMATRIS**

**KÖRFAKTA (NÄR TILLGÄNGLIGT)**

**MOTORALTERNATIV**

**TILLVAL**

**PRIS OCH LISTPRIS FÖR COMPLETE™-PAKET**

UTRUSTNING OCH BEKVÄMLIGHET	1	2	3	4	5	6	7	8	9
Bottenmålning	7.595:-	7.595:-	7.595:-	8.370:-	8.370:-	8.370:-	8.370:-	8.370:-	8.370:-
Flaggstång med flagga	1.495:-	1.495:-	1.495:-	1.495:-	1.495:-	1.495:-	1.495:-	1.495:-	1.495:-
Förtöjningspaket	3.190:-	3.190:-	3.190:-	3.190:-	3.190:-	3.190:-	3.190:-	3.190:-	3.190:-
Ankarrulle 50m (typ Ancharolina)	1.550:-	1.550:-	1.550:-	1.550:-	1.550:-	1.550:-	1.550:-	1.550:-	1.550:-
Fenderkorgar, fyra stycken									
Akterkapell		11.960:-	12.040:-		11.250:-	13.220:-	13.890:-	13.290:-	13.290:-
Hamnkapell	4.850:-	5.830:-	4.850:-		6.070:-	6.070:-	6.010:-	6.010:-	6.010:-
Kapell fören									
Dörr och ruta mellan pulpeterna	4.665:-	4.665:-	Std		6.180:-	Std		Std	Std
Pulpetöverdrag							2.780:-		
Överdrag till sittbänkar									

# ASKELADDEN

*Simply better*

## ASKELADDEN ÄR NORGES STÖRSTA, ÄLDSTA OCH MEST VÄLRENNOMMERADE BÅTBYGGARE

Äventyret startade 1911 i Bergen i Norge där huvudkontoret fortfarande är beläget. Verksamheten har hela tiden drivits med inblandning av familjen Askvik. Idén är att tillverka fritidsbåtar upp till 10 meters längd som fyller de högsta kraven på kvalitet, säkerhet, funktion och design. Att man därtill ligger i framkant vad gäller innovationer och fiffiga lösningar ökar bara framgångarna.

Med drygt 100 års erfarenhet av båtproduktion vet Askeladden vad som krävs av fritidsbåtar för alla typer av förhållanden på sjön. Man är även mycket mån om att möta och överträffa dagens krav på miljöriktiga produkter och produktion.

Askeladden har återigen spänt musklerna på utveckling av nya modeller och till 2017 kommer tre nya modeller i den så väl mottagna C-serien.

Askeladden C-serie består till i år av åtta modeller och samtliga levereras med Suzukis tekniskt framstående utombordare. Några finesser med motorerna är den elektroniska instrumenteringen, elektroniska reglage, startspärr och inte minst hela 7 års garanti.

Askeladden—Kvalitet ner i minsta detalj!







## ASKELOADDEN C61 CENTER CONSOLE

### Innovativ styrpultetare med karaktär

C61 CC bygger vidare på Askeladdens koncept med öppna planlösningar. Det gör det enkelt och smidigt ombord. Bakom den välvda vindrutan sitter ni mycket bekvämt. På passagerarsidan finns en passage för att inte störa föraren när passagerarna rör sig ombord. I fören finns plats för både bord och soldäck som kan plockas undan i båtens stuvfack. Med seriens revolutionerande, vändbara ryggstöd i aktern skapar ni er egen balkong att upptäcka skärgården från. Den fungerar även som är en förstklassig åskådarplats vid vattenlekar och solbadning.

- Ingår i basutförande
- Bottenmålning
- Hydraulstyrning
- Pulpetöverdrag
- Laminatdurk (C-däck)
- Sportstolar
- Vändbart ryggstöd aktersoffa
- Ingår dessutom i COMPLETE™-paketet
- LED-lanterner
- Dynsats komplett
- Stol- och pulpetsöverdrag
- Elektronisk startspär
- Förtöjningspaket
- Söldyna till fören
- Kyllåda 30liter
- Vattenskidstång
- Simrad GO 7 XSE med lod
- Bultlås
- Stöldmärkning motor
- Låspaket klass 3

### Teknisk data

Längd	6,10 m
Bredd	2,25 m
Vikt	950 kg
Personer	7 st
Tank	140 l

### Körfakta

Varvtal	Fart	Bränsle
3000	17	0,84
4000	26	0,86
4500	31	0,97
5750	43	1,36

PRIS FRÅN:  
**388.300:-**

Båtlån, 180 mån  
**2.290:-/mån**



### Baspris båt och motor

Suzuki DF140 ATL	403.500:-
Suzuki DF150 APL	423.300:-
Suzuki DF175 APL	440.500:-
Suzuki DF200 APL	451.000:-
COMPLETE™-paket (ord. 37.265:-)	31.700:-

### Tillval

Akterkapell	15.000:-
Bord till sittbrunn, litet	5.600:-
Dusch, akterdäck	10.000:-
Zipwake automatiska trimplan	18.100:-
Stereo fusion MS RA, Dab+	10.000:-
BV 1300 ("Dan")	17.985:-
1800 BT 208 ("Parker")	36.300:-



**NYHET!**

## ASKELOADDEN C65 CENTER CONSOLE

### Sportutgåva med bäddmöjlighet

Askeladden C65 CC är sportutgåvan i C-serien. Planlösning är hämtad från lillasyster C61 CC och skrovgenskaper från välrenommerade C65 Cruiser. Det finns gott om plats runt bordet i aktern och plats för extra passagerare i sofforna i fören. I pulpeten finns möjlighet att övernatta för två. I Topline-paketet ingår spoltoalett och kylbox, vilket gör att ni kan stanna för natten vart ni än önskar. Med upp till 300hk på akterspegeln tar ni er också långt ut - snabbt!

- Ingår i basutförande
- Bottenmålning
- Laminatdurk (C-däck)
- LED-belysning akterdäck blå
- Elektroniska reglage
- Elektronisk startspär
- Förtöjningspaket
- Ingår dessutom i COMPLETE™-paketet
- Söldyna fören C65 CC
- Sidobänk med dyna sb för
- Sidobänk med dyna bb för
- Tryckvatten, ho och dusch
- Spoltoalett
- Vattenskidstång
- Extrabatteri med laddare
- Stereo fusion MS RA, Dab+
- Simrad NSS EVO 9 Touch
- Bultlås
- Stöldmärkning motor
- Låspaket klass 3

### Teknisk data

Längd	6,45 m
Bredd	2,46 m
Vikt	1 400 kg
Personer	7 st
Sover	2 st
Tank	230 l

PRIS FRÅN:  
**542.000:-**

Båtlån, 180 mån  
**3.196:-/mån**



### Baspris båt och motor

Suzuki DF200 APX	569.800:-
Suzuki DF250 APX	621.200:-
Suzuki DF300 APX	653.300:-
COMPLETE™-paket (ord. 114.260:-)	85.700:-

### Tillval

Akterkapell C65CC	15.000:-
Bord Silvertex i cockpit	6.600:-
"Dörr" till badplattform i rostfritt stål	4.900:-
Zipwake automatiska trimplan	18.100:-
Landström med batteriladdare	26.600:-
Ankarspel akter m fjärrkontroll	38.300:-
Bogpropeller	52.500:-
27.635:-	



## ASKELADDEN C61 BOWRIDER

### Nya tidens bowrider

C61 BR har den karaktäristiska vindruta som kännetecknar C-serien och ger båtens passagerare ett ordentligt vindskydd. Styrplatsen är utrustad med en bekväm sportstol och passagerarsätet har vippryggt vilket ger många sittmöjligheter runt bordet. Framre sittbrunnen kan enkelt göras om till ett soldäck. Skrovkonstruktion med vasst v-skrov i fören som planar ut mot aktern kombinerar en mycket låg planingströskel med hög sjöduglighet.

- Ingår i basutförande
- Bottenmålning
- Hydraulstyrning
- Laminatdurk (C-däck)
- Sportstol förarplats
- Vändbart ryggstöd aktersoffa
- Dynsats komplett
- Ingår dessutom i COMPLETE™-paketet
- LED-lanternor
- Elektroniska reglage
- Elektronisk startspärr
- Förtöjningspaket
- Bord till sittbrunn, mellan
- Soldyna till fören
- Utdragbar kyllåda 30 liter
- Vindrutetorkare styrbord
- Simrad GO 7 XSE med lod
- Bultlås
- Stöldmärkning motor
- Läspaket klass 3

### Teknisk data

Längd	6,10 m
Bredd	2,25 m
Vikt	980 kg
Personer	7 st
Tank	140 l

### Körfakta

Varvtal	Fart	Bränsle
3000	17	0,84
4000	26	0,86
5000	35	1,31
5750	41	1,41

PRIS FRÅN:

**414.400:-**

Båtlån, 180 mån

**2.444:-/mån**



### Baspris båt och motor

Suzuki DF140 ATL	429.600:-
Suzuki DF150 APL	449.300:-
Suzuki DF200 APL	477.100:-
COMPLETE™-paket (ord. 44.460:-)	37.800:-

### Tillval

Akterkapell	15.000:-
Bord till sittbrunn, litet	5.600:-
Soldyna till bord	1.900:-
Vattenskidstäng	4.900:-
Zipwake automatiska trimplan	18.100:-
BV 1300 ("Dan")	17.985:-
1800 BT 208 ("Parker")	36.300:-



**NYHET!**

## ASKELADDEN C65 BOWRIDER

### Banbrytande bowrider

Askeladden C65 BR är en öppnare version av den kritikerrosade C65 CR. Det maximerar ytorna för sociala dagsturer och underlättar hanteringen. Möjligheten finns nu till uppgraderat utrustningsutbud med t.ex bogpropeller och ankarvinsch som gör C65 BR extra bekväm. Unikt för modellen är det separata toalettutrymmet placerat i den vänstra pulpeten med en riktig spoltoalett i ett rum du kan stänga. C65 BR sätter en helt ny standard för framtidens bowriders!

- Ingår i basutförande
- Bottenmålning
- Laminatdurk (C-däck)
- LED-belysning akterdäck blå
- LED-lanternor
- Elektronisk startspärr
- Förtöjningspaket
- Akterkapell
- Hamnkapell
- Ingår dessutom i COMPLETE™-paketet
- Soldyna för
- Soldyna till bord
- Bord Silvertex m mugghållare
- Utdragbar kyllåda 30 liter
- Spoltoalett
- Vattenskidstäng
- Zipwake automatiska trimplan
- Extrabatteri med laddare
- Stereo fusion MS RA, Dab+
- Simrad NSS EVO 9 Touch
- Bultlås
- Stöldmärkning motor
- Läspaket klass 3

### Teknisk data

Längd	6,45 m
Bredd	2,46 m
Vikt	1 400 kg
Personer	7 st
Sover	st
Tank	230 l

### Körfakta

Varvtal	Fart	Bränsle
3500	18	1,09
4500	27	1,04
5750	37	1,65

PRIS FRÅN:

**548.800:-**

Båtlån, 180 mån

**3.237:-/mån**



### Baspris båt och motor

Suzuki DF150 APX	548.800:-
Suzuki DF175 APX	564.100:-
Suzuki DF200 APX	576.600:-
Suzuki DF250 APX	628.100:-
Suzuki DF300 APX	660.100:-
COMPLETE™-paket (ord. 162.060:-)	116.200:-

### Tillval

Ryggdyna fören	3.700:-
"Dörr" till badplattform i rostfritt stål	4.900:-
Landström med batteriladdare	26.600:-
Ankarspel akter m fjärrkontroll	38.300:-
BT-2700 BlueLine, 80 km/h	52.500:-
BV 2000 ("Harry")	27.635:-



## ASKELADDEN C61 CRUISER

### Minsta daycruisern

Samma moderna och smakfullt inredda sittbrunn som resterande modeller i C-serien, men med bäddmöjlighet för två. I kombination med en spoltoalett och kylbox som tillval är detta en perfekt för den som vill testa på båtlivet utan att känna sig tvungen att återvända till hemmahamn. Aktersoffan görs lätt om till en solbädd och med kapellet uppfällt kan ni fortsätta umgås kring bordet ända in på småtimmarna. Askeladden utrustas med motorer från Suzuki med hela 7 års garanti.

- Ingår i basutförande
- Bottenmålning
- Laminatdurk (C-däck)
- LED-belysning
- Elektroniska reglage
- Elektronisk startspärr
- Förtöjningspaket
- Akterkapell
- Ingår dessutom i COMPLETE™-paketet
- Bord till sittbrunn, stort trimplan
- Soldyna till bord
- Däckslucka
- Vindrutetorkare sb
- Spoltoalett m septiktank
- Dusch, akterdäck
- Zipwake automatiska
- Bultlös
- Stöldmärkning motor
- Läspaket klass 3
- Simrad GO 7 XSE med lod

### Teknisk data

Längd	6,10 m
Bredd	2,25 m
Vikt	1 100 kg
Personer	7 st
Sover	2 st
Tank	140 l

### Körfakta

Varvtal	Fart	Bränsle
Suzuki DF150		
3500	22	1,01
4500	28	1,20
5000	31	1,48
5700	37	1,51

PRIS FRÅN:

**442.800:-**

Båtlån, 180 mån

**2.611:-/mån**



### Baspris båt och motor

Suzuki DF140 ATL	458.100:-
Suzuki DF150 APL	477.800:-
Suzuki DF175 APL	492.900:-
Suzuki DF200 APL	505.600:-
COMPLETE™-paket (ord. 97.860:-)	54.600:-

### Tillval

Vattenskidstång	4.900:-
Zipwake automatiska trimplan	18.100:-
Utdragbar kyllåda 30 liter	9.500:-
Extrabatteri med laddare	8.000:-
Spårsändare	5.990:-
Stereo fusion MS RA, Dab+	10.000:-
1800 BT 208 ("Parker")	36.300:-
BV 1500 ("Finn")	18.985:-



## ASKELADDEN C65 CRUISER

### Den perfekta daycruisern

Båten som skapade framgången med C-serien. Den släpptes 2016 och blev då kritikerrosad av t ex Båtnytt som kallade den en "Perfekt Daycruiser". Bakom succén är ett modernt formspråk med tydlig design, men även en revolutionerande planlösning med nya användarmöjligheter och genomtänkta detaljer. Skrovet i C65-serien är bäst i klassen. V-botten och steglistor utformade för tuff sjö och skarpa svängar.

- Ingår i basutförande
- Bottenmålning
- Vändbart ryggstöd aktersoffa
- Vändbart ryggstöd passagerarplats
- Dynsats komplett
- LED-belysning akterdäck blå
- LED-lanterner
- Elektronisk startspärr
- Förtöjningspaket
- Ingår dessutom i COMPLETE™-paketet
- Akterkapell C65CR
- Hamnkapell
- Gardinsats kabin
- Bord Silvertex m mugghållare
- Soldyna till bord
- Iläggsdyna cabin
- Tryckvatten och vask
- Utdragbar kyllåda 30 liter
- Kokplatta
- Däckslucka
- Spoltoalett
- Extrabatteri med laddare
- Zipwake automatiska trimplan
- Stereo fusion MS RA, Dab+
- Simrad NSS EVO 9 Touch
- Bultlös
- Stöldmärkning motor
- Läspaket klass 3

### Teknisk data

Längd	6,45 m
Bredd	2,46 m
Vikt	1 400 kg
Personer	7 st
Sover	2 st
Tank	230 l

### Körfakta

Varvtal	Fart	Bränsle
Suzuki DF150TCGX		
3500	18	1,09
4500	27	1,04
5000	31	1,40
5750	37	1,65

PRIS FRÅN:

**569.400:-**

Båtlån, 180 mån

**3.358:-/mån**



### Baspris båt och motor

Suzuki DF175 APX	584.700:-
Suzuki DF200 APX	597.200:-
Suzuki DF250 APX	648.600:-
Suzuki DF300 APX	680.700:-
COMPLETE™-paket (ord. 162.260:-)	116.200:-

### Tillval

Vindrutetorkare bb	3.800:-
Vattenskidstång	4.900:-
"Dörr" till badplattform i rostfritt stål	4.900:-
Landström med batteriladdare	26.600:-
Bogpropeller	31.800:-
Ankarspel akter m fjärrkontroll	38.300:-
BT-2700 BlueLine, 80 km/h	52.500:-
BV 2000 ("Harry")	27.635:-



NYHET!



## ASKELOADDEN C76 CRUISER TSI

### Norskt fullblod

I sin strävan efter perfektion har Askeladden lanserat C76 CR. Mycket är hämtat från C75 CR men med en helt ny skrovt teknologi: Twin Step Infusion Hull Technology. TSI, som det förkortas, innebär att man tagit till racing-teknologi för ge skrovet en "smörjande" funktion med sänkt vattenfriktion som innebär att båtens bränsleförbrukning minskar och toppfarten ökar. C76 CR är för dig som inte nöjer dig med något annat än det bästa - och vill ha ut det mesta av varje hästkraft.

● Ingår i basutförande ■ Ingår dessutom i COMPLETE™-paketet

- |                               |                                |   |
|-------------------------------|--------------------------------|---|
| ● Bottenmålning               | ■ Separat toalett              | ■ Däckslucka                                |
| ● Akterkapell                 | ■ C-deck sittbrunn/akterdäck   | ■ "Dörr" till badplattform i rostfritt stål |
| ● LED-belysning akterdäck blå | ■ Vattenskidstäng              | ■ Extra batteri                             |
| ● LED-belysning sittbrunn     | ■ Spoltoalett                  | ■ Stereo fusion MS RA, Dab+                 |
| ● Elektronisk startspärr      | ■ Sötvatten och diskho         | ■ Simrad NSS EVO 9 Touch                    |
| ■ Förtöjningspaket            | ■ Kylbox 30l                   | ■ Bultlös                                   |
| ■ Hamnkapell C75C 2017        | ■ Gasolspis                    | ■ Stöldmärkning motor                       |
| ■ Gardinpaket                 | ■ Zipwake automatiska trimplan | ■ Läspaket klass 3                          |

### Teknisk data

Längd	745 m
Bredd	2,55 m
Vikt	1 650 kg
Personer	7 st
Sover	2+2 st
Tank	230 l

PRIS FRÅN:

663.900:-

Båtlån, 180 mån

3.915:-/mån



### Baspris båt och motor

Suzuki DF200 APX	692.000:-
Suzuki DF250 APX	744.100:-
Suzuki DF300 APX	776.500:-
COMPLETE™-paket (ord. 183.760:-)	143.100:-

### Tillval

Flaggstång med flagga	1.480:-
Vindrutetorkare, babord	4.300:-
Landström med batteriladdare	26.600:-
Dieslvärmare 4 kW	31.800:-
Ankarspel akter m fjärr	38.300:-
Bogpropeller	31.800:-
BV 3000 ("Hector")	44.900:-
BT-3500 BlueLine, 80 km/h	59.900:-

NYHET!



## ASKELOADDEN C76 CENTER CABIN TSI

### Askeladdens nya Center Cabin

Askeladden C76 CC är en uppgradering av C75CC med det nya TSI-skrovet som beskrivet i C76 CR. Denna kabin-version är för dig som vill transportera dig och dina passagerare synnerligen bekvämt och stilfullt. Med pentry, separat toalettutrymme och bäddmöjlighet för fyra personer gör ni dessutom lätt om båten till er tillfälliga sommarstuga för helgen när sommaren är som bäst.

● Ingår i basutförande ■ Ingår dessutom i COMPLETE™-paketet

- |                        |   |
|------------------------|---|
| ■ Förtöjningspaket     | ■ Däckspolning sjövattnen för akterdäck           |
| ■ Gasolspis            | ■ Spolning fönster ■ Zipwake automatiska trimplan |
| ■ Kylskåp 48l          | ■ Spoltoalett                                     |
| ■ Sötvatten och diskho | ■ Extra batteri med laddare ■ Bultlös             |
| ■ Däckslucka           | ■ Kupévärmare 4kw                                 |
| ■ C-deck kabin         | ■ LED arbetsljus ■ Läspaket klass 3               |

### Teknisk data

Längd	745 m
Bredd	2,55 m
Vikt	1 650 kg
Personer	7 st
Sover	2+2 st
Tank	230 l

### Körfakta

Suzuki DF200 APX		
Varvtal	Fart	Bränsle
4000	20	1,20
5000	30	1,34
6150	37	1,92

PRIS FRÅN:

697.500:-

Båtlån, 180 mån

4.113:-/mån



### Baspris båt och motor

Suzuki DF200 APX	725.600:-
Suzuki DF250 APX	777.600:-
Suzuki DF300 APX	810.100:-
COMPLETE™-paket (ord. 135.565:-)	85.300:-

### Tillval

Flaggstång med flagga	1.480:-
Akterkapell	21.200:-
Soldyna fram	9.000:-
C-deck akterdäck	18.100:-
Separat toalettutrymme	10.700:-
Landström med batteriladdare	26.600:-
Bogpropeller 125 mm	31.800:-
Ankarspel akter m fjärr	38.300:-



**KAMPANJ!**  
P66 Pilothouse  
Äldre årsmodell  
spara 92.200:-

## ASKELADDEN P66 PILOTHOUSE

### Hårdkockt personlighet med stark särprägel

P66 Pilothouse är en kabinbåt med stort akterdäck, hela 4,5 kvm ger gott om umgängesplats för både fisketur och en sällskaplig dag på sjön med familj och vänner. En spolpump för sjövatten förenklar däckrengöringen. I cockpit är takhöjden hela 1,98 m. Med bekvämligheter som spoltoalett, vask, kylbox och spis i standardutrustningen är det bäddat för många härliga dagar på sjön. För lite kyligare dagar är den förberedd för montering av defroster.

- Ingår i basutförande
- Bottenmålning
- Däckspolning
- Öppningsbara sidorutor
- Vattentoalett, fab.mont.
- Gasolkök
- Kylbox, termo
- Ingår dessutom i COMPLETE™-paketet
- Förtöjningspaket
- Dynsats sidobänkar
- Dynsats akter
- Arbetsljus akterdäck
- Utvändig styrplats
- Sidositsar akter
- Trimplan
- Garmin 72sv inkl kort (inf)
- Läspaket klass 3
- Bultlös
- Spårsändare
- Stöldmärkning motor

### Teknisk data

Längd	6,60 m
Bredd	2,50 m
Vikt	1250 kg
Personer	7 st
Sover	2 st
Tank	140 l

### Körfakta

Varvtal	Fart	Bränsle
4000	17	n/a
4500	21	n/a
5000	24	n/a
5500	26	n/a

PRIS FRÅN:

**558.500:-**

Båtlån, 180 mån

**3.294:-/mån**



### Baspris båt och motor

Suzuki DF115 ATL	558.500:-
Suzuki DF140 ATL	574.300:-
COMPLETE™-paket (ord. 98.039:-)	73.500:-

### Tillval

Akterkapell	29.600:-
Vindrutetorkare babord	6.695:-
Vindrutespolning	9.520:-
Dieselvärmare Webasto Airtop 2000	27.790:-
Strålkastare med fjärreglage	8.730:-
Fiskepaketet (2 spöhallare, bord, 12V-uttag)	6.800:-
Fiskelåda med cirkulation	7.280:-
Radio/CD & marinhögtalare	9.900:-
BV 1500 ("Finn")	18.985:-



## ASKELADDEN P66 WEEKEND

### Prisvärd allroundbåt

P66 Weekend är ett båtkoncept utvecklat för ett otvunget båtliv med hög komfort och kvalitet. Ett glastak och generösa fönsterpartier ger en ljus och luftig kabin som imponerar. Utrymmet ombord och i kabinen i förhållande till båtlängden är utmärkt vilket gör modellen perfekt för en helg på sjön. Här finns sovplats för fyra och umgängesyta med bänkar och bord samt pentry med kylskåp, spis och vask samt separat toalettutrymme.

- Ingår i basutförande
- Bottenmålning
- Panoramatak tonat glas
- Vattentoalett, fab.mont.
- Kylskåp
- Färskvattentank
- Förtöjningspaket
- Ingår dessutom i COMPLETE™-paketet
- Dynsats sidobänkar
- Dynsats akter
- Däckslucka
- Sidositsar akter
- Arbetsljus akterdäck
- Gardinpaket
- Trimplan
- Garmin 72sv inkl kort (inf)
- Läspaket klass 3
- Bultlös
- Spårsändare
- Stöldmärkning motor

### Teknisk data

Längd	6,53 m
Bredd	2,50 m
Vikt	1400 kg
Personer	7 st
Sover	2 st
Tank	140 l

### Körfakta

Varvtal	Fart	Bränsle
4000	24	1,12
4500	28	1,22
5000	31	1,22
5700	34	1,26

PRIS FRÅN:

**636.300:-**

Båtlån, 180 mån

**3.753:-/mån**



### Baspris båt och motor

Suzuki DF115 ATL	636.300:-
Suzuki DF140 ATL	652.100:-
COMPLETE™-paket (ord. 79.295:-)	59.500:-

### Tillval

Akterkapell	25.700:-
Vindrutetorkare babord	6.695:-
Utvändig styrplats	35.444:-
Däckspolning sjövatten	7.280:-
Dieselvärmare Webasto Airtop 2000	27.790:-
Strålkastare med fjärreglage	8.730:-
Ankarspel	36.900:-
Radio/CD & marinhögtalare	9.900:-
BV 2000 ("Harry")	27.635:-



## ASKELADDEN P77 WEEKEND OB

### Nu med utombordare

Mellanmodellen i Askeladdens P-serie. Detta är samma båt som P77 IB men försedd med utombordare. Skrovet är lätt drivet och den långa vattenlinjen i kombination med den goda bärligheten i aktern bidrar till ett bra fartregister. Kabinen har pentry med kylskåp, sovplats samt separat toalettutrymme med handfat och fönster och det för Askeladden typiska panoramataket bidrar till en ljus och trivsamt salong.

- Ingår i basutförande
- Bottenmålning
- Vindrutetorkare förarsida
- Panoramatag tonat glas
- Hydraulstyrning
- Vattentoalett
- Kylskåp
- Stöldmärkning båt
- Ingår dessutom i COMPLETE™-paketet
- Förtöjningspaket
- Sidositsar akter
- Dynor akterbänkar
- Utvändigt styrplats (fabriksmont.)
- Garmin 72sv inkl kort (inf)
- Bultlås
- Läspaket klass 3
- Spårsändare
- LED arbetsljus för akterdäck
- Stöldmärkning motor
- Trimplan

### Teknisk data

Längd	770 m
Bredd	2,50 m
Vikt	1 800 kg
Personer	7 st
Sover	2+2 st
Tank	140 l

### Körfakta

Suzuki DF150TGX		
Varvtal	Fart	Bränsle
0	30	n/a

PRIS FRÅN:

**700.600:-**

Båtlån, 180 mån

**4.132:-/mån**

### Baspris båt och motor

Suzuki DF175 TGX	716.000:-
Suzuki DF200 APX	728.700:-
COMPLETE™-paket (ord. 91.795:-)	78.000:-

### Tillval

Akterkapell	29.600:-
Gardinpaket	5.300:-
Vindrutetorkare babord	6.695:-
Däckslucka	6.200:-
Strålkastare med fjärreglage	8.730:-
Bogpropeller	45.600:-
Landström 220V	18.900:-
BV 3000 ("Hector")	44.900:-



## ASKELADDEN P80 PILOTHOUSE

### Robust helårsbåt

Askeladden P80 är rätt båt för människor som älskar att vara på sjön under alla förhållanden, oavsett om det är en lugn solig sommardag eller en höstdag med vinden från nordost. Allsidig är den bästa beskrivningen på P80 Pilothouse. En härlig ljus kabin med dubbla glasskjutdörrar och sittplats för fem vuxna, suverän utsikt i alla riktningar och ett stort glasskjuttak. Komfortutrustning finns såsom pentry med vask, kylbox, spis och ordentlig matplats. Mycket bra förarmiljö med perfekt sikt, pilotstol och 12" plotter. I fören en sovka för två vuxna och ett separat toalettutrymme.

- Ingår i basutförande
- Bottenmålning
- Öppningsbara sidorutor
- Vindrutetorkare förarsida
- LED-lanterner
- Hydraulstyrning
- Låsbygel klass 3
- Ingår dessutom i COMPLETE™-paketet
- Stöldmärkning båt
- Förtöjningspaket
- Sidositsar
- Dynsats sidobänkar
- Dynor för akterbänk
- Gardinpaket
- Trimplan
- Garmin 722 inkl kort (inf)
- Läspaket klass 3
- Bultlås
- Spårsändare
- Stöldmärkning motor

### Teknisk data

Längd	785 m
Bredd	2,90 m
Vikt	1 875 kg
Personer	8 st
Sover	2 st
Tank	230 l

PRIS FRÅN:

**887.900:-**

Båtlån, 180 mån

**4.286:-/mån**

### Baspris båt och motor

Suzuki DF250 APXX	887.900:-
Suzuki DF300 APXX	920.400:-
COMPLETE™-paket (ord. 72.195:-)	54.100:-

### Tillval

Biminitop	14.500:-
Vindrutespolning	9.520:-
Arbetsljus akterdäck	5.180:-
Separat toalettutrymme (fabriksmont.)	10.600:-
Dieselvärmare Webasto Airtop 2000	27.790:-
Ankarspel akter m fjärr	38.300:-
Radio/CD & marinhögtalare	9.900:-
P80 radarbåge	5.840:-
BV 3000 ("Hector")	44.900:-

MEDARRANGÖR



PARTNER



Volkswagen Stockholm

NORDENS POPULÄRASTE  
**BÅTMÄSSA**

Med kurs mot 2018 års nyheter



**Båtmässan**

**Allt för sjön**®

MOTORBÅT | TILLBEHÖR | SEGLING | CLASSIC BOATS | SÄKERHET | AKTIVITETSBASSÄNG | BARNSKOJ



Stockholmsmässan  
75 YEARS | CREATING MEETINGS SINCE 1942





## ASKELADDEN P80 WEEKEND

### Förnuftig helårsbåt med åtskilligt att erbjuda

P80 Weekend är en uppgradering av Askeladdens framgångsrika P-serie. I förhållande till sina småsysstrar har P80 fått en separat förkabin, åtskilligt större toalettutrymme samt en stickkaj. Det stabila skrovet ger en trygg helårsbåt med ett fantastiskt akterdäck och mycket gott om plats i den ljusa och trevliga kabinen. Den utmärkta förarmiljön tillsammans med den inbjudande salongen kompletterar ytterligare intrycket av en väl sammanhållen båtidedé.

- Ingår i basutförande
- Bottenmålning
- Öppningsbara sidorutor
- Panoramatak tonat glas
- Vattentoalett, fab.mont.
- Kylskåp
- Hydraulstyrning
- Ingår dessutom i COMPLETE™-paketet
- Förtöjningspaket
- Sidositsar akter
- Dynsats sidobänkar
- Dynor för akterbänk
- Dyna ruff (lägg)
- Gardinpaket
- Trimplan
- Garmin 722 inkl kort (inf)
- Läspaket klass 3
- Bultlås
- Spårsändare
- Stöldmärkning motor

### Teknisk data

Längd	7,95 m
Bredd	2,90 m
Vikt	2 250 kg
Personer	8 st
Sover	2 st
Tank	230 l

### Körfakta

Varvtal	Fart	Bränsle
3900	20	1,47
4650	24	1,47
5750	34	1,95

PRIS FRÅN:

**954.700:-**

Båtlån, 180 mån

**4.608:-/mån**

### Baspris båt och motor

Suzuki DF200 TX	954.700:-
Suzuki DF250 APX	1.006.700:-
Suzuki DF300 APX	1.039.200:-
COMPLETE™-paket (ord. 73.995:-)	55.500:-

### Tillval

Akterkapell	29.600:-
Vindrutespolning	9.520:-
Utvändig styrplats	37.720:-
Dieselmärare Webasto Airtop 2000	27.790:-
Teaklaminat	13.050:-
Landström 220V	18.900:-
Varmvattenberedare 220V	14.820:-
Radio/CD & marinhögtalare	9.900:-



## ASKELADDEN P80 WEEKEND IB

### Förnuftig helårsbåt med inombordaralternativ

P80 Weekend är en uppgradering av Askeladdens framgångsrika P-serie. I förhållande till sina småsysstrar har P80 fått en separat förkabin, åtskilligt större toalettutrymme samt en stickkaj. Det stabila skrovet ger en trygg helårsbåt med ett fantastiskt akterdäck och mycket gott om plats i den ljusa och trevliga kabinen. Den utmärkta förarmiljön tillsammans med den inbjudande salongen kompletterar ytterligare intrycket av en väl sammanhållen båtidedé.

- Ingår i basutförande
- Bottenmålning
- Panoramatak tonat glas
- Spritkök
- Vattentoalett, fab.mont.
- Kylskåp
- Färskvattentank
- Ingår dessutom i COMPLETE™-paketet
- Hydraulstyrning
- Stöldmärkning båt
- Förtöjningspaket
- Sidositsar akter
- Dynsats sidobänkar
- Dynor för akterbänk
- Dyna ruff (lägg)
- Gardinpaket
- Trimplan
- Garmin 722 inkl kort (inf)
- Läspaket klass 3
- Spårsändare

### Teknisk data

Längd	7,95 m
Bredd	2,90 m
Vikt	2 600 kg
Personer	8 st
Sover	2 st
Tank	230 l

### Körfakta

Varvtal	Fart	Bränsle
3100	23	1,15
3850	32	1,45

PRIS FRÅN:

**1.223.400:-**

Båtlån, 180 mån

**5.905:-/mån**

### Baspris båt och motor

Volvo Penta D3 (220 hk)	1.223.400:-
COMPLETE™-paket (ord. 70.870:-)	53.200:-

### Tillval

Akterkapell	29.600:-
Soldynsats	8.900:-
Arbetsljus akterdäck	5.180:-
Dieselmärare Webasto Airtop 2000	27.790:-
Överskåp i pentry	4.740:-
Teaklaminat	13.050:-
Ankarspel akter m fjärr	38.300:-
Landström 220V	18.900:-
Varmvattenberedare 220V	13.720:-
Strålkastare med fjärreklage	8.730:-
BV 3000 ("Hector")	44.900:-

	C61 Center Console	C65 Center Console	C61 Bowrider	C65 Bowrider	C61 Cruiser	C65 Cruiser	C76 Cruiser TSI
<b>UTRUSTNING OCH BEKVÄMLIGHET</b>							
Bottnmålning	Std	Std	Std	Std	Std	Std	Std
Förtöjningspaket	3.190:-	3.190:-	3.190:-	3.190:-	3.190:-	3.190:-	3.790:-
Flaggstång med flagga	1.480:-	1.480:-	1.480:-	1.480:-	1.480:-	1.480:-	1.480:-
TopLine-paket C65 CC - Kampanjpris <i>(Spoltoalett, sötvatten och diskho och kylbox)</i>		22.920:-					
TopLine-paket C65 BR - Kampanjpris <i>(ZipWake trimplan, spoltoalett, sötvatten och diskho, kyllåda, bord Silvertex, soldyna, akterkapell och hamnkapell)</i>				57.240:-			
TopLine-paket C61 CR - Kampanjpris <i>(Bord Silvertex, soldyna, däckslucka, spoltoalett, dusch akter, vindrutetorkare styrbord och akterkapell)</i>					35.340:-		
TopLine-paket C65 CR - Kampanjpris <i>(ZipWake trimplan, spoltoalett, sötvatten och diskho, kyllåda, spis, däckslucka, gardinsats, bord Silvertex, soldyna, akterkapell och hamnkapell)</i>						60.420:-	
TopLine-paket C76 CR - Kampanjpris <i>(Vattenskidstång, spoltoalett, sötvatten och diskho, kyllåda, spis, ZipWake trimplan, däckslucka, dörr till akterdäck, gardinsats, extra batteri med laddare och hamnkapell)</i>							57.060:-
Akterkapell	15.000:-	15.000:-	15.000:-	15.000:-	15.000:-	15.000:-	Std
Hamnkapell				9.000:-	9.000:-	9.000:-	9.500:-
Sidobänk med dyna för, styrbord		4.700:-					
Sidobänk med dyna för, babord		4.700:-					
Ryggdyna fören				3.700:-			
Bord till sittbrunn	5.600:-		5.600:-				
Bord till sittbrunn, mellan		6.600:-	6.600:-				
Bord till sittbrunn, stort			7.000:-		7.000:-	7.000:-	
Soldyna till bord			1.900:-		1.900:-	1.900:-	
Soldyna till fören	3.700:-	3.700:-	3.700:-	3.700:-			
"Dörr" till badplattform i rostfritt stål		4.900:-	4.900:-	4.900:-	4.900:-	4.900:-	4.900:-
lläggsdyna cabin						3.500:-	
Gardinsats						4.100:-	4.100:-
Däckslucka					6.200:-	6.200:-	6.200:-
Sötvatten och vask		13.700:-		13.700:-		13.700:-	13.700:-
Dusch, akterdäck	10.000:-		10.000:-		10.000:-		
Kylskåp/kyllåda	9.500:-	9.500:-	9.500:-	9.500:-	9.500:-	9.500:-	9.500:-
Kokplatta						1.200:-	1.200:-
Vattenskidstång	4.900:-	4.900:-	4.900:-	4.900:-	4.900:-	4.900:-	4.900:-
C-deck sittbrunn							15.200:-
C-deck akterdäck/badbrygga							12.100:-
Teak sittbrunn							26.600:-
Teak akterdäck							13.700:-
Spoltoalett m septitank		15.000:-		15.000:-	15.000:-	15.000:-	15.000:-
Separat toalettutrymme							10.700:-
Vindrutetorkare styrbord			3.800:-		3.800:-		
Vindrutetorkare babord			3.800:-		3.800:-	3.800:-	4.300:-
Zipwake automatiska trimplan	18.100:-	18.100:-	18.100:-	18.100:-	18.100:-	18.100:-	18.100:-
Dieselvärmare kupé							31.800:-
Extrabatteri med laddare		8.000:-		8.000:-	8.000:-	8.000:-	8.000:-
Landström med batteriladdare		26.600:-		26.600:-		26.600:-	26.600:-
Ankarspel akter med fjärrkontroll		38.300:-		38.300:-		38.300:-	38.300:-
Bogpropeller		31.800:-		31.800:-		31.800:-	31.800:-
<b>INSTRUMENTERING</b>							
Stereo fusion MS RA, Dab+	10.000:-	10.000:-	10.000:-	10.000:-	10.000:-	10.000:-	10.000:-
<b>PLOTTER/NAVIGERING</b>							
Simrad GO 7 XSE med lod	11.100:-	11.100:-	11.100:-	11.100:-	11.100:-	11.100:-	11.100:-
Simrad GO 9 XSE med lod	16.100:-	16.100:-	16.100:-	16.100:-	16.100:-	16.100:-	16.100:-
Simrad NSS EVO 7 Touch	20.200:-	20.200:-	20.200:-	20.200:-	20.200:-	20.200:-	20.200:-
Simrad NSS EVO 9 Touch	30.300:-	30.300:-	30.300:-	30.300:-	30.300:-	30.300:-	30.300:-
Simrad NSS EVO 12 Touch	45.500:-	45.500:-	45.500:-	45.500:-	45.500:-	45.500:-	45.500:-
Navionics Gold plottersjökort	1.695:-	1.695:-	1.695:-	1.695:-	1.695:-	1.695:-	1.695:-
<b>SÄKERHET</b>							
Spårsändare	5.990:-	5.990:-	5.990:-	5.990:-	5.990:-	5.990:-	5.990:-
Bultlås	1.810:-	1.810:-	1.810:-	1.810:-	1.810:-	1.810:-	1.810:-
Stöldmärkning motor	1.615:-	1.615:-	1.615:-	1.615:-	1.615:-	1.615:-	1.615:-
Låspaket klass 3	1.450:-	1.450:-	1.450:-	1.450:-	1.450:-	1.450:-	1.450:-
Elektronisk startspärr	Std	Std	Std	Std	Std	Std	Std
<b>TRAILER/BÄTVAGN</b>							
Bätvagn (30 km/h), från	17.985:-	27.635:-	17.985:-	27.635:-	18.985:-	27.635:-	44.900:-
Båttrailer (80km/h), från	36.300:-	52.500:-	36.300:-	52.500:-	36.300:-	52.500:-	59.900:-

	C76 Center Cabin TSI	P66 Pilotouse	P66 Weekend	P77 Weekend 08	P80 Pilotouse	P80 Weekend	P80 Weekend IB
<b>UTRUSTNING OCH BEKVÄMLIGHET</b>							
Bottenmålning	Std	Std	Std	Std	Std	Std	Std
Förtöjningspaket	3.790:-	3.790:-	3.790:-	3.790:-	3.790:-	3.790:-	3.790:-
Flaggstång med flagga	1.480:-	1.480:-	1.480:-	1.480:-	1.480:-	1.480:-	1.480:-
TopLine-paket C76 CC - Kampanjpris	76.140:-						
<i>(Spoltoilet, sätvatten och diskho, kylskåp, spis, ZipWake trimplan, däckslucka, C-deck kabin, vindrutespolare, extra batteri m laddare, kupévärmare 24 kW och LED-belysning)</i>							
Akterkapell	21.200:-	29.600:-	25.700:-	29.600:-		29.600:-	29.600:-
Biminitop					14.500:-		
lläggsdyna	3.700:-			2.100:-			
Sidositsar					14.800:-		
Sidositsar akter		12.600:-	12.600:-	12.600:-	12.600:-	12.600:-	12.600:-
Dynsats sidobänkar		2.600:-	2.600:-	2.600:-	4.800:-	4.800:-	4.800:-
Dynsats akter		2.100:-	4.800:-	3.700:-	4.800:-	4.800:-	5.100:-
Soldyna till bord	9.000:-						
Soldynsats							8.900:-
lläggsdyna cabin						4.000:-	4.000:-
Gardinsats			5.300:-	5.300:-	5.300:-	5.300:-	5.300:-
Däckslucka	6.200:-		8.700:-	6.200:-			
Sötatten och vask	13.700:-						
Kylskåp/kyllåda	9.500:-						
Kokplatta	1.200:-						
Värmeock för spis						3.900:-	3.900:-
C-deck kabin	10.000:-						
C-deck akterdäck/badbrygga	18.100:-						
Teak akterdäck	25.300:-						
Teaklaminat						13.050:-	13.050:-
Lagringsfack styrbord	18.100:-						
Lagringsfack babord	18.100:-						
Fenderthållare styrbord	18.100:-						
Fenderthållare babord	18.100:-						
Spoltoilet m septitank	13.700:-						
Separat toalettutrymme	10.700:-				10.600:-		
Vindrutetorkare babord		6.695:-	6.695:-	6.695:-			
Vindrutespolning	6.400:-	9.520:-	9.520:-	6.400:-	9.520:-	9.520:-	9.520:-
Zipwake automatiska trimplan	18.100:-						
Trimplan		11.900:-	11.900:-	11.900:-	11.900:-	11.900:-	11.900:-
LED arbetsljus för akterdäck	3.100:-	6.100:-	6.100:-	3.100:-	5.180:-	5.180:-	5.180:-
Utvändig styrplats		35.445:-	35.445:-	33.200:-	27.700:-	37.720:-	35.200:-
Strålkastare med fjärrreglage		8.730:-	8.730:-	8.730:-	8.730:-	8.730:-	8.730:-
Däckspolning sjöatten	5.200:-		7.280:-	7.280:-		7.280:-	7.280:-
Fiskepaketet (2 spöållare, bord, 12V-uttag)		6.800:-					
Fiskelåda med cirkulation		7.280:-					
Överskåp i pentry						4.740:-	4.740:-
Däckspolning							5.200:-
Dieselvärmare kupé	31.800:-	27.790:-	27.790:-	27.790:-	27.790:-	27.790:-	27.790:-
Extra batteri				4.100:-	4.100:-	4.100:-	4.100:-
Extrabatteri med laddare	8.000:-						
Landström med batteriladdare	26.600:-						
Landström 220V				18.900:-	18.900:-	18.900:-	18.900:-
Varmvattenberedare 220V						14.820:-	13.720:-
Ankarspel akter med fjärrkontroll	38.300:-	36.900:-	36.900:-				
Ankarspel för med fjärrkontroll					38.300:-	38.300:-	38.300:-
Bogpropeller	31.800:-	45.600:-	45.600:-	45.600:-	45.600:-	45.600:-	45.600:-
<b>INSTRUMENTERING</b>							
Stereo fusion MS RA, Dab+	10.000:-						
Kompass Silva 70UN		1.075:-	1.075:-	1.075:-	1.075:-	1.075:-	1.075:-
Radio/CD & marinhögtalare		9.900:-	9.900:-	9.900:-	9.900:-	9.900:-	9.900:-
12V eluttag monterat		1.195:-	1.195:-	1.195:-	1.195:-	1.195:-	1.195:-
<b>PLOTTER/NAVIGERING</b>							
Simrad GO 7 XSE med lod	11.100:-						
Simrad GO 9 XSE med lod	16.100:-						
Simrad NSS EVO 7 Touch	20.200:-						
Simrad NSS EVO 9 Touch	30.300:-						
Simrad NSS EVO 12 Touch	45.500:-						
Navionics Gold plottersjökort	1.695:-						
Simrad 3G radar	29.200:-						
Simrad 4G radar	35.400:-						
Chirp brass skimmer	13.000:-						
Garmin 52cv inkl kort (inf)		10.040:-	10.040:-	10.040:-	10.040:-	10.040:-	10.040:-
Garmin 72sv inkl kort (inf)		12.640:-	12.640:-	12.640:-	12.640:-	12.640:-	12.640:-
Garmin 722 inkl kort (inf)		15.940:-	15.940:-	15.940:-	15.940:-	15.940:-	15.940:-
Garmin 722xs inkl kort & givare (inf)		19.340:-	19.340:-	19.340:-	19.340:-	19.340:-	19.340:-
Garmin 92sv inkl kort (inf)		15.940:-	15.940:-	15.940:-	15.940:-	15.940:-	15.940:-
Radarbåge	4.800:-				5.840:-	5.840:-	5.840:-
<b>SÄKERHET</b>							
Spårsändare	5.990:-	5.990:-	5.990:-	5.990:-	5.990:-	5.990:-	5.990:-
Bultlås	1.810:-	1.810:-	1.810:-	1.810:-	1.810:-	1.810:-	1.810:-
Stöldmärkning motor	1.615:-	1.615:-	1.615:-	1.615:-	1.615:-	1.615:-	1.615:-
Låspaket klass 3	1.450:-	1.450:-	1.450:-	1.450:-	1.450:-	1.450:-	1.450:-
Elektronisk startspärr	Std	Std	Std	Std	Std	Std	Std
<b>TRAILER/BÅTVAGN</b>							
Båtvagn (30 km/h), från	44.900:-	18.985:-	27.635:-	44.900:-	44.900:-	44.900:-	44.900:-
Båttrailer (80km/h), från	59.900:-	36.300:-	52.500:-	59.900:-	59.900:-	59.900:-	59.900:-

# OM BAYLINER

Bayliner är världens största tillverkare av fritidsbåtar och det finns skäl för det. Det finns nog ingen annan tillverkare som kan erbjuda så mycket båt för pengarna.

Oavsett om du väljer lilla 175 GT-3 eller 842 Cuddy så får du ett underverk av design, kvalitet och utrustning. Bayliner kan tillgodose dina behov oavsett om du behöver en liten trailerbar sportbåt eller en prestigeladdad cruiser. Här finns båtar i alla storlekar till attraktiva priser. Bayliner köper du helt enkelt för att ha lite roligare. Det är en nöjesprodukt som går utanpå det mesta.

Till säsongen 2017 så lagerför vi alla tre båtarna i den nya VR-serien som är så efterfrågad. Alla Bayliners modeller levereras med MerCruiser-motorer med tre års motorgaranti. Marindepån levererar endast båtar med godkänd CE-märkning enligt svensk lag.



**BAYLINER**<sup>®</sup>  
*SO WORTH IT!*



## BAYLINER 175 BR-E

**KAMPANJ!**  
**Bayliner 175 BR,**  
 badbrygga, aktersoffa,  
 soldäck, hamnkapell  
 Ord pris 275.300:-  
**Kampanj 239.000:-**  
**Spara 36.300:-**

PRIS FRÅN:

**244.900:-**

Båtlån, 144 mån

**1.444:-/mån**



### Glädjespridaren i uppdaterad version!

En av de bästa introduktionerna in i båtlivet har nu blivit ännu bättre! Genomtänkta förvaringslösningar, djupare fribord och en elegant design är bara några av förbättringarna på den uppdaterade Bayliner 175BR-E, världens mest såld glasfiberbåt under nära tio år. Förbättrad motorrumsisolering ger en lugn och behaglig tur.

### Teknisk data

Längd	5,33 m
Bredd	2,11 m
Vikt	838 kg
Personer	6 st
Tank	79 l

### Körfakta

Varvtal	Fart	Bränsle
3600	26	0,82
4100	31	0,89
5100	39	1,23

### Baspris båt och motor

MerCruiser 3.0 L (135 hk) Katalysator	244.900:-
COMPLETE™-paket (ord. 46.020:-)	39.100:-

### Tillval

Flaggstång med flagga	1.480:-
Sportseating, soffa, soldyna och två stolar (fabriksmont.)	11.500:-
Akterkapell (fabriksmont.)	10.100:-
Soldyna fören	2.100:-
SS-Trimpack (fabriksmont.)	2.450:-
Radio/CD & marinhögtalare	9.900:-
12V eluttag monterat	1.195:-
Garmin 72sv inkl kort	11.650:-
BV 1000 ("Charles")	13.535:-
1350 BT 208 ("Mark")	27.950:-

- Ingår i basutförande
- CE Märkning
- Dynsats akter
- Dynsats för
- Mugghållare
- Tvåfärgad skrovsida
- Badstege
- Inbyggd tank
- Ingår dessutom i COMPLETE™-paketet
- Vattenskidkrok (fabriksmont.)
- Förtöjningspaket
- Hamnkapell (fabriksmont.)
- Innerliner m löstagbara mattor (fabriksm.)
- Förlängd badbrygga
- Läspaket klass 3
- Läsbygel klass 3
- Spårsändare
- Stöldmärkning båt & motor
- Garmin 52cv inkl kort





## BAYLINER VR5

### Bowrider när det är som bäst!

Bayliner VR5 är en riktigt modern båt i det så populära bowrider-segmentet. Tack vare att båten är utrustad med inombordsmotor så får du en riktigt stor badplattform för bad och vattensport samt ett stort soldäck ovanpå motorrummet. Cockpit har en rymlig L-soffa, separat förarstol och plats för bord. Stuvutrymme för vattenskidor etc i durken. Mellan badplattformen och cockpit är en bred nedsänkt passage. Främre sittbrunnen har extremt gott om plats tack vare den utlagda stäven.

- Ingår i basutförande
- CE Märkning
- Dynsats akter
- Dynsats för
- Lanternor
- Brandsläckare
- Sjävläns
- Badbrygga
- Ingår dessutom i COMPLETE™-paketet
- Badstege
- Vattenskidkrok
- Läspaket klass 3
- Läsbygel klass 3
- Spårsändare
- Stöldmärkning båt & motor
- Garmin 52cv inkl kort
- Förtöjningspaket
- Bord i sittbrunnen (fabriksmont.)
- Komfortpaket: hamnkapell, mattor

### Teknisk data

Längd	6,20 m
Bredd	2,55 m
Vikt	1 542 kg
Personer	8 st
Tank	132 l

### Körfakta

Varvtal	Fart	Bränsle
3250	27	0,96
4000	34	1,23
4700	40	1,48

PRIS FRÅN:

**346.500:-**

Båtlån, 180 mån

**2.043:-/mån**



### Baspris båt och motor

MerCruiser 4.5 MPI (200 hk)	346.500:-
MerCruiser 4.5 MPI (200 hk) Katalysator	369.900:-
COMPLETE™-paket (ord. 38.750:-)	29.100:-

### Tillval

Flaggstång med flagga	1.480:-
Körkapell (fabriksmont.)	10.100:-
Soldyna i fören (fabriksmont.)	3.160:-
Sportstol förarplats (fabriksmont.)	2.450:-
Interiör i Desert sand (brun/beige)	2.370:-
Teakimitation i sittbrunnen och badbrygga	11.400:-
Rostfria räcken, reling, mugghållare	2.844:-
Rostfri propeller, från	6.350:-
BV 2000 ("Harry")	27.635:-
BT-2700 BlueLine, 80 km/h	52.500:-



## BAYLINER VR6

### Bowrider large

Bayliner VR6 är den större av två helt moderna båtarna i det så populära bowrider-segmentet. Tack vare att båten är utrustad med inombordsmotor så får du en riktigt stor badplattform för bad och vattensport samt ett stort soldäck ovanpå motorrummet. Cockpit har en rymlig U-soffa, separat förarstol och plats för bord. Stuvutrymme för vattenskidor etc i durken. Främre sittbrunnen har extremt gott om plats tack vare den utlagda stäven och det finns toalett i separat utrymme som tillval.

- Ingår i basutförande
- CE Märkning
- Dynsats akter
- Dynsats för
- Mugghållare
- Lanternor
- Brandsläckare
- Huvudströmbrytare
- Ingår dessutom i COMPLETE™-paketet
- Sjävläns
- Vattenskidkrok
- Förtöjningspaket
- Bord i sittbrunnen (fabriksmont.)
- Komfortpaket: hamnkapell, mattor
- Läspaket klass 3
- Läsbygel klass 3
- Spårsändare
- Stöldmärkning båt & motor
- Garmin 52cv inkl kort

### Teknisk data

Längd	6,82 m
Bredd	2,55 m
Vikt	1 722 kg
Personer	9 st
Tank	132 l

### Körfakta

Varvtal	Fart	Bränsle
3250	26	1,00
4000	34	1,23
4750	40	1,48

PRIS FRÅN:

**405.200:-**

Båtlån, 180 mån

**2.390:-/mån**



### Baspris båt och motor

MerCruiser 4.5 MPI (200 hk) Katalysator	405.200:-
MerCruiser 4.5 MPI (250 hk) Katalysator	413.900:-
COMPLETE™-paket (ord. 39.350:-)	29.500:-

### Tillval

Flaggstång med flagga	1.480:-
Körkapell (fabriksmont.)	10.100:-
Soldyna i fören (fabriksmont.)	3.160:-
Sportstol förarplats (fabriksmont.)	2.450:-
Rostfria räcken, reling, mugghållare	2.844:-
Teakimitation i sittbrunnen och badbrygga	11.400:-
Toalett i pulpet	2.030:-
Stripe vattenlinje (fabriksmont.)	1.980:-
BV 2000 ("Harry")	27.635:-
BT-2700 BlueLine, 80 km/h	52.500:-



**NYHET!**

## BAYLINER VR5 CUDDY

### Det fantastiska VR5 skrovet med kabin

Bayliner VR5 Cuddy Cabin är en uppföljare till den öppna VR5 Bowridern men nu med en rymlig kabin. Tack vare att båten är utrustad med inombordsmotor så får du en riktigt stor badplattform för bad och vattensport samt ett stort soldäck ovanpå motorrummet. Cockpit har en rymlig L-soffa, separat förarstol och plats för bord. Stuvutrymme för vattenskidor etc i durken. Mellan badplattformen och cockpit är en bred nedsänkt passage. Kabinen är ljus och rymlig med gott om plats för två personer att övernatta. Plats för kemtoa finns.

- Ingår i basutförande
- Inbyggd tank
- CE Märkning
- Dynsats akter
- Dynsats för
- Mugghållare
- Tvåfärgad skrovsida
- Ingår dessutom i COMPLETE™-paketet
- Brandsläckare
- Huvudströmbrytare
- Rymliga stuvfack
- Vattenskidkrok
- Förtöjningspaket
- Komfortpaket: mattor,

### Teknisk data

Längd	6,20 m
Bredd	2,55 m
Vikt	1 542 kg
Personer	8 st
Tank	132 l

- teakbord, porta-potti
- Läspaket klass 3
- Lösöglå (fabriksmonterad)
- Spårsändare
- Stöldmärkning båt & motor
- Garmin 52cv inkl kort

PRIS FRÅN:

**346.500:-**

Båtlån, 180 mån

**2.043:-/mån**



### Baspris båt och motor

MerCruiser 4.5 MPI (200 hk)	346.500:-
MerCruiser 4.5 MPI (200 hk) Katalysator	430.200:-
COMPLETE™-paket (ord. 39.860:-)	29.900:-

### Tillval

Körkapell (fabriksmont.)	18.700:-
Hamnkapell	6.800:-
Sportstol förarplats (fabriksmont.)	2.450:-
Interiör i Desert sand (brun/beige)	2.370:-
Dusch BB & wet bar (fabriksmont.)	6.800:-
Rostfria räckan, reling, mugghållare	2.844:-
Teak i sittbrunn (ersätter matta)	11.100:-
Teak på badbrygga (fabriksmonterat)	6.100:-
BV 2000 ("Harry")	27.635:-
BT-2700 BlueLine, 80 km/h	52.500:-



## BAYLINER 742 CUDDY

### Sätt guldkant på tillvaron

En fullfjädrad weekend-båt med väl tilltagna umgängesytor och mäktiga linjer. Stora solbäddar med justerbara ryggstöd kompletterar den stora badbryggan. Ruffen är ljus och luftig med bra ljusinsläpp och passagen via rutan till fördäck underlättas av den breda skjutbara trappan. Pentrydelen är praktiskt placerad i sittbrunnen och spoltoalett finns som tillval i komfortpaketet. Förarplatsens soffa är lätt att anpassa med sin fällbara sits.

- Ingår i basutförande
- CE Märkning
- Kemtoalett
- Dusch i aktern
- Bäddsats
- Vattenskidkrok
- Justerbar ratt
- Solbädd
- Bottenmålning
- Ingår dessutom i COMPLETE™-paketet
- Förtöjningspaket
- Akterkapell (fabriksmont.)
- Spoltoalett (fabriksmont.)
- Komfortpaket:
- hamnkapell,
- mattor, teakbord.
- (fabriksmonterat)
- Pentrydel med kyl,
- spis, diskho och vatten.
- (fabriksmont.)
- Läspaket klass 3
- Lösbygel klass 3
- Spårsändare
- Stöldmärkning båt & motor
- Garmin 722 inkl kort (inf)

### Teknisk data

Längd	7,47 m
Bredd	2,51 m
Vikt	1 900 kg
Personer	8 st
Sover	2 st
Tank	197 l

### Körfakta

Varvtal	Fart	Bränsle
MerCruiser 4,3 MPI		
3300	26	1,38
4700	35	1,57

PRIS FRÅN:

**510.000:-**

Båtlån, 180 mån

**3.008:-/mån**



### Baspris båt och motor

MerCruiser 4.5 MPI (250 hk) Katalysator	510.000:-
COMPLETE™-paket (ord. 104.880:-)	89.100:-

### Tillval

Flaggstång med flagga	1.480:-
Soldyna, fören (fabriksmont.)	7.270:-
Trimplan (fabriksmont.)	5.700:-
Fenderkorgar, fyra stycken	3.490:-
Ankarspel	36.900:-
Bogpropeller (fabriksmont.)	18.600:-
Stripe vattenlinje (fabriksmont.)	1.975:-
Radio/CD & marinhögtalare	9.900:-
12V eluttag monterat	1.195:-
Garmin 722sv inkl kort (inf)	12.640:-
BV 2000 ("Harry")	27.635:-



## BAYLINER 842 CUDDY

### Där bobåt och daycruiser möts i skön harmoni!

Bayliners största Cuddy Cabin (dvs daycruiser) som har stora solbäddar med justerbara ryggstöd som kompletteras den redan stora badbryggan. Ruffen är kompletterad med en midkabin så att du har fyra riktiga kojer. Bra ljusinsläpp genom tre flushade skylightluckor. Tillgången till fördäck underlättas av den breda skjutbara trappan och komplett pentrydel finns placerad i sittbrunnen. Spoltoalett finns som tillval.

● Ingår i basutförande      ■ Ingår dessutom i COMPLETE™-paketet

- |                        |                             |                              |
|------------------------|-----------------------------|------------------------------|
| ● Bord                 | ● Radio/CD & marinhögtalare | ■ Förtöjningspaket           |
| ● Belysning i kabin    | ● Öppen pulpit för          | ■ Låspaket klass 3           |
| ● Däckslucka           | ● Ankarbox                  | ■ Låsbygel klass 3           |
| ● CE Märkning          | ● Automatisk sprinkler      | ■ Spårsändare                |
| ● Länsypump, elektrisk | ● Gardiner                  | ■ Stöldmärkning båt & motor  |
| ● Badstege             | ■ Bottenmålning             | ■ Garmin 722 inkl kort (inf) |

### Teknisk data

Längd	8,88 m
Bredd	2,55 m
Vikt	3 000 kg
Personer	8 st
Sover	4 st
Tank	246 l

PRIS FRÅN:

**859.000:-**

Båtlån, 180 mån

**4.146:-/mån**



### Baspris båt och motor

MerCruiser 4,5 MPI Bravo 3 (250 hk)	859.000:-
MerCruiser 4,5 MPI Bravo 3 (250 hk) Katalysator	882.000:-
COMPLETE™-paket (ord. 44.770:-)	38.100:-

### Tillval

Bogpropeller (fabriksmont.)	18.565:-
Akterkapell Camping (fabriksmont.)	23.700:-
Pentrydel: kyl, spis, diskho, vatten	14.400:-
Akterkapell (fabriksmont.)	9.600:-
Komfortpaket: mattor, teakbord	15.900:-
Soldynor fördäck (fabriksmont.)	8.700:-
Teak på badbryggan (fabriksmont.)	14.400:-
Teak i sittbrunn (fabriksmont.)	9.400:-
Trimplan (fabriksmont.)	5.700:-
Vacuumtoalett med tank (fabriksmont.)	9.600:-



## BAYLINER 855 CRUISER

### Bekvämt båtliv

En familjecruiser när den är som bäst, med moderna material- och färgval. Stora generösa utrymmen under däck med fullt pentry, separat toalett och sovplats för fyra fördelat på förpik och midkabin. En fantastisk sittbrunn med plats för hela familjen och vänner. Behövs ytterligare soltytor så finns det solmadrass till fördäck som tillbehör, egenskaper som kommer väl till pass när man är många ombord. Targabågen ger en cool look och håller kapellet uppe ordentligt.

● Ingår i basutförande

- |                             |                        |                            |
|-----------------------------|------------------------|----------------------------|
| ● Hamnkapell                | ● Brandsläckare        | ● Landström med laddare    |
| ● Däckslucka                | ● Länsypump, elektrisk | ● Integrerad badbrygga     |
| ● CE Märkning               | ● Badstege             | ● Radio/CD/DVD & högtalare |
| ● WC med septitank          | ● Öppen pulpit för     | ● Varmvattenssystem        |
| ● Dusch i wc-utrymme        | ● Trimplan             |                            |
| ● Pentry: spis, kyl, vatten | ● Automatisk sprinkler |                            |

### Teknisk data

Längd	8,15 m
Bredd	2,55 m
Vikt	2 900 kg
Personer	8 st
Sover	4 st
Tank	265 l

### Körfakta

MerCruiser 4,5 MPI		
Varvtal	Fart	Bränsle
Cruising	22	1,80
Max speed	35	2,20

PRIS FRÅN:

**898.000:-**

Båtlån, 180 mån

**4.334:-/mån**



### Baspris båt och motor

MerCruiser 4,5 MPI Bravo 3 (250 hk) Katalysator	898.000:-
---	-----------

### Tillval

Bottenmålning	11.475:-
Flaggstång med flagga	1.480:-
Fenderkorgar, fyra stycken	3.490:-
Akterkapell (fabriksmont.)	9.600:-
Soldyna fördäck	8.800:-
Sittbrunnspentry	14.400:-
Teak sittbrunn, ersätter matta	14.400:-
Teak badbrygga	9.400:-
Bogpropeller	18.600:-
Ankarspel i fören (fabrik)	18.600:-
Komfortpaket (mattor & teakbord)	15.900:-



	175 BR-E	VR5	VR6	VR5 Cuddy	742 Cuddy	842 Cuddy	855 Cruiser
<b>UTRUSTNING OCH BEKVÄMLIGHET</b>							
Bottenmålning	7.950:-	9.750:-	10.200:-	9.750:-	11.250:-	13.320:-	11.475:-
Förtöjningspaket	3.190:-	3.190:-	3.790:-	3.190:-	3.790:-	3.790:-	3.790:-
Flaggstång med flagga	1.480:-	1.480:-	1.480:-	1.480:-	1.480:-	1.480:-	1.480:-
Komfortpaket		12.640:-	12.640:-				
<i>(Hamnkapell och mattor)</i>							
Komfortpaket				15.900:-			
<i>(Mattor, teakbord och porta-patti)</i>							
Komfortpaket					15.880:-		
<i>(Hamnkapell, mattor och teakbord)</i>							
Komfortpaket						15.900:-	15.900:-
<i>(Mattor och teakbord)</i>							
Körkapell (fabriksmont.)	10.100:-	10.100:-	10.100:-	18.700:-	18.330:-		
Kapellsidor till bimini-top						9.600:-	9.600:-
Akterkapell Camping (fabriksmont.)						23.700:-	23.700:-
Hamnkapell (fabriksmont.)	6.800:-			6.800:-		Std	Std
Soldyna i fören (fabriksmont.)	2.100:-	3.160:-	3.160:-		7.270:-	8.700:-	8.800:-
Sportseating (soffa, soldyna och två stolar)	11.500:-						
Sportstol förarplats (fabriksmont.)		2.450:-	2.450:-	2.450:-			
Bord i sittbrunnen (fabriksmont.)		2.150:-	2.150:-				
Pentrydel med kyl, spis, diskho och vatten. (fabriksmont.)	14.400:-				14.380:-	14.400:-	
Interiör i Desert sand (brun/beige)		2.370:-		2.370:-			
Rostfria utrustningsdetaljer	2.450:-	2.844:-	2.844:-	2.844:-			
Förlängd badbrygga (fabriksmont.)	6.160:-						
Innerliner m löstagbara mattor (fabriksm.)	9.100:-						
Teakimitation i sittbrunnen och badbrygga		11.400:-	11.400:-				
Teak i sittbrunn (ersätter matta)				11.100:-			
Teak på badbrygga (fabriksmonterat)		6.000:-	6.000:-	6.000:-		14.400:-	9.400:-
Teak sittbrunn, ersätter matta.						9.400:-	14.400:-
Dusch BB & wet bar (fabriksmont.)				6.800:-			
Toalett i pulpet			2.030:-				
Spoltoalett (fabriksmont.)					13.590:-		
Vacuumtoalett med tank (fabriksmont.)						9.600:-	9.600:-
Stripe vattenlinje (fabriksmont.)			1.980:-		1.975:-		
Trimplan (fabriksmont.)					5.700:-	5.700:-	5.700:-
Targabåge med biminitop (fabriksmont.)						49.000:-	49.000:-
TV/DVD							9.400:-
Bogpropeller (fabriksmont.)					18.600:-	18.565:-	18.600:-
Ankarspel, akter					36.900:-	36.900:-	36.900:-
Ankarspel i fören (fabriksmont.)						18.600:-	18.600:-
<b>INSTRUMENTERING</b>							
Radio/CD & marinhögtalare	9.900:-				9.900:-	Std	
12V eluttag monterat	1.195:-	1.195:-	1.195:-	1.195:-	1.195:-	1.195:-	1.195:-
Kompass Silva 70UN					1.075:-	1.075:-	1.075:-
<b>PLOTTER/NAVIGERING</b>							
Garmin 52cv inkl kort	9.050:-	9.050:-	9.050:-	9.050:-	10.040:-		
Garmin 72sv inkl kort	11.650:-	11.650:-	11.650:-	11.650:-	12.640:-		
Garmin 722 inkl kort					15.940:-	15.940:-	15.940:-
Garmin 722xs inkl kort & givare					19.340:-	19.340:-	19.340:-
<b>SÄKERHET</b>							
Låspaket klass 3	1.450:-	1.450:-	1.450:-	1.450:-	1.450:-	1.450:-	1.450:-
Låsbygel klass 3	1.490:-	1.490:-	1.490:-	1.490:-	1.490:-	1.490:-	1.490:-
Elektroniskt stöldskydd	5.990:-	5.990:-	5.990:-	5.990:-	5.990:-	5.990:-	5.990:-
Stöldmärkning båt & motor	2.790:-	2.790:-	2.790:-	2.790:-	2.790:-	2.790:-	2.790:-
<b>TRAILER/BÅTVAGN</b>							
Båtvagn (30 km/h), från	13.535:-	27.635:-	27.635:-	27.635:-	27.635:-		
Båttrailer (80km/h), från	27.950:-	52.500:-	52.500:-	52.500:-	52.500:-		



# BELLA

## Bella är **NORDENS LEDANDE**

motorbåtstillverkare och har varit på plats sedan 1970. I Europas modernaste båtfabriker bygger Bella förstklassiga motorbåtar med hjälp av den senaste teknologin och i samarbete med de bästa underleverantörerna. I Bellakoncernen ingår även Flipper och Aquador.

Samarbetet med designern Espen Thorup har nu börjat ge resultat fullt ut med moderna och lite kaxiga båtar med snygga och drifteknomiska skrov och fantastiska sjöegenskaper.

I kollektionen finns båtar som uppfyller varje båtentusiasts behov. Nyhet för i år är Bella 700BR och 620C som helt följer Bellas nya designspråk.

**Bella – Smart, Snygg, Social!**





## BELLA 500 BR

### Den nya minstringen

Bella 500 BR är minstringen i Bellas bowrider-serie. Båten konstruerad för motorer mellan 60-80 hk. Precis som på sina större systrar har man prioriterat en stor social yta i sittbrunnen som är fylld med fiffiga lösningar såsom fällbart ryggstöd på passagerarsidan, kapellgarage samt integrerat soldäck. Skrovet är en förminskad version av 600-skrovet vilket betyder att planingströskeln är i princip obefintlig och båten går lika bra i låg som hög fart. Fantastisk båt för sol, bad och vattenlekar.

- |                        |                                      |                               |
|------------------------|--------------------------------------|-------------------------------|
| ● Ingår i basutförande | ■ Ingår dessutom i COMPLETE™-paketet |                               |
| ● NFB-styrning         | ● Mugghållare                        | ■ Förtöjningspaket            |
| ● Kapell               | ● Sjävläns                           | ■ Bultlås                     |
| ● Stolsöverdrag        | ● Badstege                           | ■ Läspaket klass 3            |
| ● Dynor sittbrunn      | ● Stuvfack läsbart                   | ■ Stöldmärkning               |
| ● Solbädd              | ● Brandsläckare                      | ■ båt & motor                 |
| ● Länsump, manuell     | ● Startspärr (Mercury)               | ■ Garmin 52cv inkl kort (inf) |

### Teknisk data

Längd	5,01 m
Bredd	2,01 m
Vikt	575 kg
Personer	6 st
Tank	50 l

### Körfakta

Varvtal	Fart	Bränsle
4000	21	0,53
5500	26	0,68
6100	29	0,71

PRIS FRÅN:

**244.400:-**

Båtlån, 144 mån

**1.441:-/mån**



### Baspris båt och motor

Endast båt	169.000:-
Mercury F60 CT	244.400:-
Mercury F80 ELPT EFI	264.000:-
COMPLETE™-paket (ord. 19.280:-)	14.500:-

### Tillval

Hamnkapell akter	4.690:-
Hamnkapell fören	2.700:-
Bord i sittbrunn	5.000:-
Kylbox Waeco	11.900:-
Grått laminat	13.990:-
Vattenskidstång	5.700:-
Radio/CD & marinhögtalare	9.900:-
BV 750 ("Baxter")	9.450:-
1200 BT 208 ("Leo")	26.200:-



**KAMPANJ!**  
 Bella 550 BR/Mercury F100  
 ord pris 299.500:-  
**Kampanj 279.900:-**  
**Spara 19.600:-**

## BELLA 550 BR

### Större och smartare

Bella 550 BR är en bowrider i mellanstorlek. Båten är konstruerad för motorer mellan 80-115 hk. Som i övriga båtar i Bellas nya serie har man prioriterat en stor social yta i sittbrunnen som är fylld med fiffiga lösningar såsom fällbart ryggstöd på passagerarsidan, kapellgarage och integrerat soldäck. Skrovet är en förminskad version av 600-skrovet vilket betyder att planingströskeln är i princip obefintlig och båten går lika bra i låg som hög fart. Fantastisk båt för sol, bad och vattenlekar.

- |                        |                                      |                               |
|------------------------|--------------------------------------|-------------------------------|
| ● Ingår i basutförande | ■ Ingår dessutom i COMPLETE™-paketet |                               |
| ● Hydraulstyrning      | ● Länsump, manuell                   | ■ Förtöjningspaket            |
| ● Kapell               | ● Sjävläns                           | ■ Bultlås                     |
| ● Inbyggd tank         | ● Badstege                           | ■ Läspaket klass 3            |
| ● Dynor sittbrunn      | ● 12V eluttag monterat               | ■ Stöldmärkning               |
| ● Solbädd              | ● Startspärr (Mercury)               | ■ båt & motor                 |
| ● Mugghållare          | ● Fenderställning                    | ■ Garmin 52cv inkl kort (inf) |

### Teknisk data

Längd	5,53 m
Bredd	2,15 m
Vikt	650 kg
Personer	7 st
Tank	105 l

### Körfakta

Varvtal	Fart	Bränsle
3500	20	0,66
4500	29	0,79
5500	37	0,99

PRIS FRÅN:

**291.500:-**

Båtlån, 144 mån

**1.719:-/mån**



### Baspris båt och motor

Endast båt	196.400:-
Mercury F80 ELPT EFI	291.500:-
Mercury F100 ELPT EFI	299.500:-
Mercury F115 ELPT EFI	308.000:-
COMPLETE™-paket (ord. 19.880:-)	14.900:-

### Tillval

Hamnkapell fören	2.950:-
Bord i sittbrunn	5.000:-
Kylbox Waeco	11.900:-
Grått laminat	14.500:-
Vattenskidstång	5.700:-
Radio/CD & marinhögtalare	9.900:-
BV 1000 ("Charles")	13.535:-
1350 BT 208 ("Mark")	27.950:-



## BELLA 600 R

### Center-konsol i modern tappning

Bellas mittpulpetbåt byggd på det så uppskattade 600-skrovet. En båt med ett modernt utseende och unika gångegenskaper. Ingen märkbar planingströskel, mycket bra balans som gör den trygg att åka med och ett lågt motstånd i vattnet vilket gör att hon fungerar mycket bra med motor från 100 hk. Bella 600R har höga fribord, stora fria durkytor, styrpulpst som skyddar både förare och passagerare väl, en rymlig aktersoffa och ett bra akterdäck. Kort och gott: En riktig fullträff!

- Ingår i basutförande
- Hydraulstyrning
- Inbyggd tank
- Stolsöverdrag
- Dynor sittbrunn
- Länsypump, manuell
- Badstege
- Ingår dessutom i COMPLETE™-paketet
- Stuvfack låsbart
- 12V eluttag monterat
- Brandsläckare
- Startspärr (Mercury)
- Låsbygel klass 3
- Solbädd
- Förtöjningspaket
- Bultlås
- Läspaket klass 3
- Stöldmärkning båt & motor
- Garmin 52cv inkl kort (inf)

### Teknisk data

Längd	6,05 m
Bredd	2,34 m
Vikt	900 kg
Personer	7 st
Tank	135 l

### Körfakta

Varvtal	Fart	Bränsle
4000	21	0,77
4500	25	0,86
5500	33	0,98

PRIS FRÅN:  
**322.900:-**

Båtlån, 180 mån  
**1.904:-/mån**



### Baspris båt och motor

Endast båt	218.000:-
Mercury F100 ELPT EFI CT	322.900:-
Mercury F115 ELPT EFI CT	331.400:-
Mercury F150 ELPT EFI	362.400:-
COMPLETE™-paket (ord. 19.880:-)	14.900:-

### Tillval

Grått laminat	27.200:-
Hamnkapell	6.100:-
Trimplan	11.900:-
Vattenskidstång	5.700:-
Rostfri propeller, från	6.350:-
Radio/CD & marinhögtalare	9.900:-
BV 1300 ("Dan")	17.985:-
1500 BT 208 ("Mike")	29.950:-



## BELLA 600 BR

### Bekvämt, ekonomiskt och med gott om plats

Mycket stabil och tyst gång nästan helt utan planingströskel. Tack vare det moderna skrovet med mycket lågt motstånd i vattnet går det alldeles utmärkt att utrusta henne med Mercurys F115 CT för en bra driftekonomi, marschfart på dryga 20 knop och en toppfart på 36 knop. Förutom ett tilltalande yttre finns dessutom fri passage genom hela båten, dörr mellan främre och akre sittbrunn, dynor med snygg klädsel i hela båten och en integrerad utfällbar solbädd i akre sittbrunnen.

- Ingår i basutförande
- Hydraulstyrning
- Inbyggd tank
- Dynor sittbrunn
- Länsypump, manuell
- Självläns
- Badstege
- Ingår dessutom i COMPLETE™-paketet
- Stuvfack låsbart
- 12V eluttag monterat
- Brandsläckare
- Startspärr (Mercury)
- Kapell
- Solbädd
- Förtöjningspaket
- Bultlås
- Läspaket klass 3
- Stöldmärkning båt & motor
- Garmin 52cv inkl kort (inf)

### Teknisk data

Längd	6,05 m
Bredd	2,34 m
Vikt	1 000 kg
Personer	7 st
Tank	135 l

### Körfakta

Varvtal	Fart	Bränsle
4000	22	0,80
4500	26	0,90
5700	36	1,15

PRIS FRÅN:  
**354.300:-**

Båtlån, 180 mån  
**2.089:-/mån**



### Baspris båt och motor

Endast båt	249.400:-
Mercury F100 ELPT EFI CT	354.300:-
Mercury F115 ELPT EFI CT	362.800:-
Mercury F150 ELPT EFI	393.800:-
COMPLETE™-paket (ord. 19.880:-)	14.900:-

### Tillval

Bord i sittbrunn	5.000:-
Kylbox Waeco	11.900:-
Grått laminat	27.200:-
Vattenskidstång	5.700:-
Rostfri propeller, från	6.350:-
Radio/CD & marinhögtalare	9.900:-
BV 1300 ("Dan")	17.985:-
1800 BT 208 ("Parker")	36.300:-

PRIS FRÅN:

**454.300:-**

Båtlån, 180 mån

**2.679:-/mån**

**NYHET!**



# BELLA 700 BR

## Snygg, smart och rolig!

Bella 700 BR är det senaste tillskottet i Bellas nya produktlinje. Detta är en båt som erbjuder en rad olika tillbehör och smarta funktioner och är dessutom en fest för ögat. Båten har rikligt med bekväma sittplatser och gott om plats att röra sig ombord. Den ergonomiska och sociala sittbrunnen med sina sportstolar ger skepparen full kontroll över båten och gör körningen trygg, enkel och rolig. Som standardutrustning kan nämnas soldäck i fören, ett stort och väl fungerande akterdäck/badbrygga och avsedd plats för en kemtoa.

### ● Ingår i basutförande

- Hydraulstyrning
- Inbyggd tank
- Stolsöverdrag
- Dynor sittbrunn
- Länsump, manuell
- Självläns
- Badstege
- Stuvfack låsbart
- 12V eluttag monterat
- Brandsläckare
- Startspärr (Mercury)
- Kapell
- Mugghållare
- Solbädd
- Fenderställning

### Teknisk data

Längd	7,00 m
Bredd	2,60 m
Vikt	1 400 kg
Personer	7 st
Tank	199 l

### Körfakta

Mercury F150Mercury F150		
Varvtal	Fart	Bränsle
3000	15	0,93
4000	25	0,98
5000	33	1,17
5650	38	1,43



### Baspris båt och motor

Endast båt	309.900:-
Mercury F150 EXLPT EFI	454.300:-
Mercury Verado 200 XL	515.200:-
Mercury Verado 250 XL	554.900:-
Mercury Verado 300 XL	596.000:-

### Tillval

Bottenmålning	10.500:-
Hamnkapell akter	6.600:-
Hamnkapell fram	5.200:-
Vattenskidstång	5.700:-
BV 2000 ("Harry")	27.635:-



## BELLA 620 DC

### Modern daycruiser med fokus på umgänge

Bella boats daycruiser i sex-meters-klassen som bygger på succé-skroven från Bella 600 R och BR. Båten har den typiska looken från välkända designern Espen Torup och är synnerligen modern. Båtens sociala ytor är storleksmässigt som på en 7-metersbåt. Färgvalen, lösningarna och bränsleekonomin andas nutid rakt igenom och båten är övernattningsbar för 2 personer - definitivt en blivande klassiker på DC-fronten.

- Ingår i basutförande
- Hydraulstyrning
- Inbyggd tank
- Dynor sittbrunn
- Länsypump, manuell
- Självläns
- Badstege
- Stuvfack låsbart
- Ingår dessutom i COMPLETE™-paketet
- 12V eluttag monterat
- USB-uttag
- Startspärr (Mercury)
- Kapell
- Vindrutetorkare förarsida
- Fenderställning
- Förtöjningspaket
- Bultlås
- Läspaket klass 3
- Stöldmärkning båt & motor
- Garmin 52cv inkl kort (inf)

### Teknisk data

Längd	6,05 m
Bredd	2,34 m
Vikt	950 kg
Personer	7 st
Sover	2 st
Tank	135 l

### Körfakta

Varvtal	Fart	Bränsle
4000	19	0,78
5000	27	0,88
5500	30	1,03

PRIS FRÅN:  
**385.700:-**

Båtlån, 180 mån  
**2.275:-/mån**



### Baspris båt och motor

Endast båt	280.800:-
Mercury F100 ELPT EFI CT	385.700:-
Mercury F115 ELPT EFI CT	394.200:-
Mercury F150 ELPT EFI	425.200:-
COMPLETE™-paket (ord. 19.880:-)	14.900:-

### Tillval

Kylskåp 30L	14.700:-
Grått teaklaminat	17.200:-
Vattenskidstäng	5.700:-
Rostfri propeller, från	6.350:-
Radio/CD & marinhögtalare	9.900:-
Kompass Silva 70UN	1.075:-
BV 1300 ("Dan")	17.985:-
1800 BT 208 ("Parker")	36.300:-



## BELLA 620 HT

### Testvinnande HT

Båtnytt Testvinnare som är byggd på samma skrov som de uppmärknadsammade 600 R och BR som även de har extraordinära sjöegenskaper. Med en Bella 620 HT behöver ni inte oroa dig för skiftande väder, då hela familjen snabbt kan få regnskydd under taket medan det omslutande kapellet knäpps upp. Det går även att bädda upp i aktern och båten erbjuder då 4 sovplatser. Kylbox och kokplatta finns som tillbehör.

- Ingår i basutförande
- Kapell
- Hydraulstyrning
- Inbyggd tank
- Dynor sittbrunn
- Länsypump, manuell
- Självläns
- Badstege
- Stuvfack låsbart
- 12V eluttag monterat
- Brandsläckare
- Startspärr (Mercury)
- Ingår dessutom i COMPLETE™-paketet
- Förtöjningspaket
- Bultlås
- Läspaket klass 3
- Stöldmärkning båt & motor
- Garmin 52cv inkl kort (inf)

### Teknisk data

Längd	6,05 m
Bredd	2,34 m
Vikt	950 kg
Personer	7 st
Sover	2 st
Tank	135 l

### Körfakta

Varvtal	Fart	Bränsle
3500	15	0,82
4500	24	0,89
5500	31	1,13

PRIS FRÅN:  
**396.100:-**

Båtlån, 180 mån  
**2.336:-/mån**



### Baspris båt och motor

Endast båt	291.300:-
Mercury F100 ELPT EFI CT	396.100:-
Mercury F115 ELPT EFI CT	404.600:-
Mercury F150 ELPT EFI	435.600:-
COMPLETE™-paket (ord. 19.880:-)	14.900:-

### Tillval

Kylskåp 30L	14.700:-
Elektrisk länsypump	5.500:-
Grått teaklaminat	17.200:-
Vattenskidstäng	5.700:-
Radio/CD & marinhögtalare	9.900:-
12V eluttag monterat	1.195:-
BV 1300 ("Dan")	17.985:-
1800 BT 208 ("Parker")	36.300:-



NYHET!

PRIS FRÅN:

430.000:-

Båtlån, 180 mån

2.536:-/mån



## BELLA 620 C

### Nya lilla hyttbåten

Bella 620C är Bellas senaste lilla transportbåt. Vid pressläggning av vår katalog så är båten fortfarande så ny så att vi inte hunnit se den och har svårt att här berätta om våra intryck av den. Vår hemsida kommer att vara uppdaterad med produktbeskrivning så snart vi kan.

### Teknisk data

Längd	6,05 m
Bredd	2,34 m
Vikt	1 100 kg
Personer	st
Sover	st
Tank	135 l

- Ingår i basutförande
- Hydraulstyrning
- Inbyggd tank
- Länsump, manuell
- Självläns
- USB-uttag
- Mugghållare
- Badstege
- Fenderbaljor
- Ingår dessutom i COMPLETE™-paketet
- SmartCraft™ instrument
- Brandsläckare
- Startspärr (Mercury)
- Dubbla vindrutetorkare
- Taklucka
- Förtöjningspaket
- Bultlås
- Låspaket klass
- Stöldmärkning
- Stöldmärkning båt & motor 3
- Garmin 52cv inkl kort (inf)

### Baspris båt och motor

Endast båt	325.100:-
Mercury F100 ELPT EFI CT	430.000:-
Mercury F115 ELPT EFI CT	438.500:-
Mercury F150 ELPT EFI	469.500:-
COMPLETE™-paket (ord. 19.880:-)	14.900:-

### Tillval

Bottenmålning	9.300:-
Flaggstång med flagga	1.480:-
Dubbelbatterisystem	7.900:-
Trimplan	11.900:-
Grått teaklaminat	17.200:-
Radio/CD & marinhögtalare	9.900:-
BV 1300 ("Dan")	17.985:-
1800 BT 208 ("Parker")	36.300:-



## BELLA 700 PATROL

### Den eleganta transportbåten

Med sin toppmoderna design kommer hon dra många uppskattande blickar och du kommer komma på dig själv med att själv beundra henne, såväl utvändigt som invändigt. Hon förses med en Mercury-motor på mellan 115 och 200 hk beroende på hur bråttom du har, hur mycket last du kommer att ha på de rymliga lastytorna eller hur många personer ni kommer att vara i den stora hytten.

### Teknisk data

Längd	6,60 m
Bredd	2,60 m
Vikt	1 500 kg
Personer	7 st
Sover	2 st
Tank	230 l

### Körfakta

Varvtal	Fart	Bränsle
4000	23	1,18
4500	26	1,22
5000	30	1,35

- Ingår i basutförande
- Hydraulstyrning
- Inbyggd tank (230 liter)
- Länsump, elektrisk/manuell
- Vindrutetorkare förarsida
- Vindrutetorkare passagerarsida
- Ingår dessutom i COMPLETE™-paketet
- Kojplats för två personer
- Startspärr (Mercury)
- Badstege
- Belysning i kabin
- Mugghållare
- Brandsläckare
- Fenderställning
- Förtöjningspaket
- Garmin 722 inkl kort (inf)
- Bultlås
- Stöldmärkning
- Stöldmärkning båt & motor
- Låspaket klass 3

PRIS FRÅN:

607.300:-

Båtlån, 180 mån

3.582:-/mån



### Baspris båt och motor

Endast båt	462.900:-
Mercury F150 EXLPT EFI	607.300:-
Mercury Verado 175 XL	658.400:-
Mercury Verado 200 XL	668.200:-
COMPLETE™-paket (ord. 25.780:-)	19.300:-

### Tillval

Strålkastare med fjärreglage	8.730:-
Bogstrålkastare	5.140:-
Dieselvärmare Webasto Airtop 2000	27.790:-
Kylskåp	13.800:-
Vattentoalett & septiktank	15.800:-
Trimplan	11.900:-
Bogpropeller	45.600:-
BV 2000 ("Harry")	27.635:-

IT'S MOMENTS LIKE THESE  
WE LIVE FOR.  
ENJOY.



7" ELLER 9" INTUITIV TOUCHSCREEN BLUECHART® G2 VISION HD\* AUTO GUIDANCE GARMIN MARINE NETWORK OCH NMEA 2000®



©2017 Garmin Ltd.  
\*BlueChart g2 Vision HD krävs för Auto Guidance (ingår ej)

GPSMAP® 722 & 922 SERIEN

GARMIN®





## BELLA 700 RAID

### Skärgårdsjeep i sitt esse

Bella 700 Raid är en modern skärgårdsjeep för den som vill njuta av skärgården året runt. Med sitt stora akterdäck och kabin med sovplats för två så öppnas möjligheterna för multianvändning såsom transport av både människor och stora prylar ut till sommarstället eller helt enkelt härliga fisketurer med övernattnig. Enkel access genom dubbla skjutdörrar mellan kabin och akterdäck.

- Ingår i basutförande
- Hydraulstyrning
- Inbyggd tank (230 liter)
- Länsypump, elektrisk/ manuell
- Vindrutetorkare förarsida
- Vindrutetorkare passagerarsida
- Kojplats för två personer
- Brandsläckare
- Startspärr (Mercury)
- Badstege
- Belysning i kabin
- Mugghållare
- 2 st Ankarboxar
- Fenderställning
- Förtöjningspaket
- Garmin 722 inkl kort (inf)
- Bultlös
- Stöldmärkning båt & motorLåspaket klass 3

### Teknisk data

Längd	6,60 m
Bredd	2,60 m
Vikt	1500 kg
Personer	7 st
Sover	2 st
Tank	230 l

### Körfakta

Varvtal	Fart	Bränsle
4000	23	1,18
4500	26	1,22
5000	30	1,35

PRIS FRÅN:

**585.400:-**

Båtlån, 180 mån

**3.452:-/mån**



### Baspris båt och motor

Endast båt	441.000:-
Mercury F150 EXLPT EFI	585.400:-
Mercury Verado 175 XL	636.500:-
Mercury Verado 200 XL	646.300:-
COMPLETE™-paket (ord. 25.780:-)	19.300:-

### Tillval

Strålkastare med fjärreglage	8.730:-
Bogstrålkastare	5.140:-
Dieselmärare Webasto Airtop 2000	27.790:-
Stävgummi	3.450:-
Grått laminat i sittbrunn	26.000:-
Trimplan	11.900:-
Bogpropeller	45.600:-
BV 2000 ("Harry")	27.635:-



## BELLA 9000

### Flaggskeppet

En rymlig semesterbåt med två kabiner och övernattningsmöjlighet för fem personer. Salongen är väl tilltagen med en stor u-soffa, bord och fullt pentry. Taket är öppningsbart med en enorm taklucka. Mycket rymliga kabiner i fören och aktern och på akterkabinens taken solbädd för soldrykare. Sittbrunnen kan enkelt täckas med kapell. Sidoskjutdörren till salongen och det breda däck underlättar för föraren vid förtöjning.

- Ingår i basutförande
- Kapell
- Soldryksats
- Bord
- Tryckvattentank med duschslang
- Däckslucka
- Dubbelt batterisystem
- WC med septitank
- Pentry: spis, kyl, vatten manuell
- Brandsläckare 2 st
- Vindrutetorkare förarsida
- Stor skjutbar taklucka
- Hydraulstyrning
- Trimplan
- Teaklaminatdurk
- Länsypump, elektrisk/
- Defroster
- Spis (Wallas 85DU)
- Värmare (Wallas 30D)
- Teaklaminatdurk
- Fast släcksystem motorrum
- Solbädd

### Teknisk data

Längd	9,12 m
Bredd	3,45 m
Vikt	4 000 kg
Personer	8 st
Sover	5 st
Tank	260 l

### Körfakta

Varvtal	Fart	Bränsle
2000	8	0,62
2800	12	1,01
3600	21	0,99
4040	23	1,05

PRIS FRÅN:

**1.729.900:-**

Båtlån, 240 mån

**8.350:-/mån**



### Baspris båt och motor

MerCruiserTDI 3,0 260 HK	1.729.900:-
--------------------------	-------------

### Tillval

Bottenmålnig	13.650:-
Förtöjningspaket	3.790:-
Vindrutetorkare fabriksmonterad	3.400:-
Strålkastare med fjärreglage	8.730:-
Däckspolning	7.000:-
Varmvattensystem fabriksmonterad	19.900:-
Landström fabriksmonterad	26.400:-
Dusch på badplattform fabriksmonterad	7.300:-
Duschdränering i toaletterum fabriksmonterad	6.900:-
Bogpropeller fabriksmonterad	45.600:-
Radio/CD & marinhögtalare	9.900:-

	500 BR	550 BR	600 BR	700 BR	600 R	620 HT
Pris endast båt	169.000:-	196.400:-	249.400:-	309.900:-	218.000:-	291.300:-
<b>UTRUSTNING OCH BEKVÄMLIGHET</b>						
Bottenmålning	7.500:-	8.250:-	9.000:-	10.500:-	9.000:-	9.000:-
Förtöjningspaket	3.190:-	3.790:-	3.790:-	3.790:-	3.790:-	3.790:-
Flaggstång med flagga	1.480:-	1.480:-	1.480:-	1.480:-	1.480:-	1.480:-
Akterkapell					16.585:-	
Kapell	Std	Std	Std	Std		Std
Hamnkapell			6.100:-		6.100:-	6.100:-
Hamnkapell akter	4.690:-	5.100:-		6.600:-		
Hamnkapell fören	2.700:-	2.950:-		5.200:-		
Solbädd, akter				7.000:-		
Bord i sittbrunn	5.000:-	5.000:-	5.000:-	5.000:-	5.000:-	4.800:-
Vattenskidstång	5.700:-	5.700:-	5.700:-	5.700:-	5.700:-	5.700:-
Gasolkök + box				4.940:-		4.800:-
Kylbox Waeco	11.900:-	11.900:-	11.900:-	13.980:-	11.900:-	
Kylskåp						14.700:-
Grått laminat	13.990:-	14.500:-	27.200:-	Std	27.200:-	17.200:-
Vindrutetorkare, babord				4.000:-		
Vattentank 10L + kran				2.790:-		1.750:-
Elektrisk länsypump	5.500:-	5.500:-	5.500:-	5.500:-	5.500:-	5.500:-
Dubbelbatterisystem						7.900:-
Trimplan	11.900:-	11.900:-	11.900:-	13.800:-	11.900:-	11.900:-
Trimplan Zip Wake 300 (fabriksmonterat)				21.000:-		
Bogpropeller, fabriksmonterad				37.000:-		
Ankarspel			36.900:-		36.900:-	
<b>INSTRUMENTERING</b>						
Radio/CD & marinhögtalare	9.900:-	9.900:-	9.900:-	9.900:-	9.900:-	9.900:-
12V eluttag monterat	Std	Std	1.195:-	1.195:-	1.195:-	1.195:-
Veradoriggnig från fabrik			24.000:-	24.000:-	24.000:-	24.000:-
Kompass Silva 70UN	1.075:-	1.075:-	1.075:-	1.075:-	1.075:-	1.075:-
<b>PLOTTER/NAVIGERING</b>						
Garmin 52cv inkl kort (inf)	10.040:-	10.040:-	10.040:-	10.040:-	10.040:-	10.040:-
Garmin 72sv inkl kort (inf)	12.640:-	12.640:-	12.640:-	12.640:-	12.640:-	12.640:-
Garmin 722 inkl kort (inf)	15.940:-	15.940:-	15.940:-	15.940:-	15.940:-	15.940:-
Garmin 722xs inkl kort & givare (inf)	19.340:-	19.340:-	19.340:-	19.340:-	19.340:-	19.340:-
<b>SÄKERHET</b>						
Bultlås	1.810:-	1.810:-	1.810:-	1.810:-	1.810:-	1.810:-
Låspaket klass 3	1.450:-	1.450:-	1.450:-	1.450:-	1.450:-	1.450:-
Stöldmärkning båt & motor	2.790:-	2.790:-	2.790:-	2.790:-	2.790:-	2.790:-
Spårsändare	5.990:-	5.990:-	5.990:-	5.990:-	5.990:-	5.990:-
<b>TRAILER/BÄTVAGN</b>						
Bätvagn (30 km/h), från	9.450:-	13.535:-	17.985:-	27.635:-	17.985:-	17.985:-
Båttrailer (80km/h), från	26.200:-	27.950:-	36.300:-	52.500:-	29.950:-	36.300:-



	620 DC	620 C	700 Patrol	700 RAID	9000
Pris endast båt	280.800:-	325.100:-	462.900:-	441.000:-	
<b>UTRUSTNING OCH BEKVÄMLIGHET</b>					
Bottenmålning	9.000:-	9.300:-	10.500:-	10.500:-	13.650:-
Förtöjningspaket	3.790:-	3.790:-	3.790:-	3.790:-	3.790:-
Flaggstång med flagga	1.480:-	1.480:-	1.860:-	1.860:-	Std
Kapell	Std				Std
Hamnkapell	6.100:-				
Vindrutekapell fabriksmonterad					3.400:-
Bord i sittbrunn	5.000:-	4.800:-	5.100:-	5.100:-	
Vattenskidstång	5.700:-				
Gasolkök + box	4.800:-				
Spis Wallas 800 med fläktkåpa			16.500:-		
Kylskåp	14.700:-	14.700:-	13.800:-	13.800:-	
Grått laminat	17.200:-	17.200:-	16.100:-	26.000:-	
Vindrutetorkare, babord	4.900:-				
Varmvattensystem fabriksmonterad					19.900:-
Vattentank 10L + kran	1.750:-	1.750:-		1.750:-	
Tryckvattensystem			12.500:-		
Dusch på badplattform fabriksmonterad					7.300:-
Duschdränering i toaletterum fabriksmonterad					6.900:-
Däckspolning					7.000:-
Vattentoalett & septiktank			15.800:-	15.800:-	
Elektrisk länsypump	5.500:-	5.500:-			
Strålkastare med fjärreglage			8.730:-	8.730:-	8.730:-
Bogstrålkastare			5.140:-	5.140:-	
Dieselvärmare Webasto Airtop 2000			27.790:-	27.790:-	
Dubbelbatterisystem	7.900:-	7.900:-	7.900:-	7.900:-	
Landström fabriksmonterad					26.400:-
Stäv gummi		3.450:-	3.450:-	3.450:-	
Trimplan	17.000:-	11.900:-	11.900:-	11.900:-	Std
Gardiner			8.000:-		
Belysning i kabin			Std	Std	
Extra marinbatteri			4.100:-	4.100:-	
Bogpropeller, fabriksmonterad			45.600:-	45.600:-	45.600:-
Akterpropeller, fabriksmonterad					45.600:-
Ankarspel			36.900:-	36.900:-	78.400:-
<b>INSTRUMENTERING</b>					
Radio/CD & marinhögtalare	9.900:-	9.900:-	9.900:-	9.900:-	9.900:-
12V eluttag monterat	1.195:-	1.195:-			Std
Kompass Silva 70UN	1.075:-	1.075:-	1.075:-	1.075:-	
<b>PLOTTER/NAVIGERING</b>					
Garmin 52cv inkl kort (inf)	10.040:-	10.040:-	10.040:-	10.040:-	
Garmin 72sv inkl kort (inf)	12.640:-	12.640:-	12.640:-	12.640:-	
Garmin 722 inkl kort (inf)	15.940:-	15.940:-	15.940:-	15.940:-	
Garmin 722xs inkl kort & givare (inf)	19.340:-	19.340:-	19.340:-	19.340:-	
<b>SÄKERHET</b>					
Bultlås	1.810:-	1.810:-	1.810:-	1.810:-	
Låspaket klass 3	1.450:-	1.450:-	1.450:-	1.450:-	1.450:-
Stöldmärkning båt & motor	2.790:-	2.790:-	2.790:-	2.790:-	2.790:-
Spårsändare	5.990:-	5.990:-	5.990:-	5.990:-	5.990:-
<b>TRAILER/BÅTVAGN</b>					
Båtvagn (30 km/h), från	17.985:-	17.985:-	27.635:-	27.635:-	
Båttrailer (80km/h), från	36.300:-	36.300:-	52.500:-	52.500:-	



# MINDRE MOTORER – STOR UPPLEVELSE I LITEN BÅT

Linder aluminiumbåtar är svensktillverkade och har sina rötter i Småland. Man har riktat in sig på högkvalitativa småbåtar.

Programmet innehåller öppna rodd- och styrpulpbåtar från tre och en halv till drygt fem meter, samt den populära Inkas-serien med fyra kanadensare. Fishingmodellerna är av roddbåtstyp medan Sportsman och Arkip är båtarna för dig som söker lite mer fart och fläkt i kombination med ett lätt och smidigt skrov. Kanadensarna är för dig som vill njuta extra av att komma så nära naturen som möjligt.

Linder aluminiumbåtar har tre ledstjärnor som genomsyrar programmet: Lätt – Stark – Underhållsfri. Du kan med lätthet lasta de mindre båtarna på biltaket och ge dig ut på äventyr i utforskade vatten eller använda den som oöm stugbåt som du enkelt drar upp på stranden.

Låt dig inte luras av den låga vikten. Detta är en ulv i fårakläder med en enastående hållfasthet och utmärkta sjöegenskaper. Linder är båtar lika mycket för den som älskar äventyret och närheten till naturen som den som vill ha ett enkelt och praktiskt båtägande på hemmaplan.

**Båt i plåt – helt enkelt!**





## LINDER 410 FISHING

### Praktiskt lättviktare

410 Fishing är en något mindre roddbåt med låg vikt som är mycket lättrodd. Det är en smidig båt att hantera för en person: lättdriven och lätt att dra upp på land. Förse båten med en liten snurra och du har en båt för fiske både på mycket grunda vatten och större djup. Åror och Securmark samt stävögla godkänd i försäkringsklass 3 ingår.

### Teknisk data

Längd	4,03 m
Bredd	1,56 m
Vikt	74 kg
Personer	3 st

### Körfakta

Varvtal	Fart	Bränsle
3400	5	n/a
3900	6	n/a
4400	7	n/a

- Ingår i basutförande
- Årklykspaket
- Åror
- Läsbygel klass 3
- Stöldmärkning båt
- Räddningsstege

PRIS FRÅN:

**34.400:-**

Båtlån, 24 mån

**1.194:-/mån**



### Baspris båt och motor

Endast båt	26.700:-
Mercury F2,5 M	34.400:-
Suzuki DF2,5 S	34.700:-
Torqueedo Travel 1003C S	48.600:-

### Tillval

Förtöjningspaket	3.190:-
Pulpit (hajfena)	2.340:-
Linder pollare (per st)	690:-
Durktrall	2.480:-
Låspaket klass 3	1.450:-
Bultlås	1.810:-
BV 500 ("Barry"), 30 km/h	6.920:-
750 BT 160 ("Jake")	11.350:-
Hemtransport Stockholm	2.395:-



## LINDER 440 FISHING

### Bekymmersfri trotjänare

440 Fishing är den typiska familjebåten. Stabil, lättrodd och bärig för en motor på 2,5-5 hk. Modellen har stuvutrymmen i akter- och mittoft. Vill du fiska, campa, göra sjö- och skärgårdsutflykter, frakta folk och packning till sommarbryggan så är 440 ett solklart val. Åror och Securmark samt stävögla godkänd i försäkringsklass 3 ingår.

### Teknisk data

Längd	4,31 m
Bredd	1,64 m
Vikt	94 kg
Personer	4 st

### Körfakta

Varvtal	Fart	Bränsle
2000	3	0,10
3500	5	0,10
5200	8	0,22

- Ingår i basutförande
- Årklykspaket
- Åror
- Läsbygel klass 3
- Stöldmärkning båt
- Räddningsstege

PRIS FRÅN:

**41.300:-**

Båtlån, 24 mån

**608:-/mån**



### Baspris båt och motor

Endast båt	31.500:-
Mercury F4 M	41.300:-
Mercury F5 M	44.000:-
Suzuki DF5 AS	44.100:-
Torqueedo Travel 1003C S	53.400:-

### Tillval

Förtöjningspaket	3.190:-
Kapell	10.740:-
Pulpit (hajfena)	2.340:-
Durktrall	2.770:-
Låspaket klass 3	1.450:-
Bultlås	1.810:-
BV 500 ("Barry"), 30 km/h	6.920:-
Hemtransport Stockholm	2.395:-



## LINDER 355 SPORTSMAN

### Planande insjöbåt

355 Sportsman är en planande båt, med motorval upp till 8 hk, avsedd för insjöar, älvar och åar. Låg vikt och lättplanande. Stryktålig och stadig. Mycket hög kvalitet. Osänkbar. CE-märkt enligt kategori "D" för skyddade farvatten. Åror och Securmark samt stävögla godkänd i försäkringsklass 3 ingår.

### Teknisk data

Längd	3,55 m
Bredd	1,46 m
Vikt	79 kg
Personer	3 st

### Körfakta

Varvtal	Fart	Bränsle
4500	11	0,20
5000	12	0,10
5970	18	0,20

- Ingår i basutförande
- Årkykspaket
- Åror
- Läsbygel klass 3
- Stöldmärkning båt
- Räddningsstege

PRIS FRÅN:

**43.300:-**

Båtlån, 24 mån

**637:-/mån**



### Baspris båt och motor

Endast båt	29.600:-
F6 M	43.300:-
Mercury F8 M	52.700:-
Suzuki DF6 AS	43.300:-

### Tillval

Hamnkapell	4.610:-
Elmotorfäste	1.700:-
Durktrall	1.690:-
Läspaket klass 3	1.450:-
Bultlås	1.810:-
Stöldmärkning motor	1.615:-
BV 500 ("Barry"), 30 km/h	6.920:-
750 BT 160 ("Jake")	11.350:-
Hemtransport Stockholm	2.395:-



## LINDER 400 SPORTSMAN

### Säker fiskebåt

400 Sportsman är en planande båttyp med motorval upp till 20 hk. Möjlighet till trolling samt vattenlek. Lättplanande, stadig och underhållsfri. För både kustvatten och inomskärs. Modellen har stuvutrymmen i akter- och mittoft. Flexibel med många praktiska tillbehör. CE-märkt enligt kategori "C" för kustfarvatten och inomskärs. Åror och Securmark samt stävögla godkänd i försäkringsklass 3 ingår.

### Teknisk data

Längd	4,01 m
Bredd	1,64 m
Vikt	125 kg
Personer	4 st

### Körfakta

Varvtal	Fart	Bränsle
2000	4	0,20
4500	14	0,20
6100	23	0,20

- Ingår i basutförande
- Årkykspaket
- Åror
- Läsbygel klass 3
- Stöldmärkning båt
- Räddningsstege

PRIS FRÅN:

**62.700:-**

Båtlån, 60 mån

**923:-/mån**



### Baspris båt och motor

Endast båt	37.600:-
Mercury F9,9 ML	63.100:-
Mercury F15 ML	66.000:-
Mercury F20 ML	68.700:-
Suzuki DF15 AL	67.400:-
Suzuki DF20 AL	69.900:-

### Tillval

Styrpulp	10.030:-
Vindruta till pulp	1.550:-
Durktrall	1.290:-
Bultlås	1.810:-
BV 500 ("Barry"), 30 km/h	6.920:-
Hemtransport Stockholm	2.395:-



## LINDER 445 SPORTSMAN BASIC

### Snabb och robust

445 Sportsman Basic är en planande båttyp avsedd för motorval upp till 20 hk. Stuvutrymmen i akter- och mittoft. Utrustad med durk i aluminium, badstege och automatisk länsypump. Modellen har stuvutrymmen i akter- och mittoft. CE-märkt enligt kategori "C" för kustfarvatten och inomskärs. Åror, Securmark och stävögla godkänd i försäkringsklass 3 ingår.

### Teknisk data

Längd	4,51 m
Bredd	1,75 m
Vikt	177 kg
Personer	5 st

### Körfakta

Varvtal	Fart	Bränsle
2000	4	0,20
4000	11	0,20
6100	22	0,20

- Ingår i basutförande
- Årkykspaket
- Åror
- Läsbygel klass 3
- Stöldmärkning båt
- Räddningsstege

PRIS FRÅN:

**82.300:-**

Båtlån, 60 mån

**665:-/mån**



### Baspris båt och motor

Endast båt	53.900:-
Mercury F15 ML	82.300:-
Mercury F20 ML	85.000:-
Suzuki DF15 AL	83.700:-
Suzuki DF20 AL	86.200:-

### Tillval

Harnkapell	7.030:-
Pulpit (hajfena)	2.340:-
Relingshink	190:-
Bultlås	1.810:-
Stöldmärkning motor	1.615:-
BV 500 ("Barry"), 30 km/h	6.920:-
750 BT 160 ("Jake")	11.350:-
Hemtransport Stockholm	2.395:-



## LINDER 445 SPORTSMAN CATCH

### En renodlad sportfiskebåt. Ny version!

Linder 445 Sportsman Catch är en riktig fiskebåt och inget annat! Stor styropulpet med plats för 7" plotter, infällt reglage och mugghållare. 445 Catch har en riktig fiskeplattform i fören, plattform i aktern och fästen för stolar i båda. Plan plåtdurk, spöåda, stora stuvutrymmen och räddningsstege är några av standardfinesserna. Får du inte fisk när du har en Catch, då får du ingen alls!

### Teknisk data

Längd	4,51 m
Bredd	1,75 m
Vikt	230 kg
Personer	5 st

### Körfakta

Varvtal	Fart	Bränsle
3800	10	0,42
4800	19	0,32
5800	24	0,36

- Ingår i basutförande
- Pulpit (hajfena)
- Läsbygel klass 3
- Stöldmärkning båt
- Räddningsstege

PRIS FRÅN:

**141.300:-**

Båtlån, 120 mån

**987:-/mån**



### Baspris båt och motor

Endast båt	93.600:-
Mercury F25 ELPT EFI	141.300:-
Mercury F30 ELPT EFI	146.100:-
Suzuki DF30 ATL	147.400:-

### Tillval

Akterdyna	4.660:-
Pulpitöverdrag	1.910:-
Akterkapell	13.980:-
Harnkapell	7.030:-
Stuvdäck	5.140:-
Elmotorfäste	1.720:-
Stöldmärkning motor	1.615:-
BV 500 ("Barry"), 30 km/h	6.920:-
Hemtransport Stockholm	2.395:-



# För ett tryggt båtägande!

Vänd dig till oss Sweboatmedlemmar när du köper en ny eller begagnad båt, tillbehör och service.

Vi står för kunskap, kvalitet och köptrygghet.

Läs mer och hitta till oss på [sweboat.se](https://sweboat.se)





**KAMPANJ!**  
Linder 445Max/  
Mercury F30ELPT  
Ord pris 134.400:-  
**Kampanj 120.900:-**  
Spara 13.500:-

**KAMPANJ!**  
Linder 445Max/  
Suzuki DF25ATL  
Ord pris 132.200:-  
**Kampanj 117.400:-**  
Spara 14.800:-

## LINDER 445 SPORTSMAN MAX

### Maximal användbarhet i uppdaterad form

Linder 445 Max är numera utrustad med en styrpulp med stor ruta och plats för infälld plotter. 445 Max är utrustad med durk i aluminium, hajfenor tillsammans med ett greppvänligt och praktiskt räcke, badstege, automatisk länsypump och elsystem. Nu även fördäck med stuvfack. Securmark och stävögla godkänd i försäkringsklass 3 ingår. En planande familjebåt, lämplig för fiske i hav och insjö samt vattenskidåkning. Lätt att traila. För motorval upp till 30 hk

### Teknisk data

Längd	4,51 m
Bredd	1,75 m
Vikt	202 kg
Personer	5 st

### Körfakta

Varvtal	Fart	Bränsle
3000	6	0,50
4500	17	0,30
5950	25	0,40

- Ingår i basutförande
- Stuvdäck, fören
- Pulpit (hajfena)
- Låsbygel klass 3
- Stöldmärkning båt
- Räddningsstege

PRIS FRÅN:  
**126.600:-**

Båtlån, 120 mån  
**884:-/mån**



### Baspris båt och motor

Endast båt	78.900:-
Mercury F25 ELPT EFI	126.600:-
Mercury F30 ELPT EFI	131.400:-
Suzuki DF25 ATL	129.300:-
Suzuki DF30 ATL	132.700:-

### Tillval

Bottenmålning	6.750:-
Akterkapell	13.980:-
Hörnkapell	7.030:-
Relingshink	190:-
Stöldmärkning motor	1.615:-
Givarstativ	1.730:-
BV 500 ("Barry"), 30 km/h	6.920:-
Hemtransport Stockholm	2.395:-



## LINDER 460 ARKIP

**KAMPANJ!**  
Linder 460 Arkip/  
Mercury F50,  
Garmin 721XS  
Ord pris 197.600:-  
**Kampanj 172.900:-**  
Spara 24.700:-

### Ny version. Bra fart med låg förbrukning

Arkip 460 passar utmärkt för fritidsaktiviteter och fiske i insjö och till havs. Den är gedigen, trygg och har en påtagligt mjuk gång även i lite mer sjö. Arkip är bland annat utrustad med greppvänligt räcke med hajfenor, badstege, 150 cm spölåda och automatisk länsypump. Securmark och stävögla godkänd i försäkringsklass 3 ingår.

### Teknisk data

Längd	4,60 m
Bredd	1,85 m
Vikt	286 kg
Personer	6 st

### Körfakta

Varvtal	Fart	Bränsle
4500	23	0,38
5000	26	0,43
5500	29	0,48
6000	32	0,57

- Ingår i basutförande
- Pulpit (hajfena)
- Låsbygel klass 3
- Stöldmärkning båt
- Räddningsstege
- Startspärr (Mercury)

PRIS FRÅN:  
**182.800:-**

Båtlån, 120 mån  
**1.277:-/mån**



### Baspris båt och motor

Endast båt	121.400:-
Mercury F40 ELPT EFI	182.800:-
Mercury F50 ELPT EFI	189.100:-
Suzuki DF40 ATL	185.100:-
Suzuki DF50 ATL	191.500:-

### Tillval

Bottenmålning	6.900:-
Pulpetöverdrag	1.870:-
Akterkapell	13.050:-
Dynsats akter	5.710:-
Dynsats för	5.910:-
BV 750 ("Baxter")	9.450:-
750 BT 160 ("Jake")	11.350:-



## LINDER INKAS 465

PRIS FRÅN:

**15.500:-**

Båtlån, 12 mån

**1.056:-/mån**

### Teknisk data

Längd	4,65 m
Bredd	,85 m
Vikt	33 kg
Personer	2 st

### Baspris båt och motor

Endast båt ..... 15.500:-

#### Tillval

Löstagbar kanotsits	650:-
Inkas ryggstöd	990:-
Paddel, från	390:-
Låspaket klass 3	1.450:-
Inkas kanotvagn, hopfällbar	3.710:-
Hemtransport Stockholm	2.395:-



## LINDER INKAS 465 LÄTT

PRIS FRÅN:

**14.500:-**

Båtlån, 12 mån

**987:-/mån**

### Teknisk data

Längd	4,65 m
Bredd	,85 m
Vikt	28 kg
Personer	2 st

### Baspris båt och motor

Endast båt ..... 14.500:-

#### Tillval

Löstagbar kanotsits	650:-
Inkas ryggstöd	990:-
Paddel, från	390:-
Låspaket klass 3	1.450:-
Inkas kanotvagn, hopfällbar	3.710:-
Hemtransport Stockholm	2.395:-

### Osänkbar

Inkas 465. Osänkbar. 3 års garanti Godkänt av Det Norske Veritas. Perfekt för privat bruk och dagsuthyrning. Finns i standard-, lätt- och träsitsutförande. Att ha vid stugan eller enkelt lasta på biltaket.

### Lätt och smidig

Inkas 465 L är en lätt och smidig kanot för insjöar och åar. Lätt att lasta på biltak. Inkas är osänkbar och kommer med Linders 3 års garanti. Lämplig för privat bruk. Lättmanövrerad och perfekt även för en person.



## LINDER INKAS 495

PRIS FRÅN:

**16.300:-**

Båtlån, 12 mån

**566:-/mån**

### Teknisk data

Längd	4,95 m
Bredd	,90 m
Vikt	36 kg
Personer	2 st

### Baspris båt och motor

Endast båt ..... 16.300:-

#### Tillval

Löstagbar kanotsits	650:-
Inkas ryggstöd	990:-
Paddel, från	390:-
Låspaket klass 3	1.450:-
Inkas kanotvagn, hopfällbar	3.710:-
Hemtransport Stockholm	2.395:-



## LINDER INKAS 525

PRIS FRÅN:

**16.900:-**

Båtlån, 12 mån

**587:-/mån**

### Teknisk data

Längd	5,25 m
Bredd	,90 m
Vikt	38 kg
Personer	3 st

### Baspris båt och motor

Endast båt ..... 16.900:-

#### Tillval

Löstagbar kanotsits	650:-
Inkas ryggstöd	990:-
Paddel, från	390:-
Låspaket klass 3	1.450:-
Inkas kanotvagn, hopfällbar	3.710:-
Hemtransport Stockholm	2.395:-

### För helgturen

Inkas 495 är en lagom storlek för 2 personer och rejäl plats för packning. Lämplig för helgturer och uthyrning. Osänkbar. 3 års garanti. Godkänd av Det Norske Veritas. Finns i standard och träsitsutförande.

### Storlastaren

Inkas 525 är den enda kanadensaren som är godkänd för 3 personer. Från stabil familjekanot till äventyrskanot kan Inkas 525 användas i havet och i forsen. Osänkbar. 3 års garanti. Med elmotor gör 525:an 4 knop med 1 person.

	410 Fishing	440 Fishing	355 Sports- man	400 Sports- man	445 Sportsman Basic	445 Sportsman Max	445 Sportsman Catch	460 Arkíp	Inkas 465	Inkas 465 Lätt	Inkas 495	Inkas 525
Pris endast båt	26.700:-	31.500:-	29.600:-	37.600:-	53.900:-	78.900:-	93.600:-	121.400:-	15.500:-	14.500:-	16.300:-	16.900:-
<b>UTRUSTNING OCH BEKVÄMLIGHET</b>												
Bottenmålning	6.000:-	6.600:-	5.400:-	6.000:-	6.750:-	6.750:-	6.750:-	6.900:-				
Förtöjningspaket	3.190:-	3.190:-	3.190:-	3.190:-	3.190:-	3.190:-	3.190:-	3.190:-				
Flaggstång med flagga	1.480:-	1.480:-	1.480:-	1.480:-	1.480:-	1.480:-	1.480:-	1.480:-				
Kapell		10.740:-		10.740:-								
Akterkapell							13.980:-	13.980:-	13.050:-			
Akterkapell dubbelpulpet									12.910:-			
Hamnkapell	5.490:-	6.790:-	4.610:-	5.910:-	7.030:-	7.030:-	7.030:-	6.860:-				
Pulpetöverdrag						1.910:-	1.910:-	1.870:-				
Akterdyna							4.660:-					
Dynsats akter									5.710:-			
Dynsats för									5.910:-			
Styrpulpet/extra pulpet				10.030:-				14.940:-				
Vindruta till pulpet				1.550:-								
Pulpet (hajfena)	2.340:-	2.340:-	2.340:-	2.340:-	2.340:-	Std	Std	Std				
Räcke				7.720:-								
Durktrall, aluminium	3.290:-		3.980:-	3.290:-								
Durktrall	2.480:-	2.770:-	1.690:-	1.290:-								
Stuvdäck					5.140:-			5.140:-				
Vattenskidbåge									7.460:-			
Elmotorfäste	1.550:-	1.550:-	1.700:-	1.700:-	1.720:-	1.720:-	1.720:-					
Linder pollare (per st)	690:-	690:-	690:-	690:-								
Relingshink	190:-	190:-	190:-	190:-	190:-	190:-	190:-	190:-				
Årklyxspaket	Std	Std	Std	Std	Std	1.960:-	1.960:-	1.960:-				
Linder öskar	75:-	75:-	75:-	75:-	75:-							
Länspump				4.670:-								
Länspump stuvfack				5.590:-								
Aluminiumrör 9 fot						1.130:-	1.130:-	1.130:-				
Löstagbar kanotsits									650:-	650:-	650:-	650:-
Inkas ryggstöd									990:-	990:-	990:-	990:-
Paddel, från									390:-	390:-	390:-	390:-
<b>INSTRUMENTERING</b>												
12V eluttag monterat									1.195:-			
Kompass Silva 70UN									1.075:-			
<b>PLOTTER/NAVIGERING</b>												
Givarstativ	1.730:-	1.730:-	1.730:-	1.730:-	1.730:-	1.730:-	1.730:-	1.730:-				
Garmin 52cv inkl kort			9.050:-	9.050:-	9.050:-	9.050:-	9.050:-	9.050:-				
<b>SÄKERHET</b>												
Låspaket klass 3	1.450:-	1.450:-	1.450:-	1.450:-	1.450:-	1.450:-	1.450:-	1.450:-	1.450:-	1.450:-	1.450:-	1.450:-
Bultlås	1.810:-	1.810:-	1.810:-	1.810:-	1.810:-	1.810:-	1.810:-	1.810:-				
Spårsändare					5.990:-	5.990:-	5.990:-	5.990:-				
Stöldmärkning motor	1.615:-	1.615:-	1.615:-	1.615:-	1.615:-	1.615:-	1.615:-	1.615:-				
Stöldmärkning båt	Std	Std	Std	Std	Std	Std	Std	Std				
<b>TRAILER/BÄTVAGN</b>												
Bätvagn (30 km/h), från	6.920:-	6.920:-	6.920:-	6.920:-	6.920:-	6.920:-	6.920:-	9.450:-				
Båttrailer (80km/h), från	11.350:-	11.350:-	11.350:-	11.350:-	11.350:-	11.350:-	11.350:-	11.350:-				
Inkas kanotvagn									3.710:-	3.710:-	3.710:-	3.710:-



# TRYGGHET, ERFARENHET, DESIGN OCH KREATIVITET

RYDS är ett av Sveriges mest kända båtmärken. I Ryd i Småland tillverkar man båtar i storlek från 2,5 till 7,3 meter. Som vanligt i Småland så strävar man ständigt efter nya innovativa lösningar och där är Ryds inget undantag. Signumet för Rydsbåtarna är de vakuuminjicerade skroven som man har på de flesta modellerna, fördelarna är många: betydligt mindre utsläpp som sparar vår miljö, betydligt lägre vikt på båtarna som sparar vikt och därmed sänker bränsleförbrukningen och starkare och jämnare laminat i skrov och däck. Den moderna F-line serien får i år en ny färgsättning och ett välkommet tillskott i form av 628DC, dessutom kommer det två nyheter i det mindre segmentet.

Ryds fokuserar på design, kvalitet och säkerhet i en prisvärd förpackning.

**Ryds – Made in Småland**

The logo for Ryds, featuring a stylized blue icon of three interlocking circles to the left of the word "RYDS" in a bold, blue, italicized sans-serif font.

PRIS FRÅN:

**22.600:-**

Båtlån, 12 mån

**785:-/mån**

**NYHET!**

## RYDS 398

### En stor nyhet i det lilla segmentet

En liten roddbåt byggd med den modernaste tekniken: vacuuminjicering. Det ger en både starkare och lättare båt med betydligt mycket högre finish. Deh har dessutom regnläns så att du kan lämna den obebakad vid stugan utan att du riskerar att den sjunker.

#### Teknisk data

Längd	3,98 m
Bredd	1,52 m
Vikt	75 kg
Personer	4 st

● Ingår i basutförande

● Åror



#### Baspris båt och motor

Endast båt	14.900:-
Mercury F2,5 M	22.600:-
Mercury F4 M	24.700:-

**NYHET!**

## RYDS 438BF

### Den nya lilla fiskebåten

Ryds 438 BF är den nya lilla fiskebåten från Ryds. Det är en uppdatering av 435 DL men producerad med Ryds unika vacuumteknik vilket ger en starkare båt med betydligt mycket högre finish. Prislappen är satt så att alla ska kunna komma ut och fiska och paketpriset med en 20-hästare skäms inte för sig.

#### Teknisk data

Längd	4,35 m
Bredd	1,86 m
Vikt	230 kg
Personer	5 st

● Ingår i basutförande

● Vindruta

● Universalfäste MEQS

■ Förtöjningspaket

■ Ingår dessutom i COMPLETE™-paketet

■ Läspaket klass 3

■ Bultlås

■ Stöldmärkning motor

■ Garmin 52cv inkl kort

PRIS FRÅN:

**81.700:-**

Båtlån, 60 mån

**660:-/mån**

#### Baspris båt och motor

Endast båt	39.900:-
Mercury F20 ELPT	81.700:-
Mercury F25 ELPT EFI	87.600:-

#### Tillval

Bottenmålning	6.600:-
Extra durkfäste till fiskestol	720:-
Garmin 42cv inkl kort	6.644:-
BV 750 ("Baxter")	9.450:-
750 BT 160 ("Jake")	11.350:-





## RYDS 488 SPORT

**KAMPANJ!**  
 Ryds 488 Sport/Merc F50  
 Vattenskidbåge, Garmin plotter.  
 Ord 186.680:-  
**Kampanj 159.900:-**  
**Spara 26.780:-**

### En liten tuffing

En båt som passar den flexibla och mobila användaren. Modellen är ritad från grunden för just denna längd och detaljerna anpassade för modellens storlek. Det finns flera fördelar med en lättare båt i denna storlekskategori. Med Ryds helinjicerade skrov blir totalvikten upp till 25 procent lägre än motsvarande modeller hos konkurrenterna vilket gör att det krävs lägre motorstyrka. Dessutom klarar F488 gränsvärdena för att köras på EU-trailer både på längd och vikt vilket gör modellen till ett mycket bra val för dig som ofta tar med sig båten på trailer.

- Ingår i basutförande
- Lanterner
- Brandsläckare
- Självläns
- Badstege
- Pulpetsöverdrag
- Stuvack läsbart
- Ingår dessutom i COMPLETE™-paketet
- Hydraulstyrning
- Universalfäste MEQS
- Badplattform
- Stöldmärkning båt
- Låsbygel klass 3
- 12V eluttag monterat
- Förtöjningspaket
- Läspaket klass 3
- Bultlös
- Stöldmärkning motor
- Garmin 52cv inkl kort (inf)

### Teknisk data

Längd	4,88 m
Bredd	1,92 m
Vikt	360 kg
Personer	5 st

### Körfakta Mercury F60

Varvtal	Fart	Bränsle
4000	21	0,43
5000	28	0,48
6100	35	0,59

PRIS FRÅN:  
**172.000:-**

Båtlån, 120 mån  
**1.201:-/mån**



### Baspris båt och motor

Endast båt	102.800:-
Mercury F50 ELPT EFI	172.000:-
Mercury F60 ELPT EFI	183.800:-
COMPLETE™-paket (ord. 18.105:-)	15.400:-

### Tillval

Kapell	12.000:-
Styrpulpetsöverdrag	1.895:-
Dynsats	5.795:-
Dyna styrpulpet	1.695:-
Vattenskidbåge	4.640:-
Garmin 72sv inkl kort (inf)	12.640:-
BV 750 ("Baxter")	9.450:-
750 BT 160 ("Jake")	11.350:-



## RYDS 488 TWIN

**KAMPANJ!**  
 Ryds 488 Twin/Merc F50  
 Vattenskidbåge, Garmin plotter  
 Ord 193.780:-  
**Kampanj 164.900:-**  
**Spara 28.880:-**

### Med dubbla pulpeter

Ryds 488 Twin är en förädling av 488 Sport. 488 Twin är utrustad med en pulpetsida på var sida för maximalt skydd för både förare och passagerare. Dessutom klarar F488 gränsvärdena för att köras på EU-trailer både på längd och vikt vilket gör modellen till ett mycket bra val för de som ofta tar med sig båten på trailer.

- Ingår i basutförande
- Lanterner
- Pulpetsöverdrag
- Dynsats komplett
- Brandsläckare
- Badstege
- Stuvack läsbart
- Ingår dessutom i COMPLETE™-paketet
- Hydraulstyrning
- Badplattform
- Stöldmärkning båt
- Låsbygel klass 3
- 12V eluttag monterat
- Självläns
- Förtöjningspaket
- Dynsats
- Läspaket klass 3
- Bultlös
- Stöldmärkning motor
- Garmin 52cv inkl kort (inf)

### Teknisk data

Längd	4,88 m
Bredd	1,92 m
Vikt	360 kg
Personer	5 st

### Körfakta Mercury F60

Varvtal	Fart	Bränsle
4000	21	0,43
5000	28	0,48
6100	35	0,59

PRIS FRÅN:  
**179.100:-**

Båtlån, 120 mån  
**1.251:-/mån**



### Baspris båt och motor

Endast båt	109.900:-
Mercury F50 ELPT EFI	179.100:-
Mercury F60 ELPT EFI	190.900:-
COMPLETE™-paket (ord. 23.900:-)	17.900:-

### Tillval

Bottenmålning	7.200:-
Flaggstång med flagga	1.480:-
Extrasoffa babord	8.015:-
Vattenskidbåge	4.640:-
Wakeboardhållare	1.795:-
Garmin 72sv inkl kort (inf)	12.640:-
BV 750 ("Baxter")	9.450:-
750 BT 160 ("Jake")	11.350:-



PRIS FRÅN:

**236.100:-**

Båtlån, 144 mån

**1.392:-/mån**

### KAMPANJ!

Ryds 548 Sport/Merc F80,  
Vattenskidbåge, Garmin plotter.

Ord 257.000:-

**Kampanj 219.000:-**

**Spara 38.000:-**

## RYDS 548 SPORT

### Modern och miljövänlig

Ryds 548 Sport är en innovativ och praktisk styrpulp med höga fribord och stora stuvfack som sväljer både barnvagn och vattenskidor. Den har två rejäla badplatt-formar och många vattenskyddade fack vid förarplatsen där det även finns plats för infälld plotter. F548 är Ryds tystaste, snålaste och mest miljövänliga båt någonsin. Med styrpulpeten placerad på ena sidan längst bak får man ett stort durkutrymme och stor rörlighet.

- |                        |                                      |
|------------------------|--------------------------------------|
| ● Ingår i basutförande | ■ Ingår dessutom i COMPLETE™-paketet |
| ● Dynsats komplett     | ● Universalfäste MEQS                |
| ● Lanternor            | ● Stuvfack låsbart                   |
| ● Brandsläckare        | ● Hydraulstyrning                    |
| ● Sjävlväs             | ● Länsypump, elektrisk               |
| ● Badstege             | ● Stöldmärkning båt                  |
| ● Fenderbaljor         | ● Låsbygel klass 3                   |
|                        | ● Startspärr (Mercury)               |
|                        | ■ Förtöjningspaket                   |
|                        | ■ Läspaket klass 3                   |
|                        | ■ Bultlås                            |
|                        | ■ Stöldmärkning motor                |
|                        | ■ Garmin 72sv inkl kort (inf)        |

### Teknisk data

Längd	5,51 m
Bredd	2,18 m
Vikt	540 kg
Personer	6 st

### Körfakta

Mercury F80

Varvtal	Fart	Bränsle
3500	21	0,64
4500	29	0,78
5200	35	0,81

### Baspris båt och motor

Endast båt	131.100:-
Mercury F80 ELPT EFI	236.100:-
Mercury F100 ELPT EFI	244.100:-
COMPLETE™-paket (ord. 20.705:-)	17.600:-

### Tillval

Bottenmålning	8.250:-
Kapell	12.100:-
Laminatdurk grå	11.000:-
Vattenskidbåge	4.995:-
Bord grått till MEQS	1.485:-
Wakeboardhållare	1.795:-
Garmin 722 inkl kort (inf)	15.940:-
BV 1000 ("Charles")	13.535:-
1200 BT 208 ("Leo")	26.200:-

Swedbank

Finans



Välj en enkel  
finansiering med  
Båtlånet

Prata med din handlare  
eller kontakta oss direkt.

Välkommen till Swedbank Finans  
Telefon: 08-585 986 50  
www.swedbankfinans.se





## RYDS 548 MID C

### Den moderna walkarounden

Ryds modernaste walk around. Ryds 548 Mid C har en framflyttad centrerad pulpet som gör det lätt att förflytta sig i båten. I aktern finns det en soffa för passagerare samt en generös badplattform. Förarplatsen med sina bekväma stolar erbjuder många praktiska vattenskyddade fack, 12V uttag samt plats för infälld plotter. På F548 är hela utrymmet mellan inner- och ytterskroven fyllt med ljuddämpande flytskum.

- Ingår i basutförande
- Dynsats komplett
- Lanternor
- Självbläns
- Badstege
- Fenderbaljor
- Pulpetöverdrag
- Ingår dessutom i COMPLETE™-paketet
- Stolsöverdrag
- Hydraulstyrning
- Elektrisk länsypump
- Låsbygel klass 3
- Stöldmärkning båt
- 12V eluttag monterat
- Startspärr (Mercury)
- Förtöjningspaket
- Läspaket klass 3
- Bultlås
- Stöldmärkning motor
- Garmin 72sv inkl kort (inf)

### Teknisk data

Längd	5,51 m
Bredd	2,18 m
Vikt	540 kg
Personer	6 st

### Körfakta

Varvtal	Fart	Bränsle
3500	21	0,64
4500	29	0,78
5200	35	0,81

PRIS FRÅN:  
**257.200:-**

Båtlån, 144 mån  
**1.517:-/mån**



### Baspris båt och motor

Endast båt	152.200:-
Mercury F80 ELPT EFI	257.200:-
Mercury F100 ELPT EFI	265.200:-
COMPLETE™-paket (ord. 20.705:-)	17.600:-

### Tillval

S-line (laminatdurk, v-båge, Garmin 721, ljudsystem, fast tank)	26.960:-
Bottenmålning	8.250:-
Kapell	14.000:-
Vattenskidbåge	4.640:-
Extrasoffa babord	8.015:-
Soldynsats grå	4.315:-
Köljärn	2.695:-
BV 1000 ("Charles")	13.535:-
1200 BT 208 ("Leo")	26.200:-



## RYDS 548 DUO

### Familjens nya stjärna

Ryds 548 Duo är byggd med den nya HSI-tekniken som ger ett lättare, hårdare och styvare skrov - men framförallt överlägsen precision och passform. Pulpeterna på F548 Duo är framflyttade och två komfortstolar ger en trevlig förarmiljö. Som tillval till samtliga F548 modeller finns extra soffor till fören som gör att du får en utmärkt cruisingbåt för soliga dagar. Den moderna designen tillsammans med de nytänkande och praktiska lösningarna gör denna båt till en given favorit.

- Ingår i basutförande
- Dynsats komplett
- Lanternor
- Självbläns
- Badstege
- Hamnkapell
- Stuvfack läsbart
- Ingår dessutom i COMPLETE™-paketet
- Hydraulstyrning
- Låsbygel klass 3
- Länsypump, elektrisk
- 12V eluttag monterat
- Stöldmärkning båt
- Brandsläckare
- Startspärr (Mercury)
- Förtöjningspaket
- Läspaket klass 3
- Bultlås
- Stöldmärkning motor
- Garmin 72sv inkl kort (inf)

### Teknisk data

Längd	5,51 m
Bredd	2,18 m
Vikt	540 kg
Personer	6 st

### Körfakta

Varvtal	Fart	Bränsle
3500	21	0,64
4500	29	0,78
5200	35	0,81

PRIS FRÅN:  
**280.300:-**

Båtlån, 144 mån  
**1.653:-/mån**



### Baspris båt och motor

Endast båt	175.400:-
Mercury F80 ELPT EFI	280.300:-
Mercury F100 ELPT EFI	288.300:-
COMPLETE™-paket (ord. 20.705:-)	17.600:-

### Tillval

S-line (laminatdurk, v-båge, Garmin 721, ljudsystem, fast tank)	29.360:-
Bottenmålning	8.250:-
Kapell	13.000:-
Extrasoffa babord	8.015:-
Vattenskidbåge	5.140:-
BV 1000 ("Charles")	13.535:-
1200 BT 208 ("Leo")	26.200:-



## RYDS 628 SPORT

### Dagstursbåten för hela familjen

Ryds 628 Sport är uppföljare till den hyllade F528 Sport som lanserades våren 2012 och den första i en serie om tre modeller på samma skrov. 628 är ca 30% större än sin lillasyster och det märks. Rikligt med sittplatser, enorma stuvutrymmen för både vattenskidor och barnvagn och fortfarande stora fria durkytor.

- |                        |                                      |   |
|------------------------|--------------------------------------|---|
| ● Ingår i basutförande | ■ Ingår dessutom i COMPLETE™-paketet |   |
| ● Lanternor            | ● Universalfäste MEQS                | ■ Garmin 722xs inkl kort & givare (inf) |
| ● Självvläns           | ● 12V eluttag monterat               | ■ Läspaket klass 3                      |
| ● Badstege             | ● Brandsläckare                      | ■ Bultlös                               |
| ● Hydraulstyrning      | ● Läsbygel klass 3                   | ■ Stöldmärkning motor                   |
| ● Pulpetöverdrag       | ● Stöldmärkning båt                  |   |
| ● Inbyggd tank         | ● Startspärr (Mercury)               |   |
| ● Länsump, elektrisk   | ■ Förtöjningspaket                   |   |

### Teknisk data

Längd	6,25 m
Bredd	2,34 m
Vikt	680 kg
Personer	6 st
Tank	80 l

### Körfakta Mercury F115

Varvtal	Fart	Bränsle
3500	22	0,69
4500	30	0,89
5500	39	1,01

PRIS FRÅN:

**277.200:-**

Båtlån, 144 mån

**1.635:-/mån**



### Baspris båt och motor

Endast båt	164.200:-
Mercury F115 ELPT EFI	285.700:-
Mercury F115 ELPT EFI CT Pro XS	299.800:-
COMPLETE™-paket (ord. 27405:-)	23.300:-

### Tillval

Bottenmålning	9.300:-
Flaggstång med flagga	1.480:-
Kapell	13.200:-
Bord grått, komplett	2.820:-
Vattenskidbåge	5.395:-
Laminatdurk grå	12.700:-
Rostfri propeller, från	6.350:-
BV 1300 ("Dan")	17.985:-
1500 BT 208 ("Mike")	29.950:-



## RYDS 628 MID C

Ryds modernaste walk around. Ryds 628 Mid C har en framflyttad centrerad pulpst som gör det lätt att förflytta sig i båten. I aktern finns det en soffa för passagerare samt en generös badplattform. Förarplatsen med sina bekväma stolar erbjuder många praktiska vattenskyddade fack, 12V uttag samt plats för infälld plotter. Passar både familjen och sportfiskaren.

- |                        |                                      |   |
|------------------------|--------------------------------------|---|
| ● Ingår i basutförande | ■ Ingår dessutom i COMPLETE™-paketet |   |
| ● Dynsats komplett     | ● Pulpetöverdrag                     | ■ Förtöjningspaket                      |
| ● Lanternor            | ● Stolsöverdrag                      | ■ Garmin 722xs inkl kort & givare (inf) |
| ● Självvläns           | ● Länsump, elektrisk                 | ■ Läspaket klass 3                      |
| ● Badstege             | ● Läsbygel klass 3                   | ■ Bultlös                               |
| ● Fenderbaljor         | ● Stöldmärkning båt                  |   |
| ● Hydraulstyrning      | ● Startspärr (Mercury)               |   |
| ● Inbyggd tank         | ■ Stöldmärkning motor                |   |

### Teknisk data

Längd	6,25 m
Bredd	2,34 m
Vikt	680 kg
Personer	6 st
Tank	80 l

### Körfakta Mercury F115-CT

Varvtal	Fart	Bränsle
3500	20	0,66
5000	32	0,87
6150	40	1,11

PRIS FRÅN:

**296.300:-**

Båtlån, 144 mån

**1.747:-/mån**



### Baspris båt och motor

Endast båt	183.300:-
Mercury F115 ELPT EFI	304.800:-
Mercury F115 ELPT EFI CT	307.300:-
Mercury F115 ELPT EFI CT Pro XS	318.800:-
COMPLETE™-paket (ord. 27405:-)	23.300:-

### Tillval

Bottenmålning	9.300:-
Kapell	15.000:-
Bord grått, komplett	2.820:-
Vattenskidbåge	5.395:-
Extrasoffa babord	8.015:-
Laminatdurk grå	15.200:-
BV 1300 ("Dan")	17.985:-
1500 BT 208 ("Mike")	29.950:-



## RYDS 628 DUO

### Bekvämt, praktiskt och sportigt

Ryds 628 Duo är byggd med den nya HSI-tekniken som ger ett lättare, hårdare och styvare skrov - men framförallt överlägsen precision och passform. Pulpeterna på 628 Duo är framflyttade och två komfortstolar ger en trevlig förmiljö.

- Ingår i basutförande
- Dynsats komplett
- Lanternor
- Självläns
- Badstege
- Hydraulstyrning
- Inbyggd tank
- Hamnkapell
- Ingår dessutom i COMPLETE™-paketet
- Länsump, elektrisk
- Badplattform
- Brandsläckare
- Låsbygel klass 3
- Stöldmärkning båt
- Startspärr (Mercury)
- Förtöjningspaket
- Bultlås
- Stöldmärkning motor
- Läspaket klass 3
- Garmin 722xs inkl kort & givare (inf)

### Teknisk data

Längd	6,25 m
Bredd	2,34 m
Vikt	680 kg
Personer	6 st
Tank	80 l

### Körfakta

Varvtal	Fart	Bränsle
3500	22	0,69
4500	30	0,89
5500	39	1,01

PRIS FRÅN:

**317.900:-**

Båtlån, 180 mån

**1.875:-/mån**



### Baspris båt och motor

Endast båt	204.900:-
Mercury F115 ELPT EFI	326.400:-
Mercury F115 ELPT EFI CT	328.900:-
Mercury F115 ELPT EFI CT Pro XS	340.400:-
COMPLETE™-paket (ord. 27.405:-)	23.300:-

### Tillval

S-line (laminatdurk, v-båge, Garmin 721, ljudsystem)	28.240:-
Bottenmålning	9.300:-
Kapell	14.000:-
Bord grått, komplett	2.820:-
Grå laminatdurk	15.200:-
Vattenskidbåge	5.395:-
BV 1300 ("Dan")	17.985:-
1500 BT 208 ("Mike")	29.950:-

**NYHET!**



### En båt för alla tillfällen

Ryds presenterar en helt ny DC som bygger på det beprövade 628 skrovet som med sina imponerande sjöegenskaper blivit en uppskattad modell från Ryds. I det här utförandet har man maximerat utrymmet både i ruffen och sittbrunnen. Den stora sittbrunnen med U-soffa rymmer 6 personer och en solbädd kan enkelt ordnas över hela ytan. I ruffen sover 2 personer bekvämt. Den höga rutramen och djupa sittbrunnen ger ett mycket gott vindskydd och en överlägsen trygghetskänsla.

- Ingår i basutförande
- Kapell
- Dynsats komplett
- Soldynsats
- Bord
- Inbyggd tank
- Hydraulstyrning
- LED-lanternor
- LED-belysning sittbrunn
- Vindrutetorkare förarsida
- Självläns
- Länsump, elektrisk
- Däckslucka
- Pulpit
- Badstege
- 2 st Ankarboxar
- Brandsläckare
- Garmin 721xs, exkl kort

### Teknisk data

Längd	6,25 m
Bredd	2,34 m
Vikt	900 kg
Personer	6 st
Sover	2 st
Tank	150 l

### Baspris båt och motor

Endast båt	283.800:-
Mercury F115 ELPT EFI	405.300:-
Mercury F115 ELPT EFI CT	407.800:-
Mercury F115 ELPT EFI CT Pro XS	419.300:-
Mercury F150 ELPT EFI	441.400:-

### Tillval

Bottenmålning	9.300:-
Flaggstång med flagga	1.480:-
Vatten vask & dusch akter	6.000:-
Hamnkapell	5.500:-
Kyllåda	7.995:-
Vattenskidbåge	4.295:-
Zip Wake trimplan	17.900:-

	438BF	488 Sport	488 Twin	548 Sport	548 Mid C
Pris endast båt	39.900:-	102.800:-	109.900:-	131.100:-	152.200:-
<b>UTRUSTNING OCH BEKVÄMLIGHET</b>					
S-line uppgradering					26.960:-
(Laminatdurk, vattenskidbåge, Garmin 721, ljudsystem och fast tank)					
Bottenmålning	6.600:-	7.200:-	7.200:-	8.250:-	8.250:-
Förtöjningspaket	3.190:-	3.190:-	3.190:-	3.190:-	3.190:-
Flaggstång med flagga	1.480:-	1.480:-	1.480:-	1.480:-	1.480:-
Kapell		12.000:-		12.100:-	14.000:-
Styrpulpetsöverdrag		1.895:-		2.095:-	1.995:-
Pulpetöverdrag styrbord			1.095:-		
Pulpetöverdrag barbord			1.095:-		
Extrasoffa babord		8.015:-	8.015:-	8.015:-	8.015:-
Dynsats	4.495:-	Std	Std	Std	Std
Soldynsats		5.640:-		6.356:-	4.315:-
Vattenskidbåge		4.640:-	4.640:-	4.995:-	4.640:-
Wakeboardhållare		1.795:-	1.795:-	1.795:-	1.795:-
Bord		2.820:-	2.820:-	2.820:-	2.820:-
Teakdurk				19.300:-	21.389:-
Grå laminatdurk		11.500:-		11.000:-	9.500:-
Köljärn		2.695:-	2.695:-	2.695:-	2.695:-
Fällbar toft, grå ink gångjärn	2.000:-				
Rutbåge	4.475:-				
KaStdäck komplett	4.750:-				
Fiskestol, fällbar rygg, stativ	3.880:-				
Extra durkfäste till fiskestol	720:-				
Universalfäste MEQS	138:-	138:-		138:-	
Rf plasthinkhållare MEQS	512:-	512:-		512:-	
Rf burkhållare MEQS	479:-	479:-		479:-	
Rf transport-spöållare MEQS	525:-	525:-		525:-	
Rf fenderhållare MEQS	555:-	555:-		555:-	
Rf universalkrok MEQS	99:-	99:-		99:-	
Plasthink för MEQS	48:-	48:-		48:-	
Bord grått till MEQS	1.485:-	1.485:-		1.485:-	
<b>INSTRUMENTERING</b>					
12V eluttag monterat		1.195:-	1.195:-	1.195:-	1.195:-
Kompass Silva 70UN		1.075:-	1.075:-	1.075:-	1.075:-
Radio/CD & marinhögtalare		9.900:-	9.900:-	9.900:-	9.900:-
<b>PLOTTER/NAVIGERING</b>					
Garmin 42cv inkl kort	6.644:-				
Garmin 52cv inkl kort	9.050:-				
Garmin 52cv inkl kort (inf)		10.040:-	10.040:-	10.040:-	10.040:-
Garmin 72sv inkl kort (inf)		12.640:-	12.640:-	12.640:-	12.640:-
Garmin 722 inkl kort (inf)				15.940:-	15.940:-
Garmin 722xs inkl kort & givare (inf)				19.340:-	19.340:-
<b>SÄKERHET</b>					
Låspaket klass 3	1.450:-	1.450:-	1.450:-	1.450:-	1.450:-
Bultlås	1.810:-	1.810:-	1.810:-	1.810:-	1.810:-
Stöldmärkning motor	1.615:-	1.615:-	1.615:-	1.615:-	1.615:-
Stöldmärkning båt	Std	Std	Std	Std	Std
<b>TRAILER/BÄTVAGN</b>					
Bätvagn (30 km/h), från	9.450:-	9.450:-	9.450:-	13.535:-	13.535:-
Båttrailer (80km/h), från	11.350:-	11.350:-	11.350:-	26.200:-	26.200:-



	548 Duo	628 Sport	628 Mid C	628 Duo	628 DC
Pris endast båt	175.400:-	164.200:-	183.300:-	204.900:-	283.800:-
<b>UTRUSTNING OCH BEKVÄMLIGHET</b>					
S-line uppgradering	29.360:-				
(Laminatdurk, vattenskidbåge, Garmin 721, ljudsystem och fast tank)					
S-line uppgradering				28.240:-	
(Laminatdurk, vattenskidbåge, Garmin 721 och ljudsystem)					
Bottenmålning	8.250:-	9.300:-	9.300:-	9.300:-	9.300:-
Förtöjningspaket	3.190:-	3.190:-	3.190:-	3.190:-	3.190:-
Flaggstång med flagga	1.480:-	1.480:-	1.480:-	1.480:-	1.480:-
Kapell	13.000:-	13.200:-	15.000:-	14.000:-	Std
Hamnkapell	5.100:-			5.100:-	5.500:-
Styrpulpetsöverdrag		2.095:-	1.995:-		
Extrasoffa babord	8.015:-	8.015:-	8.015:-	8.015:-	
Dynsats	Std	Std	Std	Std	Std
Sidosits sb fram inkl dyna		5.075:-	5.075:-	5.075:-	
Soldynsats			5.383:-	6.670:-	
Vattenskidbåge	5.140:-	5.395:-	5.395:-	5.395:-	4.295:-
Wakeboardhållare	1.795:-	1.795:-	1.795:-	1.795:-	
Bord	2.820:-	2.820:-	2.820:-	2.820:-	
Teakdurk	21.390:-	24.040:-	24.040:-	23.775:-	
Grå laminatdurk	11.000:-	12.700:-	15.200:-	15.200:-	
Köljärn	2.695:-	2.695:-	2.695:-	2.695:-	2.695:-
Vatten vask & dusch akter					6.000:-
Kyllåda					7.995:-
Vattentoalett					15.000:-
Zip Wake trimplan					17.900:-
Porta potti					1.000:-
Universalfäste MEQS		138:-			
Rf plasthinkhållare MEQS		512:-			
Rf burkhållare MEQS		479:-			
Rf transport-spöållare MEQS		525:-			
Rf fenderhållare MEQS		555:-			
Rf universalkrok MEQS		99:-			
Plasthink för MEQS		48:-			
Bord grått till MEQS		1.485:-			
<b>INSTRUMENTERING</b>					
12V eluttag monterat	1.195:-	1.195:-	1.195:-	1.195:-	1.195:-
Kompass Silva 70UN	1.075:-	1.075:-	1.075:-	1.075:-	1.075:-
Radio/CD & marinhögtalare	9.900:-	9.900:-	9.900:-	9.900:-	
Stereopak					3.995:-
<b>PLOTTER/NAVIGERING</b>					
Garmin 52cv inkl kort (inf)	10.040:-	10.040:-	10.040:-	10.040:-	10.040:-
Garmin 72sv inkl kort (inf)	12.640:-	12.640:-	12.640:-	12.640:-	12.640:-
Garmin 722 inkl kort (inf)	15.940:-	15.940:-	15.940:-	15.940:-	15.940:-
Garmin 722xs inkl kort & givare (inf)	19.340:-	19.340:-	19.340:-	19.340:-	19.340:-
<b>SÄKERHET</b>					
Läspaket klass 3	1.450:-	1.450:-	1.450:-	1.450:-	1.450:-
Bultlås	1.810:-	1.810:-	1.810:-	1.810:-	1.810:-
Stöldmärkning motor	1.615:-	1.615:-	1.615:-	1.615:-	1.615:-
Stöldmärkning båt	Std	Std	Std	Std	
<b>TRAILER/BÅTVAGN</b>					
Båtvagn (30 km/h), från	13.535:-	17.985:-	17.985:-	17.985:-	17.985:-
Båttrailer (80km/h), från	26.200:-	29.950:-	29.950:-	29.950:-	29.950:-



# ETT TYSTLÅTET FOLK GÖR TYSTA BÅTAR

Vissa myter är sanna, finländare älskar tystnad. Därför har Silver satsat på att göra sina båtar så tysta som möjligt, för att du skall kunna njuta av naturens lugn.

SILVER kombinerar det bästa från två världar: den designade och smakfullt utformade insidan av glasfiberplast som vilar på ett kraftigt balksystem i skrovet, och den underhållsfria utsidan i aluminium med skumfyllda skrovsidor. Det är det som skapar tystnaden. Detta är dock bara en halv sanning då Silver till i år lanserar BRX-modellerna. Till en början är det en Shark och en Eagle som har samma eleganta utsida som de vanliga BR-modellerna men med en insida helt i aluminium vilken vänder sig till den som har tänkt sig lite tuffare tag med sin båt.

Tillbehörsprogrammet till Silverbåtarna gör att du kan anpassa Din Silverbåt för dina egna intressen såsom vattenskidåkning, fiske eller helt enkelt bara för sol och bad.

**Silver – för ett lååångt båtliv!**

**Silver**<sup>®</sup>  
AluFibre™





## SILVER FOX 485 AVANT

**KAMPANJ!**  
Silver Fox Avant/  
Honda BF50,  
7" plotter,  
trygghetsförsäkring  
Ord pris 211.300:-  
**Kampanj 189.900:-**  
Spara 21.400:-

PRIS FRÅN:  
**201.000:-**

Båtlån, 144 mån  
**1.185:-/mån**



### Genomtänkt och behändig

Den senaste Foxen som tillsammans med BR- och DC-modellerna gör Fox-familjen komplett. Avant är en liten och behändig styropulpetare i aluminium med bekväm utgång till badstegen och fritt fram hela vägen till fören, sidopulpet med sittplats för två personer bakom vindrutan, föraren i mitten av båten och fortfarande gott om utrymme med ytterligare sittplatser på fördäck samt bra stuvutrymmen även för fiskesjön.

- Ingår i basutförande
- Dynsats akter
- Osänkbar konstruktion enligt CE
- Lanterner
- Brandsläckare
- Huvudströmbrytare
- Länsypump, elektrisk
- Ingår dessutom i COMPLETE™-paketet
- Badstege
- Stuvfack låsbart
- 12V eluttag monterat
- Låsbygel klass 3
- Startspärr (Mercury)
- Raymarine a78, exkl kort
- Läspaket klass 3
- Bultlås
- Spårändare
- Stöldmärkning båt & motor
- Navionics Gold plottersjökort

### Teknisk data

Längd	4,85 m
Bredd	1,95 m
Vikt	400 kg
Personer	5 st

### Körfakta

Varvtal	Fart	Bränsle
Mercury F40 ELPT		
4200	18	0,44
5200	22	0,52
5700	25	0,57

### Baspris båt och motor

Endast båt	129.900:-
Mercury F50 ELPT EFI	201.000:-
Suzuki DF50 ATL	202.500:-
Honda BF 50 LRTZ	210.800:-
COMPLETE™-paket (ord. 16.925:-)	14.400:-

### Tillval

Akterkapell	12.560:-
Pulpetöverdrag	2.910:-
Dynsats för	3.150:-
Klaffbänk	2.800:-
Kylbox med dyna	2.840:-
Vattenskidbåge	4.890:-
BV 750 ("Baxter")	9.450:-
750 BT 160 ("Jake")	11.350:-



## SILVER FOX 485 DC

### Perfekt för sommarstället

Bakom Fox DC's stora popularitet ligger flera anledningar såsom ett starkt aluminiumskrov, mångsidigt användningsområde samt rejält tilltagna förvaringsutrymmen. Säkerheten och komforten ombord ökas ytterligare av den till standardutrustningen tillhörande pulpiten som nu är integrerad i grabbräcket. Det är en omtyckt allroundbåt som trots sin storlek inbjuder till längre utflykter.

- Ingår i basutförande
- Lanterner
- Brandsläckare
- Dynsats akter
- Länsypump, elektrisk
- Stuvfack låsbart
- Rymliga stuvfack
- Utrymme för
- Ingår dessutom i COMPLETE™-paketet
- dubbla tankar
- Sjävläns
- NFB-styrning
- 12V eluttag monterat
- Låsbygel klass 3
- Startspärr (Mercury)
- Raymarine a78, exkl kort
- Förtöjningspaket
- Läspaket klass 3
- Bultlås
- Navionics Gold plottersjökort

### Teknisk data

Längd	4,85 m
Bredd	1,95 m
Vikt	370 kg
Personer	5 st

### Körfakta

Varvtal	Fart	Bränsle
Mercury F50 ELPT EFI		
4300	24	0,40
4800	27	0,43
5300	30	0,48
5800	33	0,49

PRIS FRÅN:  
**211.000:-**

Båtlån, 144 mån  
**1.244:-/mån**



### Baspris båt och motor

Endast båt	139.900:-
Mercury F50 ELPT EFI	211.000:-
Suzuki DF50 ATL	212.500:-
Honda BF 50 LRTZ	220.800:-
COMPLETE™-paket (ord. 8.145:-)	6.900:-

### Tillval

Flaggstång med flagga	1.480:-
Akterkapell	13.050:-
Hamnkapell	5.910:-
Dynsats för	3.310:-
Vattenskidbåge	4.890:-
Dörr mellan pulpeterna	6.850:-
BV 750 ("Baxter")	9.450:-
750 BT 160 ("Jake")	11.350:-



## SILVER FOX 485 BR

### Komfort och stil

Fox BR är en båtmodell med omfattande komforthöjande utrustningsnivå. Till BR-modellens standard hör bl.a. snurrbara komfortstolar för förare och en passagerare samt dynsats till akterbänken. Dörr mellan pulpeterna är standardutrustning. Det finns sittplats för fem personer bakom pulpeterna och väljer man att utrusta sin båt med akterkapell får man tak över huvudet för alla. Fox BR är ett utmärkt val för dagsutflykter i våra skärgårdsvatten.

- |                                   |                                      |                                 |
|-----------------------------------|--------------------------------------|---------------------------------|
| ● Ingår i basutförande            | ■ Ingår dessutom i COMPLETE™-paketet |                                 |
| ● Dörr och ruta mellan pulpeterna | ● Huvudströmbrytare                  | ■ Förtöjningspaket              |
| ● Dynsats akter                   | ● Bränslefilter                      | ■ Låspaket klass 3              |
| ● Osänkbar konstruktion enligt CE | ● Länsypump, elektrisk               | ■ Bultlås                       |
| ● Lanternor                       | ● Badstege                           | ■ Stöldmärkning båt & motor     |
| ● Brandsläckare                   | ● Låsbygel klass 3                   | ■ Navionics Gold plottersjökort |
|                                   | ● Startspärr (Mercury)               |                                 |
|                                   | ● Raymarine a78, exkl kort           |                                 |

### Teknisk data

Längd	4,85 m
Bredd	1,95 m
Vikt	430 kg
Personer	5 st

### Körfakta

Varvtal	Fart	Bränsle
4000	21	0,36
5000	27	0,44
6000	34	0,60

PRIS FRÅN:

**221.100:-**

Båtlån, 144 mån

**1.304:-/mån**



### Baspris båt och motor

Endast båt	149.900:-
Mercury F50 ELPT EFI	221.100:-
Mercury F60 ELPT EFI	232.800:-
Suzuki DF60 ATL	233.800:-
Honda BF 60 LRTU	245.800:-
COMPLETE™-paket (ord. 10.935:-)	9.300:-

### Tillval

Flaggstång med flagga	1.480:-
Akterkapell	12.220:-
Dynsats för	3.150:-
Kylbox inkl dyna	2.840:-
Vattenskidbåge	4.890:-
BV 750 ("Baxter")	9.450:-
1000 BT 208 ("Kyle")	24.250:-



## SILVER WOLF 510 AVANT

### Den snygga pulpetbåten

Wolf Avant har samma skrov som succébåtarna Wolf BR och Wolf DC men med ett annat däck och innerliner. Avant är en mellanstor styrpulpetare i aluminium med bekväm utgång till badstegen och fritt fram hela vägen till fören, sittplats för fyra personer bakom vindrutan, föraren i mitten av båten och fortfarande gott om utrymme på fördäck. Där finns sittplats för två personer och plats för kylbox som dessutom ger ytterligare sittplats.

- |                                   |                                      |                                 |
|-----------------------------------|--------------------------------------|---------------------------------|
| ● Ingår i basutförande            | ■ Ingår dessutom i COMPLETE™-paketet |                                 |
| ● Dynsats akter                   | ● Badstege                           | ■ Förtöjningspaket              |
| ● Osänkbar konstruktion enligt CE | ● Stuvfack läsbart                   | ■ Låspaket klass 3              |
| ● Lanternor                       | ● 12V eluttag monterat               | ■ Bultlås                       |
| ● Brandsläckare                   | ● Låsbygel klass 3                   | ■ Stöldmärkning båt & motor     |
| ● Huvudströmbrytare               | ● Startspärr (Mercury)               | ■ Navionics Gold plottersjökort |
| ● Länsypump, elektrisk            | ● Raymarine a78, exkl kort           |                                 |

### Teknisk data

Längd	5,10 m
Bredd	1,98 m
Vikt	520 kg
Personer	6 st

PRIS FRÅN:

**250.800:-**

Båtlån, 144 mån

**1.479:-/mån**



### Baspris båt och motor

Endast båt	167.900:-
Mercury F60 ELPT EFI	250.800:-
Mercury F60 CT	252.500:-
Suzuki DF60 ATL	251.800:-
Honda BF 60 LRTU	263.800:-
COMPLETE™-paket (ord. 10.935:-)	9.300:-

### Tillval

Flaggstång med flagga	1.480:-
Dynsats för	1.580:-
Vattenskidbåge	4.400:-
Spöhallare, mittenfäste	570:-
Kylbox inkl dyna	2.840:-
Givarstativ	980:-
BV 750 ("Baxter")	9.450:-





## SILVER WOLF 510 DC

### Användarvänlig bruksbåt

Wolf DC är konstruerad som bruksbåt med brett användningsområde. En kännetecknande egenskap är den stora öppna däcksytan. Syftet är att få maximal transportkapacitet för de personer som behöver en båt med stor lastförmåga och goda utrymmen för fiske och arbete. Skrovet har ett av klassens bästa köregenskaper som förenar en sportig och trygg känsla. Farten kan upprätthållas med stor last, dessutom skär fören på Wolf sjön effektivt och håller stänkvattnet borta från sittbrunnen.

- Ingår i basutförande
- Dynsats akter
- Osänkbar konstruktion enligt CE
- Lanternor
- Brandsläckare
- Huvudströmbrytare
- Länsypump, elektrisk
- Ingår dessutom i COMPLETE™-paketet
- Badstege
- SmartCraft™ instrument
- 12V eluttag monterat
- Startspärr (Mercury)
- Låsbygel klass 3
- Raymarine a78, exkl kort
- Läspaket klass 3
- Bultlås
- Stöldmärkning båt & motor
- Navionics Gold plottersjäkort
- Förtöjningspaket

### Teknisk data

Längd	5,10 m
Bredd	1,98 m
Vikt	480 kg
Personer	6 st

### Körfakta

50 Hk 4-takt

Varvtal	Fart	Bränsle
5000	21	0,43
5500	24	0,54
6150	28	0,64

PRIS FRÅN:

**238.800:-**

Båtlån, 144 mån

**1.408:-/mån**



### Baspris båt och motor

Endast båt	155.900:-
Mercury F60 ELPT EFI	238.800:-
Mercury F60 CT	240.500:-
Suzuki DF60 ATL	239.800:-
Honda BF 60 LRTU	251.800:-
COMPLETE™-paket (ord. 10.935:-)	9.300:-

### Tillval

Akterkapell	12.460:-
Dörr och ruta mellan pulpeterna	6.850:-
Dynsats för	2.680:-
Vattenskidbåge	4.400:-
Kylbox inkl dyna	2.840:-
BV 750 ("Baxter")	9.450:-
1000 BT 208 ("Kyle")	24.250:-



## SILVER WOLF 510 BR

### Lätthanterad och bekväm

Wolf 510 BR har separata stolar för föraren och en passagerare. Detta ger extra bekvämlighet och ännu bättre köregenskaper. Dessutom underlättar det fria utrymmet bakom stolarna för de som är intresserade av vattensport eller fiske från aktern. Wolf är den perfekta avvägningen mellan tillräcklig längd för en bekväm gång och lätthanterlighet. Wolf är en prisvärd, fullstor båt.

- Ingår i basutförande
- Dörr och ruta mellan pulpeterna
- Stolsöverdrag
- Dynsats akter
- Lanternor
- Huvudströmbrytare
- Ingår dessutom i COMPLETE™-paketet
- Länsypump, elektrisk
- Badstege
- Låsbygel klass 3
- Startspärr (Mercury)
- Raymarine a78, exkl kort
- Läspaket klass 3
- Bultlås
- Stöldmärkning båt & motor
- Navionics Gold plottersjäkort
- Förtöjningspaket

### Teknisk data

Längd	5,10 m
Bredd	1,98 m
Vikt	480 kg
Personer	6 st

### Körfakta

60 Hk 4-takt

Varvtal	Fart	Bränsle
4500	20	0,41
5500	26	0,53
6200	31	0,76

PRIS FRÅN:

**262.800:-**

Båtlån, 144 mån

**1.550:-/mån**



### Baspris båt och motor

Endast båt	179.900:-
Mercury F60 ELPT EFI	262.800:-
Mercury F60 CT	264.500:-
Suzuki DF60 ATL	263.800:-
Honda BF 60 LRTU	275.800:-
COMPLETE™-paket (ord. 10.935:-)	9.300:-

### Tillval

Akterkapell	13.420:-
Dynsats för	1.580:-
Kylbox inkl dyna	2.840:-
Vattenskidbåge	4.400:-
Lastsäkring för	490:-
BV 750 ("Baxter")	9.450:-
1000 BT 208 ("Kyle")	24.250:-

# Vårkampanj!



**11 350:-**  
INKL. MOMS



## JAKE

Totalvikt: 750 kg  
Last: 605 kg  
Båtlängd: max 5,1 m  
Totalbredd: 1,6 m  
Total längd: 5,3 m



**15 450:-**  
INKL. MOMS



## JOHN

Totalvikt: 750 kg  
Last: 570 kg  
Båtlängd: max 5,4 m  
Totalbredd: 2,08 m  
Total längd: 5,7 m



**36 300:-**  
INKL. MOMS

## PARKER

Totalvikt: 1800 kg  
Last: 1338 kg  
Båtlängd: max 6,7 m  
Totalbredd: 2,3 m  
Total längd: 6,8 m



**13 535:-**  
INKL. MOMS

## CHARLES

Last: 1000 kg  
Båtlängd: max 6 m  
Totalbredd: 1,72 m  
Total längd: 5,65 m



**17 585:-**  
INKL. MOMS

## BT 1300 C

Last: 1300 kg  
Båtlängd: max 6,5 m  
Totalbredd: 1,81 m  
Total längd: 6,30 m



**44 900:-**  
INKL. MOMS

## HECTOR

Last: 3000 kg  
Båtlängd: max 8 m  
Totalbredd: 2,15 m  
Total längd: 7,4 m



**MARIN  
DEPÅN**

**SKANSTULL  
marin**



## SILVER HAWK 540 BR

**KAMPAJ!**  
Silver Hawk BR/  
Mercury F80,  
startspärr, plotter,  
färddata  
Ord pris 321.400:-  
**Kampanj**  
299.000:-  
Spara 22.400:-

PRIS FRÅN:

312.800:-

Båtlån, 180 mån

1.845:-/mån



### Storsäljare med bra prestanda

Silver Hawk är en riktig storsäljare år efter år, mycket tack vare de sportiga linjerna och sitt lätt drivna men stadiga skrov. I båten ingår komfortstolar, stolsöverdrag, akterdynor och dörr mellan pulpeterna. Till extravaganserna hör bland annat kolfiberlook på skrovsidorna och en exklusiv ratt. Den grå/beige färgsättningen på dynor och grå plastdetaljer bidrar till dess moderna framtoning. Fördäcket är väl tilltaget för att ge bra förvaring och en tydlig och oöm plattform för att ta sig i och ur båten.

- Ingår i basutförande
- Dörr och ruta mellan pulpeterna
- Stolsöverdrag
- Komfortstolar
- Dynsats akter
- Lanternor
- Brandsläckare
- Ingår dessutom i COMPLETE™-paketet
- Länsump, elektrisk
- Badstege
- Hydraulstyrning
- Läsbygel klass 3
- Startspärr (Mercury)
- Raymarine a78, exkl kort
- Läspaket klass 3
- Bultlös
- Stöldmärkning båt & motor
- Navionics Gold plottersjökort
- Förtöjningspaket

### Teknisk data

Längd	540 m
Bredd	2,17 m
Vikt	540 kg
Personer	7 st
Tank	105 l

### Körfakta

Varvtal	Fart	Bränsle
4000	24	0,57
5000	33	0,66
5840	38	0,80

### Baspris båt och motor

Endast båt	204.900:-
Mercury F80 ELPT EFI	312.800:-
Mercury F100 ELPT EFI	320.800:-
Suzuki DF90 ATL	316.500:-
Suzuki DF100 ATL	323.000:-
Honda BF 80 LRTU	318.800:-
Honda BF 100 LRTU	328.800:-
COMPLETE™-paket (ord. 10.935:-)	9.300:-

### Tillval

Akterkapell	13.490:-
Dynsats för	3.980:-
Vattenskidbåge	5.250:-
BV 1000 ("Charles")	13.535:-
1200 BT 208 ("Leo")	26.200:-



## SILVER HAWK 540 CC

PRIS FRÅN:

282.800:-

Båtlån, 144 mån

1.668:-/mån



## SILVER SHARK 580 CC

PRIS FRÅN:

334.400:-

Båtlån, 180 mån

1.972:-/mån



## SILVER EAGLE 630 CC

PRIS FRÅN:

390.900:-

Båtlån, 180 mån

2.305:-/mån

### Robust fiskefavorit

Silver Hawk CC har sora fria durkytor och en mittmonterad pulpet som gör det lätt att passera på båda sidor och röra sig fritt i båten. Snygg kolfiberdekor på däck och ovan relingen och ett obehandlat skrov från relingen och neråt förstärker intrycket av en oöm och lättkött båt. Denna båt kan specialutrustas för olika användningsområden, t.ex. för spöfiske eller trollingfiske.

### Modern mittpulpetare

Shark CC är som gjord för tillfällen då det behövs en snabb och säker transport från en plats till en annan, oavsett om det är frågan om byte av fiskeställe eller en resa till stugan i skärgården. Bakom mittpulpetens stora vindruta sitter man väl skyddad i bekväma komfortstolar. Det är en njutning att åka i hög fart även vid tuffa förhållanden. Höga fribord och genomtänkta grabbräcken ger en trygg känsla i alla lägen.

### Fiskeguidens favorit

Silver Eagle CC är en sex och trettio meter lång havsjeep. En båt som är gjord för tuffa tag, transport av människor och last över stora vatten. Upp till sju personer kan njuta av fartens tjuvning ombord och den tillhör den absoluta eliten bland öppna båtar. Den är mycket populär bland Stockholms fiskeguider då man när ytterskärgården snabbt och bekvämt. Akterspegeln rymmer en 90-150 eller dubbla 60 hästkrafters motorer.

### Baspris båt och motor

Endast båt	174.900:-
Mercury F80 ELPT EFI	282.800:-
Mercury F100 ELPT EFI	290.800:-
Suzuki DF90 ATL	286.500:-
Suzuki DF100 ATL	293.000:-
Honda BF 100 LRTU	298.800:-

### Teknisk data

Längd	5,40 m	Personer	7 st
Bredd	2,17 m	Tank	105 l
Vikt	520 kg		

### Baspris båt och motor

Endast båt	222.900:-
Mercury F100 ELPT EFI CT	340.500:-
Mercury F115 ELPT EFI	347.300:-
Suzuki DF100 ATL	341.000:-
Suzuki DF115 ATL	351.500:-
Honda BF 100 LRTU	346.800:-

### Teknisk data

Längd	5,80 m	Personer	7 st
Bredd	2,17 m	Tank	130 l
Vikt	660 kg		

### Baspris båt och motor

Endast båt	264.900:-
Mercury F115 EXLPT EFI CT	390.900:-
Mercury F150 EXLPT EFI	425.400:-
Suzuki DF140 ATX	409.600:-

### Teknisk data

Längd	6,30 m	Personer	7 st
Bredd	2,40 m	Tank	130 l
Vikt	650 kg		



**KAMPANJ!**  
Silver Shark BR/Mercury F115-CT,  
kapell, startspärr, plotter, färddata  
Ord pris 390.100:-  
**Kampanj 364.900:- Spara 25.200:-**

## SILVER SHARK 580 BR

### Storsäljare i nya kläder

Storsäljaren Silver Shark 580 BR har blivit uppgraderad med nytt däck. I den nya båten sitter pulpeterna lite längre fram vilket skapat 25% större yta i cockpit vilket ger större benutrymme för både förare och passagerare och större och bättre stuvfack. För om detta en rejäl ruta av glas med svarteloxerad rutram. Ett nytt akterdäck finns också där med stora badplattformar för bad och vattensport. Skrovet är fortfarande det tysta och stabila med den mjuka gången.

- Ingår i basutförande
- Stolsöverdrag
- Dörr och ruta mellan pulpeterna
- Komfortstolar
- Dynsats akter
- Lanternor
- Brandsläckare
- Ingår dessutom i COMPLETE™-paketet
- Länsypump, elektrisk
- Badstege
- Hydraulstyrning
- Läsbygel klass 3
- Startspärr (Mercury)
- Raymarine a98, exkl kort
- Läspaket klass 3
- Bultlås
- Stöldmärkning båt & motor
- Navionics Gold plottersjökort
- Förtöjningspaket

### Teknisk data

Längd	5,80 m
Bredd	2,17 m
Vikt	720 kg
Personer	7 st
Tank	130 l

### Körfakta

Varvtal	Fart	Bränsle
4000	24	0,71
5000	31	0,96
5850	38	1,05

PRIS FRÅN:

**351.400:-**

Båtlån, 180 mån

**2.072:-/mån**



### Baspris båt och motor

Endast båt	239.900:-
Mercury F100 ELPT EFI CT	357.500:-
Mercury F115 ELPT EFI CT	365.900:-
Mercury F115 ELPT EFI CT Pro XS	375.800:-
Suzuki DF100 ATL	358.000:-
Suzuki DF115 ATL	368.500:-
Honda BF 100 LRTU	363.800:-
COMPLETE™-paket (ord. 10.935:-)	9.300:-

### Tillval

Akterkapell	15.330:-
Dynsats för	3.210:-
Kylbox inkl dyna	2.840:-
Vattenskidbåge	4.665:-
1200 BT 208 ("Leo")	26.200:-



**NYHET!**

## SILVER SHARK 580 BRX

### Redo för äventyret

Förutom ett stryktåligt och mjuktgående skrov av marinaluminium, är även Shark BRX-modellens innersidor, durk, förvaringslådor, akterbänk och räcken av aluminium. Förens däck är upphöjt, och passar bra som kastdäck för spöfiske. Akterbänken tillsammans med två klaffbänkar av aluminium bildar en bred enhetlig bänk akteröver.

- Ingår i basutförande
- Stolsöverdrag
- Dörr och ruta mellan pulpeterna
- Komfortstolar
- Dynsats akter
- Lanternor
- Brandsläckare
- Ingår dessutom i COMPLETE™-paketet
- Huvudströmbrytare
- Länsypump, elektrisk
- Badstege
- Hydraulstyrning
- Läsbygel klass 3
- Startspärr (Mercury)
- Raymarine a98, exkl kort
- Förtöjningspaket
- Läspaket klass 3
- Bultlås
- Stöldmärkning båt & motor
- Navionics Gold plottersjökort

### Teknisk data

Längd	5,80 m
Bredd	2,17 m
Vikt	720 kg
Personer	7 st
Tank	130 l

### Körfakta

Varvtal	Fart	Bränsle
4000	24	0,71
5000	31	0,96
5850	38	1,05

PRIS FRÅN:

**351.400:-**

Båtlån, 180 mån

**2.072:-/mån**



### Baspris båt och motor

Endast båt	239.900:-
Mercury F115 ELPT EFI CT	365.900:-
Mercury F115 ELPT EFI Pro XS	374.200:-
Mercury F115 ELPT EFI CT Pro XS	375.800:-
Suzuki DF115 ATL	368.500:-
Honda BF 115 LU	376.800:-
COMPLETE™-paket (ord. 10.935:-)	9.300:-

### Tillval

Fotstöd, aluminium durkplåt	840:-
Upphöjningsplattform till förens mittgång	7.610:-
Dynsats till upphöjningsplattform	2.620:-
Fjädrande stolstativ	3.950:-
BV 1000 ("Charles")	13.535:-
1200 BT 208 ("Leo")	26.200:-



## SILVER EAGLE 640 BR

**KAMPANJ!**  
Silver Eagle BR/Mercury F150,  
startspärr, plotter, färddata  
Ord pris 480.200:-  
**Kampanj 455.900:-**  
Spara 24.300:-

PRIS FRÅN:

**470.400:-**

Båtlån, 180 mån

**2.774:-/mån**



### Silver Premium bowrider

Den största av bowrider-båtar i Silverfamiljen. Eagle 640 BR kom till 2016 och representerar en ny era hos Silver där man framförallt visar på sportighet och multifunktion. Du kan välja mellan två olika konfigurationer på säten, och även välja beklädnad på durkarna. Den breda akterbänken omvandlas enkelt till en stor solbädd alternativt till ett stort kastdäck. En båt, många möjligheter. Men inga kompromisser.

### Teknisk data

Längd	6,40 m
Bredd	2,25 m
Vikt	840 kg
Personer	8 st

### Baspris båt och motor

Endast båt	309.900:-
Mercury F150 EXLPT EFI	470.400:-
Mercury Verado 175 XL	509.300:-
COMPLETE™-paket (ord. 10.935:-)	9.300:-

### Tillval

Fenderkorgar, fyra stycken	3.490:-
Extra marinbatteri (hög-CCA)	5.040:-
Radio/CD & marinhögtalare	9.900:-
12V eluttag monterat	1.195:-
Givarstativ	980:-
BV 1300 ("Dan")	17.985:-
1500 BT 208 ("Mike")	29.950:-

● Ingår i basutförande    ■ Ingår dessutom i COMPLETE™-paketet

- |                      |                                 |                             |
|----------------------|---------------------------------|-----------------------------|
| ● Dynsats akter      | ● Rostfri propeller             | ● Startspärr (Mercury)      |
| ● Självläns          | ● Akterkapell                   | ● Raymarine a98, exkl kort  |
| ● Länsump, elektrisk | ● Vindrutetorkare försida       | ■ Förtöjningspaket          |
| ● Badstege           | ● Trimplan                      | ■ Låspaket klass 3          |
| ● Inbyggd tank       | ● Justerbart stolstativ försida | ■ Bultlås                   |
| ● Hydraulstyrning    | ● Låsbygel klass 3              | ■ Stöldmärkning båt & motor |



**NYHET!**

## SILVER EAGLE 640 BRX

### Från lugnet till äventyret

Nya Eagle BRX i helaluminium är båten för dig som värdesätter lättskötthet, stryktålighet och mångsidighet. Bakom den breda vindrutan sitter förare och kartläsare bekvämt i helstoppade komfortsäten, och vid behov kan även ytterligare två komfortstolar installeras på den rymliga aluminiumdurken i aktern. Under den upphöjda främre durken förvarar du både fiskeutrustning och annan större packning. Främre durken fungerar bra som kastyta för spöfiske.

### Teknisk data

Längd	6,40 m
Bredd	2,25 m
Vikt	840 kg
Personer	8 st

PRIS FRÅN:

**470.400:-**

Båtlån, 180 mån

**2.774:-/mån**



● Ingår i basutförande    ■ Ingår dessutom i COMPLETE™-paketet

- |                      |                            |                                 |
|----------------------|----------------------------|---------------------------------|
| ● Dynsats akter      | ● Badstege                 | ■ Förtöjningspaket              |
| ● Lanternor          | ● Stuvfack låsbart         | ■ Låspaket klass 3              |
| ● Brandsläckare      | ● Inbyggd tank             | ■ Bultlås                       |
| ● Huvudströmbrytare  | ● Hydraulstyrning          | ■ Stöldmärkning båt & motor     |
| ● Självläns          | ● Raymarine a98, exkl kort | ■ Navionics Gold plottersjökort |
| ● Länsump, elektrisk | ● Låsbygel klass 3         |                                 |

### Baspris båt och motor

Endast båt	309.900:-
Mercury F150 EXLPT EFI	470.400:-
Mercury Verado 175 XL	509.300:-
Honda BF 150 LU	476.800:-
COMPLETE™-paket (ord. 10.935:-)	9.300:-

### Tillval

Bottenmålning	9.450:-
Dynsats till fören	4.340:-
Upphöjningsplattform till förens mittgång	7.610:-
Dynsats till upphöjningsplattform	2.620:-
Fotstöd, aluminium durkplåt	840:-
Extra marinbatteri (hög-CCA)	5.040:-
BV 1300 ("Dan")	17.985:-
1500 BT 208 ("Mike")	29.950:-

	Fox 485 AVANT	Fox 485 DC	Fox 485 BR	Wolf 510 AVANT	Wolf 510 DC	Wolf 510 BR	Hawk 540 BR
Pris endast båt	129.900:-	139.900:-	149.900:-	167.900:-	155.900:-	179.900:-	204.900:-
<b>UTRUSTNING OCH BEKVÄMLIGHET</b>							
Bottenmålning	7.350:-	7.350:-	7.350:-	8.100:-	8.100:-	8.100:-	8.100:-
Flaggstång med flagga	1.480:-	1.480:-	1.480:-	1.480:-	1.480:-	1.480:-	1.480:-
Förtöjningspaket	3.190:-	3.190:-	3.190:-	3.190:-	3.190:-	3.190:-	3.190:-
Akterkapell	12.560:-	13.050:-	12.220:-	14.720:-	12.460:-	13.420:-	13.490:-
Hamnkapell	5.910:-	5.910:-	5.910:-	6.220:-	6.220:-	6.220:-	6.090:-
Pulpetöverdrag	2.910:-			3.020:-			
Dörr och ruta mellan pulpeterna		6.850:-			6.850:-		
Dynsats till fören	3.150:-	3.310:-	3.150:-	1.580:-	2.680:-	1.580:-	3.980:-
Soldynsats							5.340:-
Vattenskidbåge	4.890:-	4.890:-	4.890:-	4.400:-	4.400:-	4.400:-	5.250:-
Kylbox med dyna	2.840:-		2.840:-	2.840:-	2.840:-	2.840:-	
Klaffbänk	2.800:-			2.800:-			
Targabåge	6.780:-	6.780:-	6.780:-	6.780:-	6.780:-	6.780:-	6.780:-
Lastsäkring för				490:-	490:-	490:-	
Trimplan							11.900:-
Spöhallare, bottenfäste	570:-	570:-	570:-	570:-	570:-	570:-	570:-
Spöhallare, mittenfäste	570:-	570:-	570:-	570:-	570:-	570:-	570:-
Spöhallare, toppfäste	570:-	570:-	570:-	570:-	570:-	570:-	570:-
Djupriggsfästen				1.040:-	1.040:-	1.040:-	
Djupriggsfäste, hörnmonterat	800:-		800:-				
Djupriggsfäste, mont. grabbräcke	1.040:-	1.040:-	1.040:-				1.040:-
<b>INSTRUMENTERING</b>							
12V eluttag monterat	1.195:-	1.195:-	1.195:-	1.195:-	1.195:-	1.195:-	1.195:-
Kompass Silva 70UN	1.075:-	1.075:-	1.075:-	1.075:-	1.075:-	1.075:-	1.075:-
Radio/CD & marinhögtalare				9.900:-	9.900:-	9.900:-	9.900:-
<b>PLOTTER/NAVIGERING</b>							
Navionics Gold plottersjökort	1.695:-	1.695:-	1.695:-	1.695:-	1.695:-	1.695:-	1.695:-
Givarstativ	980:-	980:-	980:-	980:-	980:-	980:-	980:-
<b>SÄKERHET</b>							
Låspaket klass 3	1.450:-	1.450:-	1.450:-	1.450:-	1.450:-	1.450:-	1.450:-
Bultlås	1.810:-	1.810:-	1.810:-	1.810:-	1.810:-	1.810:-	1.810:-
Spårsändare	5.990:-	5.990:-	5.990:-	5.990:-	5.990:-	5.990:-	5.990:-
Stöldmärkning båt & motor	2.790:-	2.790:-	2.790:-	2.790:-	2.790:-	2.790:-	2.790:-
<b>TRAILER/BÄTVAGN</b>							
Bätvagn (30 km/h), från	9.450:-	9.450:-	9.450:-	9.450:-	9.450:-	9.450:-	13.535:-
Båttrailer (80km/h), från	24.250:-	24.250:-	24.250:-	24.250:-	24.250:-	24.250:-	26.200:-



	Hawk 540 CC	Shark 580 CC	Shark 580 BR	Shark 580 BRX	Eagle 640 BR	Eagle 640 BRX	Eagle 630 CC
Pris endast båt	174.900:-	222.900:-	239.900:-	239.900:-	309.900:-	309.900:-	264.900:-
<b>UTRUSTNING OCH BEKVÄMLIGHET</b>							
Bottenmålning	8.100:-	8.700:-	8.700:-	8.700:-	9.450:-	9.450:-	9.450:-
Flaggstång med flagga	1.480:-	1.480:-	1.480:-	1.480:-	1.480:-	1.480:-	1.480:-
Förtöjningspaket	3.190:-	3.190:-	3.190:-	3.190:-	3.190:-	3.190:-	3.190:-
Akterkapell	14.100:-	15.660:-	15.330:-	ej klart	Std	ej klart	17.280:-
Hamnkapell	6.090:-	6.660:-	6.660:-	ej klart		ej klart	7.560:-
Pulpetöverdrag	2.820:-	2.920:-					2.920:-
Dynsats till fören	4.200:-	4.690:-	3.210:-	ej klart	4.340:-	ej klart	4.140:-
Dynsats till upphöjningsplattform				2.620:-		2.620:-	
Fjädrande stolstativ		3.950:-	3.950:-	3.950:-	3.950:-	3.950:-	3.950:-
Klaffbord						2.040:-	
Vattenskidbåge	5.250:-	4.665:-	4.665:-				
Kylbox med dyna	2.840:-		2.840:-				
Extra rad komfortsäten						1.040:-	
Upphöjningsplattform till förens mittgång				7.610:-		7.610:-	
Fotstöd, aluminium durkplåt				840:-		840:-	
A-räcke till fören				3.680:-		3.160:-	
Armstöd Eagle BR 640				1.970:-		1.970:-	
Targabåge	6.780:-	6.780:-		10.970:-		10.970:-	6.780:-
Extra motorfäste		9.050:-					9.050:-
Fäste för frontmonterad motor				1.970:-		1.970:-	
Trimplan	11.900:-	11.900:-	11.900:-	11.900:-	Std	Std	11.900:-
Vindrutetorkare				5.295:-		5.295:-	
Extra marinbatteri (hög-CCA)		5.040:-	5.040:-	5.040:-	5.040:-	5.040:-	5.040:-
Spöhallare, bottenfäste	570:-	570:-	570:-				570:-
Spöhallare, mittenfäste	570:-	570:-	570:-				570:-
Spöhallare, toppfäste	570:-	570:-	570:-				570:-
Djupriggfäste, hörnmonterat		800:-	800:-				800:-
Djupriggfäste, mont. grabbräcke	1.040:-	1.040:-	1.040:-				1.040:-
Spöhallare HST, med bottenfäste				590:-		590:-	
Spöhallare HST, med mittfäste				590:-		590:-	
Spöhallare HST, med toppfäste				590:-		590:-	
Djupriggfäste HST				1.090:-		1.090:-	
Fisksump, inkl. rengöringsslang				7.910:-		7.910:-	
<b>INSTRUMENTERING</b>							
12V eluttag monterat	1.195:-	1.195:-	1.195:-	1.195:-	1.195:-	1.195:-	1.195:-
Kompass Silva 70UN	1.075:-	1.075:-	1.075:-	1.075:-	1.075:-	1.075:-	1.075:-
Radio/CD & marinhögtalare	9.900:-	9.900:-	9.900:-	9.900:-	9.900:-	9.900:-	9.900:-
<b>PLOTTER/NAVIGERING</b>							
Navionics Gold plottersjökort	1.695:-	1.695:-	1.695:-	1.695:-	1.695:-	1.695:-	1.695:-
Givarstativ	980:-	980:-	980:-	980:-	980:-	980:-	980:-
<b>SÄKERHET</b>							
Låspaket klass 3	1.450:-	1.450:-	1.450:-	1.450:-	1.450:-	1.450:-	1.450:-
Bultlås	1.810:-	1.810:-	1.810:-	1.810:-	1.810:-	1.810:-	1.810:-
Spårsändare	5.990:-	5.990:-	5.990:-	5.990:-	5.990:-	5.990:-	5.990:-
Stöldmärkning båt & motor	2.790:-	2.790:-	2.790:-	2.790:-	2.790:-	2.790:-	2.790:-
<b>TRAILER/BÅTVAGN</b>							
Båtvagn (30 km/h), från	13.535:-	13.535:-	13.535:-	13.535:-	17.985:-	17.985:-	17.985:-
Båttrailer (80km/h), från	26.200:-	26.200:-	26.200:-	26.200:-	29.950:-	29.950:-	29.950:-





## DEN PRAKTISKA SMÅBÅTEN

Vårt småbåtssortiment av plastbåtar heter Terhi och härstammar, som så mycket annat gott på båtmarknaden, från Finland.

Terhi har 19 olika modeller av roddbåtar och mindre styrpulpetbåtar. Konstruktionen är helt unik—alla båtar är gjutna i ABS-plast vilket ger minsta möjliga påverkan på miljön. Alla modeller består av ett ytter- och ett innerskrov där hela mellanrummet är skumfylld. Detta gör att båtarna är helt osänkbara i alla lägen, även om det skulle vara hål i båten.

Samtliga modeller är utrustade med regnläns så att du i lugn och ro kan lämna din Terhi vid stugan utan tillsyn och slippa oroa dig för att den ska sjunka eller bli vattenfylld.

Med tanke på att man under sina 45 år som båttillverkare har tillverkat och sålt fler än 215,000 båtar så kan du lugnt välja en Terhi du också!





## TERHI SAIMAN

PRIS FRÅN:

**26.500:-**

Båtlån, 24 mån

**920:-/mån**

### Teknisk data

Längd	4,78 m
Bredd	1,48 m
Vikt	105 kg
Personer	5 st

### Baspris båt och motor

Endast båt	18.800:-
Mercury F2,5 M	26.500:-
Suzuki DF2,5 S	26.800:-

### Tillval

Förtöjningspaket	3.190:-
Dynsats inkl montering	4.405:-
Hamnkapell inkl montering	5.289:-
Kapell	8.987:-
Relingsräcke inkl montering	2.594:-
Läspaket klass 3	1.450:-
Stöldmärkning båt & motor	3.140:-
BV 500 ("Barry"), 30 km/h	6.920:-
Hemtransport Stockholm	2.395:-

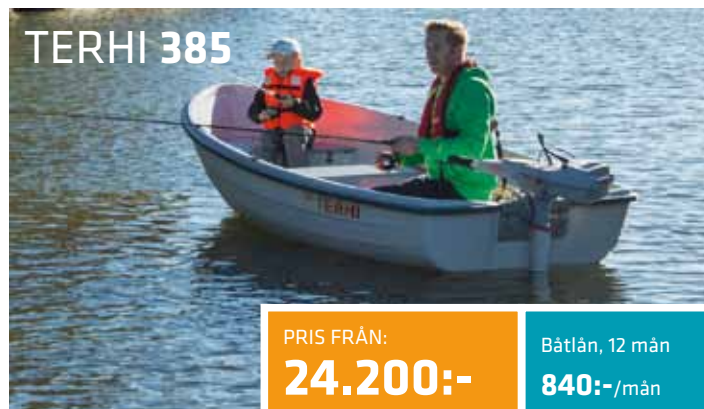

## TERHI 385

PRIS FRÅN:

**24.200:-**

Båtlån, 12 mån

**840:-/mån**

### Teknisk data

Längd	3,80 m
Bredd	1,50 m
Vikt	98 kg
Personer	4 st

### Baspris båt och motor

Endast båt	16.500:-
Mercury F2,5 M	24.200:-
Mercury F4 M	26.300:-
Suzuki DF2,5 S	24.500:-
Suzuki DF4 AS	27.400:-

### Tillval

Dynsats inkl montering	4.296:-
Hamnkapell inkl montering	5.289:-
Förtöjningspaket	3.190:-
Läspaket klass 3	1.450:-
Stöldmärkning båt & motor	3.140:-
Handtrailer 400 Med noshjul ("ADAM")	4.795:-
Hemtransport Stockholm	2.395:-

### En riktig roddbåt

Terhi Saiman är en utomordentlig roddbåt som är konstruerad med respekt för gamla traditioner och former. På samma sätt som sina förebilder har Saiman plats för dubbla årpar samt för utombordsmotor. Ett stabilt sandwich-skrov i ABS-plast klarar stötter betydligt bättre än skrov av trä eller glasfiber. Saiman är försedd med läsbara förvaringsutrymmen både fram och bak samt med justerbar roddtoft. Åror och årklykor ingår.

### Nordens populäraste roddbåt

Terhi 385 är Nordens populäraste roddbåt. Tack vare sin låga vikt är Terhi 385 lättrodd och har även fina köregenskaper med en liten utbordare. Förmålig sjösäker båt med regnläns som uppfyller hela familjens krav på en sommarstugebåt. Det finns även ett tørt, läsbart förvaringsutrumme under förbänken.



## TERHI 440

PRIS FRÅN:

**32.700:-**

Båtlån, 24 mån

**1.135:-/mån**

### Teknisk data

Längd	4,40 m
Bredd	1,75 m
Vikt	150 kg
Personer	5 st

### Baspris båt och motor

Endast båt	22.900:-
Mercury F4 M	32.700:-
Mercury F5 M	35.400:-
Suzuki DF4 AS	33.800:-
Suzuki DF5 AS	35.500:-

### Tillval

Hamnkapell inkl montering	6.142:-
Dynsats inkl montering	5.105:-
Förtöjningspaket	3.190:-
Stöldmärkning båt & motor	3.140:-
Läspaket klass 3	1.450:-
Handtrailer 400 Med noshjul ("ADAM")	4.795:-
Hemtransport Stockholm	2.395:-

### Stabil med god lastkapacitet

Terhi 440 är en rejält dimensionerad universalbåt för krävande bruk. Med sitt breda skrov är den ytterst stabil och lastkapaciteten är den bästa i denna kategori. Som förbindelsebåt tar den hela familjen eller en större last tryggt till och från sommarstugan. Terhi 440 kan ros med två par åror. En nyhet är läsbara utrymmen både i fören och aktern samt en mittbänk som kan justeras i längdriktningen.



## TERHI 400

PRIS FRÅN:

**33.000:-**

Båtlån, 24 mån

**1.146:-/mån**

### Teknisk data

Längd	4,01 m
Bredd	1,50 m
Vikt	120 kg
Personer	4 st

### Baspris båt och motor

Endast båt	19.300:-
Mercury F8 M	42.400:-
Mercury F9,9 M	44.800:-
Mercury F15 M	46.300:-
DF 8 AS	42.000:-
Suzuki DF9 BS	46.800:-

### Tillval

Dynsats inkl montering	4.533:-
Hamnkapell inkl montering	5.760:-
Relingsräcke inkl montering	2.540:-
Stöldmärkning båt & motor	3.140:-
750 BT 160 ("JAKE")	11.350:-
Hemtransport Stockholm	2.395:-

### Planande båt i nätt format

Terhi 400 är en planande båt, som även är bra att ro. Båten är godkänd för motoreffekter 5-15 hk och gör med 15 hk cirka 18 knop. Terhi 400 har, såsom alla Terhi båtar, regnläns. Båt för badture, fiske och utflykter. Hon finns även med styrpulpet och heter då Terhi 400C.



## TERHI 445

### Terhi 445 - en båt för alla

Terhi 445 är praktisk, säker, ekonomisk, tyst och miljövänlig. Säkerhet och funktionalitet är vad man eftersträvat vid framtagningen av Terhi 445. I Terhi 445 har man skapat rymliga och praktiska förvaringsutrymmen och samtidigt lämnat tillräckligt med utrymme för att passagerarna ska kunna röra sig snabbt och säkert i båten. Mittbänken är monterad så att den enkelt kan fällas ut med en rörelse. När bänken är infälld lämnas en öppen planlösning. Låsbara förvaringsutrymmen finns i fören (3 st) och en i aktern. Terhi 445 är en väldigt stadig båt. När båten ligger still kan man tryggt och säkert röra sig runt om i båten. Båten går enkelt upp i planing med en 20 hk motor och är väldigt lättkörd. Har du mera bråttom så väljer du en 30 hk motor.

- Ingår i basutförande
- Regnläns
- Badstege

### Teknisk data

Längd	4,45 m
Bredd	1,85 m
Vikt	220 kg
Personer	5 st

PRIS FRÅN:

**69.600:-**

Båtlån, 60 mån

**1.024:-/mån**



### Baspris båt och motor

Endast båt	38.500:-
Mercury F20 ML	69.600:-
Mercury F30 MLGA EFI	84.800:-
Suzuki DF20 AL	70.800:-
Suzuki DF25 AL	75.900:-
Suzuki DF30 ATHL	85.900:-

### Tillval

Dynsats inkl montering	6.450:-
Låspaket klass 3	1.450:-
Bultlås	1.810:-
Stöldmärkning båt & motor	3.140:-
BV 500 ("Barry"), 30 km/h	6.920:-
Hemtransport Stockholm	2.395:-



## TERHI 445C

### Robust styrepulpetare

Terhi 445 är praktisk, säker, ekonomisk, tyst och miljövänlig. Båten finns i två olika modeller: med rorkultstyrning eller som styrepulpet. Säkerhet och funktionalitet är vad man eftersträvat vid framtagningen av Terhi 445. I Terhi 445 har man skapat rymliga och praktiska förvaringsutrymmen och samtidigt lämnat tillräckligt med utrymme för att passagerarna ska kunna röra sig snabbt och säkert i båten. Terhi 445 C, pulpetversionen, är en mer utrustad båt. Som standardutrustning, förutom pulpeten med vindruta och räcke finns sidoräcken samt knapar. Även till denna modell finns tillvalsutrustning som till exempel solbädd. Terhi 445 C är en perfekt transportbåt, fiskebåt och nöjesbåt!

- Ingår i basutförande
- Regnläns
- Badstege
- Pulpit

### Teknisk data

Längd	4,45 m
Bredd	1,85 m
Vikt	240 kg
Personer	5 st

PRIS FRÅN:

**94.700:-**

Båtlån, 60 mån

**765:-/mån**



### Baspris båt och motor

Endast båt	47.000:-
Mercury F25 ELPT EFI	94.700:-
Mercury F30 ELPT EFI	99.500:-
Suzuki DF25 ATL	97.400:-
Suzuki DF30 ATL	100.800:-

### Tillval

Akterkapell	10.260:-
Dynsats inkl montering	6.450:-
Pulpit	4.357:-
Soldynsats	6.033:-
Bultlås	1.810:-
Stöldmärkning båt & motor	3.140:-
BV 500 ("Barry"), 30 km/h	6.920:-
Hemtransport Stockholm	2.395:-



## TERHI 475 TWIN C

**KAMPANJ!**  
 Terhi 475 Twin C/Honda BF50,  
 Garmin 52DV  
 Ord pris 165.300-  
**Kampanj 135.900-  
 Spara 29.400:-**

### Dubbelpulpet

Terhi 475 Twin C är en pulpetbåt med dubbelpulpet. Framför den lyckade pulpetlösningen finner du många unika lösningar, där den mest betydelsefulla är finurliga och rikliga mängder av förvaringsutrymmen. Stora välskyddande pulpeter med stadiga räcken och höga vindrutor ger ett bra skydd mot blåst och stänk med god sikt åt alla håll. Till standardutrustningen hör en kapellgardin som fästs mellan pulpeterna vilken ger extra skydd mot blåst och stänk till alla som sitter där bakom.

#### ● Ingår i basutförande

- Förberedd för lanternor
- Dubbla pulpeter
- Dubbla vindrutor

- Pulpit
- Regnläns
- Brandsläckare

- Startspärr (Mercury)

### Teknisk data

Längd	4,75 m
Bredd	1,85 m
Vikt	370 kg
Personer	5 st

PRIS FRÅN:

**147.100:-**

Båtlån, 120 mån

**1.027:-/mån**

### Baspris båt och motor

Endast båt	77.900:-
Mercury F50 ELPT EFI	147.100:-
Mercury F60 ELPT EFI	158.900:-
Suzuki DF50 ATL	149.500:-
Suzuki DF60 ATL	160.800:-
Honda BF 50 LRTZ	157.800:-
Honda BF 60 LRTU	172.800:-

### Tillval

Akterkapell	11.910:-
Dynsats inkl montering	5.936:-
Soldyna	5.775:-
Akterlanterna rundlysande	1.654:-
750 BT 160 ("Jake")	11.350:-
BV 500 ("Barry"), 30 km/h	6.920:-



## TERHI 475 BR

**KAMPANJ!**  
 Terhi 475 BR/Honda BF50,  
 Garmin 52 DV  
 Ord pris 170.300-  
**Kampanj 139.900-  
 Spara 30.400:-**

### Den lilla "bowridern"

Terhi 475 BR är Terhis första "bowrider". Båten har samma skrov som succé-båten 475 Twin med liknande unika lösningar, var den mest betydelsefulla är finurliga och rikliga mängder förvaringsutrymmen. Stora välskyddande pulpeter med stadiga räcken och höga vindrutor ger ett bra skydd mot blåst och stänk med god sikt åt alla håll och bekväma stolar för förare och passagerare.

#### ● Ingår i basutförande

- Dubbla pulpeter
- Dubbla vindrutor
- Förberedd för lanternor

- Badstege
- Pulpit
- Regnläns

- Brandsläckare
- Startspärr (Mercury)

### Teknisk data

Längd	4,75 m
Bredd	1,85 m
Vikt	370 kg
Personer	5 st

PRIS FRÅN:

**152.100:-**

Båtlån, 120 mån

**1.062:-/mån**



### Baspris båt och motor

Endast båt	82.900:-
Mercury F50 ELPT EFI	152.100:-
Mercury F60 ELPT EFI	163.900:-
Suzuki DF50 ATL	154.500:-
Honda BF 50 LRTZ	162.800:-
Honda BF 60 LRTU	177.800:-

### Tillval

Dörr mellan pulpeter	5.393:-
Akterkapell	12.492:-
Solbäddssats	3.775:-
Dynsats	4.987:-
Garmin 52cv inkl kort	9.050:-
BV 500 ("Barry"), 30 km/h	6.920:-
750 BT 160 ("Jake")	11.350:-

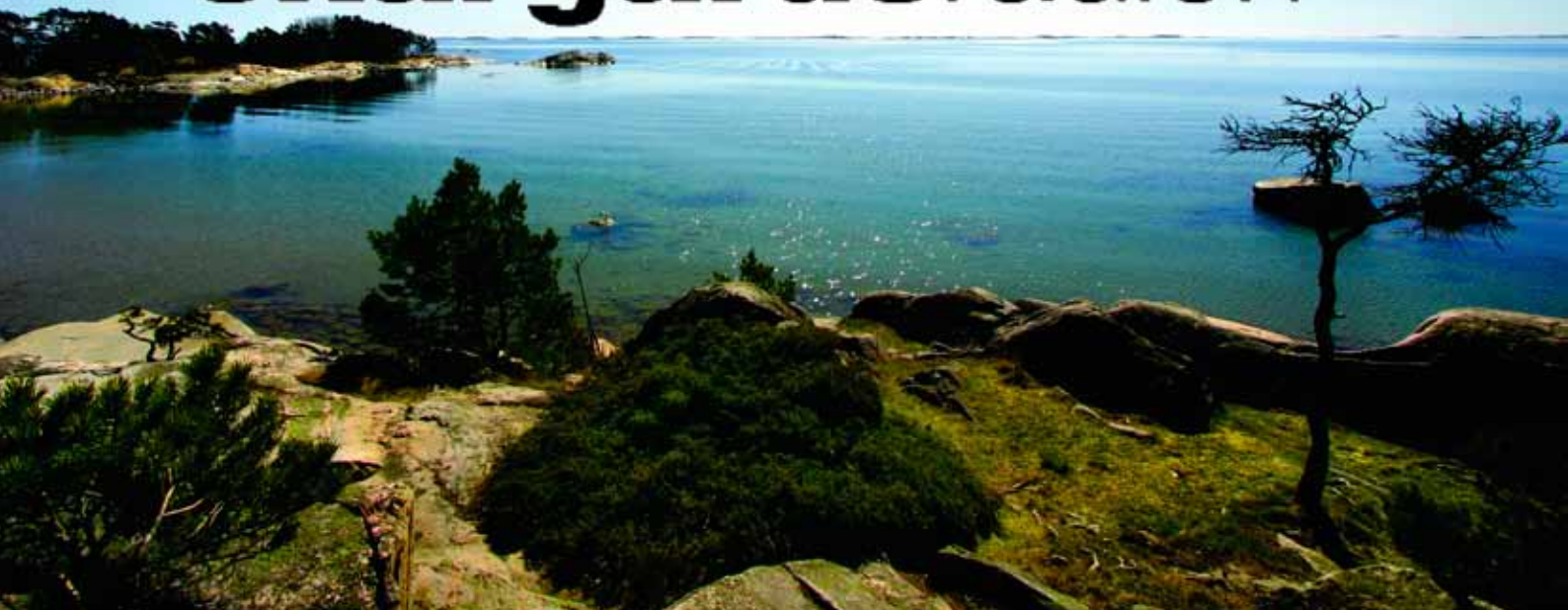
# 90,2 skärgårdsradion



	SAIMAN	385	440	400	445	445C	475 Twin C	475 BR
Pris endast båt	18.800:-	16.500:-	22.900:-	19.300:-	38.500:-	47.000:-	77.900:-	82.900:-
<b>UTRUSTNING OCH BEKVÄMLIGHET</b>								
Bottenmålning	7.200:-	5.775:-	6.600:-	6.000:-	6.750:-	6.675:-	7.125:-	7.125:-
Förtöjningspaket	3.190:-	3.190:-	3.190:-	3.190:-	3.190:-	3.190:-	3.190:-	3.190:-
Akterkapell					3.000:-	10.260:-	11.910:-	12.492:-
Kapell	8.987:-							
Förkapell			6.714:-					
Hamnkapell	5.289:-	5.289:-	6.142:-	5.760:-				4.854:-
Förvaringskapell					7.836:-	7.836:-	3.850:-	
Dynsats	4.405:-	4.296:-	5.105:-	4.533:-	6.450:-	6.450:-	5.936:-	4.987:-
Soldyna							5.775:-	
Soldynsats					6.033:-	6.033:-		
Solbäddssats								3.775:-
Spöhhållare					736:-	736:-	736:-	540:-
Förtöjningsknap inkl montering				415:-				
Targabåge					7.542:-	7.542:-	7.542:-	
Relingsräcke inkl montering	2.594:-			2.540:-				
Styrpulpet med styrutrustning inkl montering				7.574:-				
Vindruta till styrpulpet inkl montering				3.817:-	4.097:-			
Dörr mellan pulpeter								5.393:-
Pulpetöverdrag					1.567:-	1.567:-		
Akterlanterna rundlysande							1.654:-	
Laterna grön/röd							1.515:-	
Akterlanterna								614:-
Lanterna för								475:-
Pulpit					4.357:-	4.357:-	Std	Std
Styrpulpet inkl montering					10.130:-			
Rutbåge					2.540:-			
Fiskebåge								6.502:-
Givarstativ					1.526:-	1.526:-		
<b>PLOTTER/NAVIGERING</b>								
Aktergivarfäste								486:-
Garmin 52cv inkl kort						9.050:-	9.050:-	9.050:-
<b>SÄKERHET</b>								
Stöldmärkning båt & motor	3.140:-	3.140:-	3.140:-	3.140:-	3.140:-	3.140:-	3.140:-	3.140:-
Bultlås					1.810:-	1.810:-	1.810:-	1.810:-
Låspaket klass 3	1.450:-	1.450:-	1.450:-	1.450:-	1.450:-	1.450:-	1.450:-	1.450:-
<b>TRAILER/BÄTVAGN</b>								
Bätvagn (30 km/h), från	6.920:-	6.920:-	6.920:-	6.920:-	6.920:-	6.920:-	6.920:-	6.920:-
Båttrailer (80km/h), från	11.350:-	11.350:-	11.350:-	11.350:-	11.350:-	11.350:-	11.350:-	11.350:-



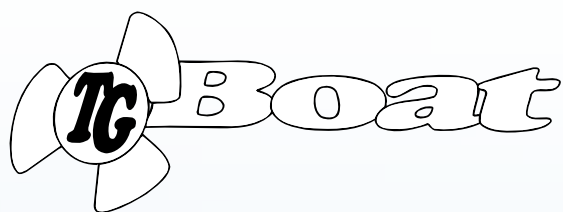

## TG-BOATS

TG-båtarna har levererats till både svenska sjöpolisen, finska sjöbevakningen, många hantverkare och andra som har skärgården som sin arbetsplats. Detta bekräftar att TG-båtarna är riktiga slitvargar med enastående sjöegenskaper. De har en fantastisk åkkomfort och hög kvalitet vilket ger dig som TG-ägare stor trygghet.

TG tillverkas av ett familjeföretag där andra generationen båtbyggare nu tagit över. Båtarna byggs för hand från början till slut. Skroven tillverkas i Jakobstad (strax utanför Åbo) och inredningen monteras i Borgå (strax öster om Helsingfors). Totalt byggs det drygt 100 båtar per år av alla modeller.

Alla TG-båtar är mittkabinbåtar. Det gör dem mycket lätthanterliga och säkra då man alltid kommer ut både fram och bak.

TG har också mycket hög kvalitet i allt från skrovbyggnad till många genomtänkta smådetaljer. De handlaminerade skroven är både starka och lätta vilket gör dem mycket lättdrivna. Glasfibern är gelcoaterad även där det inte syns och långa torktider ger hög gelcoatkvalitet. Räcken, knapar och andra detaljer är praktiskt utformade och genomtänkt placerade. TG har trots en god utrustningsstandard en lång lista med tillval eftersom vi vet att en TG-ägare vill ha sin båt utrustad för sina specifika behov.

**TG är din garant för en skön tur i både solsken och storm.**





## TG 5.9

### Trotjänare i alla väder

TG-5.9 är en äkta TG med allt vad det innebär av styrka, säkerhet och goda sjöegenskaper. Det är en båt som passar fiske, transport och utflykter. Stabilt och sjösäkert i alla väderförhållande. Utvecklingen av nya TG-5.9 har skett under många år och båten har haft flera föregångare och kontinuerligt vidareutvecklats. TG-5.9 har en hytt med god sjöutsikt i alla riktningar och sittplatser för 6 personer inomhus och fyra personer på fördäck. Båten har övernattningsmöjlighet för 2 personer.

- Ingår i basutförande
- Navigationsbord
- Trimplan
- Huvudströmbrytare
- Självläns
- Badstege
- Dubbla ankarboxar
- Dubbla vindrutetorkare
- Ingår dessutom i COMPLETE™-paketet
- Låsbar dörr
- Inbyggd tank (70 liter)
- Stor skjutbar taklucka
- NFB-styrning
- Elektronisk startspärr
- Förtöjningspaket
- Låspaket klass 3
- Låsbygel klass 3
- Bultlås
- Stöldmärkning båt & motor
- Garmin 52cv inkl kort

### Teknisk data

Längd	6,01 m
Bredd	2,12 m
Vikt	620 kg
Personer	5 st
Sover	2 st
Tank	70 l

### Körfakta

Varvtal	Fart	Bränsle
0	18	0,60
0	22	0,60
0	26	0,65

PRIS FRÅN:

**343.700:-**

Båtlån, 180 mån

**2.027:-/mån**



### Baspris båt och motor

Endast båt	255.000:-
Mercury F60 CT	343.700:-
Mercury F80 ELPT EFI	366.100:-
Suzuki DF70 ATL	358.200:-
Suzuki DF80 ATL	366.800:-
COMPLETE™-paket (ord. 19.780:-)	14.800:-

### Tillval

Bäddsats	4.900:-
LED-strålkastare i fören	6.550:-
Strålkastare med fjärreglage	8.730:-
Radio/CD & marinhögtalare	9.900:-
Kompass Silva 70UN	1.075:-
BV 1300 ("Dan")	17.985:-
1350 BT 208 ("Mark")	27.950:-



## TG 6.9 X

### Stora transportbåten

TG-6.9 X är den senaste konstruktionen i TG-familjen. Detta är en uppföljare till framgångsbåten 5.9 men med betydligt större utrymmen framförallt i hytten. TG 6.9 X är karaktäristisk för den nya generationen TG-båtar med sina uppkäftiga linjer och mängder av smarta detaljlösningar. Tack vare den speciella klädseln i hytten uppnår man en riktigt tyst båt. Även marknadens största taklucka relativt båtstorlek hjälper att släppa in sommaren när den ger sig till känna.

- Ingår i basutförande
- Navigationsbord
- Trimplan
- Brandsläckare
- Självläns
- Länsump, manuell
- Badstege
- Bäddbar aktersoffa
- Ingår dessutom i COMPLETE™-paketet
- Låsbar dörr
- Inbyggd tank (155 liter)
- Stor skjutbar taklucka
- Elektronisk startspärr
- Hydraulstyrning
- Förtöjningspaket
- Bultlås
- Låspaket klass 3
- Låsbygel klass 3
- Stöldmärkning båt & motor
- Garmin 52cv inkl kort

### Teknisk data

Längd	6,70 m
Bredd	2,53 m
Vikt	1 050 kg
Personer	8 st
Sover	2 st
Tank	160 l

### Körfakta

Varvtal	Fart	Bränsle
0	20	0,86
0	25	0,91
0	40	1,36

PRIS FRÅN:

**539.500:-**

Båtlån, 180 mån

**3.182:-/mån**



### Baspris båt och motor

Endast båt	409.500:-
Mercury F115 EXLPT EFI CT	539.500:-
Mercury F150 EXLPT EFI	574.000:-
Suzuki DF140 TX	558.200:-
COMPLETE™-paket (ord. 20.380:-)	15.300:-

### Tillval

Flaggstång med flagga	1.480:-
Bord	6.200:-
Pentry (kök & vatten)	9.900:-
Kylskåp	11.300:-
Akterbänk	6.200:-
Bogstrålkastare	5.140:-
Dieselvärmare Webasto Airtop 2000	27.790:-

THE FOG IS ROLLING IN.  
VISIBILITY IS DROPPING.  
I'M IN TOTAL CONTROL.



40W SOLID-STATE  
RADAR

UPPTÄCKER OCH BELYSER MÅL:  
MOTIONSCOPE™

INGEN UPPVÄRMNINGSTID:  
INSTANT TURN ON

RÄCKVIDD:  
6 M – 48 NM







## TG 6500 SPORTCRUISER

### Stugbåten

TG-6500 SportCruiser är den perfekta båten för snabba och säkra dagsturer. Oberoende av väder och vind tar den familjen till smultronstället från tidiga våren till sena hösten. TG-6500 erbjuder hög kvalitet utan kompromisser i material och konstruktion. Tillverkad i handupplagd glasfiber och rowingväv av högsta kvalitet.

- Ingår i basutförande
- Lanternor
- Brandsläckare
- Sjävlvläns
- Dubbla ankarboxar
- Grabbräcken i aluminium
- Dubbla vindrutetorkare
- Targabåge
- Ingår dessutom i COMPLETE™-paketet
- Låsbar dörr
- Diskho förberedd för kran
- Stor skjutbar taklucka
- Hydraulstyrning
- Elektronisk startspärr
- Förtöjningspaket
- Låspaket klass 3
- Bultlås
- Stöldmärkning båt & motor
- Låsbygel klass 3
- Garmin 52cv inkl kort

### Teknisk data

Längd	6,23 m
Bredd	2,36 m
Vikt	800 kg
Personer	6 st
Sover	2 st
Tank	90 l

### Körfakta

Varvtal	Fart	Bränsle
0	18	0,60
0	21	0,60
0	26	0,70

PRIS FRÅN:

**408.600:-**

Båtlån, 180 mån

**2.410:-/mån**

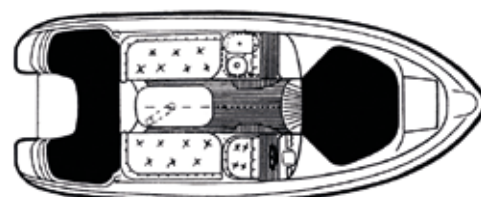

### Baspris båt och motor

Endast båt	296.900:-
Mercury F80 ELPT EFI	408.600:-
Mercury F100 ELPT EFI	416.600:-
Suzuki DF100 ATL	418.800:-
COMPLETE™-paket (ord. 19.780:-)	14.800:-

### Tillval

Bord	6.200:-
Bäddsats	6.600:-
Stävgummi	3.450:-
Bogstrålkastare	5.140:-
Pentrysats (spis & vatten)	7.700:-
Sjövattenkran och pump	3.450:-
Dieselvärmare Webasto Airtop 2000	27.790:-
1500 BT 208 ("Mike")	29.950:-



## TG 7200 KINGCRUISER

### Bekväm och säker

TG är båten för dig som vill kunna börja säsongen tidigt och avsluta den sent. TG-7200 KingCruiser är ett finländskt kvalitetsbygge utan kompromisser i material och konstruktion. Det är den största av de övernattningsbara TG-båtarna. En båt som fungerar lika bra som förbindelsebåt till ön som för utflykter med övernattning. Sovplats för upp till fyra personer.

- Ingår i basutförande
- Brandsläckare
- Huvudströmbrytare för dubbla batterier
- Sjävlvläns
- Dubbla ankarboxar
- Dubbla vindrutetorkare
- Ingår dessutom i COMPLETE™-paketet
- Targabåge
- Låsbar skjutdörr
- Hydraulstyrning
- Dubbla takluckor
- Förtöjningspaket
- Trimplan
- Låspaket klass 3
- Bultlås
- Låsbygel klass 3
- Stöldmärkning båt & motor
- Garmin 52cv inkl kort (inf)

### Teknisk data

Längd	715 m
Bredd	2,52 m
Vikt	1 000 kg
Personer	9 st
Sover	2 st
Tank	155 l

### Körfakta

Varvtal	Fart	Bränsle
0	19	0,80
0	23	0,80
0	26	0,80
0	33	0,95

PRIS FRÅN:

**529.100:-**

Båtlån, 180 mån

**3.120:-/mån**

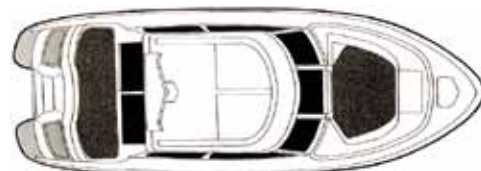

### Baspris båt och motor

Endast båt	399.000:-
Mercury F115 ELPT EFI CT	529.100:-
Mercury F150 ELPT EFI	563.600:-
Suzuki DF140 ATL	547.800:-
COMPLETE™-paket (ord. 33.270:-)	25.000:-

### Tillval

Bord	6.400:-
Bäddsats	6.600:-
Pentrysats (spis & vatten)	7.700:-
Gardinsats	6.000:-
Stävgummi	3.450:-
Strålkastare med fjärreglage	8.730:-
Dieselvärmare Webasto Airtop 2000	27.790:-



## TG ALFA

### Bekväm körglädje

Efter noggranna tester och betydande utveckling har man lanserat ALFAn. Resultatet är inte bara bra utan extremt bra! Den är optimerad för sitt huvudändamål som förbindelse- och dagsfärdsbåt, med krav på sjöduglighet, bekvämlighet, praktisk förmiljö, stora förvaringsutrymmen och MYCKET tyst gång. Välkommen till en ny dimension av körupplevelse.

- |                        |                                      |
|------------------------|--------------------------------------|
| ● Ingår i basutförande | ■ Ingår dessutom i COMPLETE™-paketet |
| ● Dynsats komplett     | ● Vindrutetorkare förarsida          |
| ● Belysning i kabin    | ● Taklucka                           |
| ● Sidoskjutdörrar      | ● Trimplan                           |
| ● Lanternor            | ● Hydraulstyrning                    |
| ● Brandsläckare        | ● Elektronisk startspärr             |
| ● Rymliga stuvfack     | ■ Gasfjädrade sportstol (per st)     |
| ● Inbyggd tank         | ■ Låspaket klass 3                   |
|                        | ■ Bultlås                            |
|                        | ■ Låsbygel klass 3                   |
|                        | ■ Stöldmärkning båt & motor          |
|                        | ■ Garmin 722 inkl kort (inf)         |

### Teknisk data

Längd	730 m
Bredd	2,77 m
Vikt	1 550 kg
Personer	11 st
Tank	200 l

### Körfakta

Varvtal	Fart	Bränsle
4200	20	1,30
5000	29	1,20
5900	34	1,80

PRIS FRÅN:

**711.000:-**

Båtlån, 180 mån

**4.193:-/mån**



### Baspris båt och motor

Endast båt	546.450:-
Mercury F150 EXLPT EFI	711.000:-
Mercury Verado 200 XL	761.500:-
Mercury Verado 250 XL	809.000:-
Suzuki DF200 APX	745.000:-
Suzuki DF250 APX	798.400:-
COMPLETE™-paket (ord. 54.580:-)	40.900:-

### Tillval

Stävgummi	3.450:-
Bord	7.100:-
Enkel bäddatts	8.400:-
Dieselvärmare Webasto Airtop 2000	27.790:-
Ankarospel	36.900:-



## Välkommen in i värmen!



Airtop 2000STC

Med dieseldriven värme ombord blir säsongen både längre och skönare. Våra tysta luftvärmare finns i effektutföranden från 2000–5500W.

	5,9	6.9 X	6500 SportCruiser	7200 KingCruiser	Alfa
Pris endast båt	255.000:-	409.500:-	296.900:-	399.000:-	546.450:-
<b>UTRUSTNING OCH BEKVÄMLIGHET</b>					
Bottenmålning	9.000:-	10.050:-	9.300:-	10.800:-	10.950:-
Förtöjningspaket	3.190:-	3.790:-	3.190:-	3.790:-	3.790:-
Flaggstång med flagga	1.480:-	1.480:-	1.480:-	1.480:-	1.480:-
Bäddsats	4.900:-		6.600:-	6.600:-	
Fenderkorgar, fyra stycken			3.490:-	3.490:-	
Akterbänk		6.200:-			
Akterbänk (dubbel)		12.400:-			
Enkel bäddsats					8.400:-
Grått skrov		11.100:-			
Bord		6.200:-	6.200:-	6.400:-	7.100:-
Pentry (kök & vatten)		9.900:-			
Sjövattenkran och pump			3.450:-	3.450:-	
Kylskåp		11.300:-			
Pentrysats (spis & vatten)			7.700:-	7.700:-	
Gardinsats			6.000:-	6.000:-	
Stävgummi	3.450:-	3.450:-	3.450:-	3.450:-	3.450:-
Gasfjädrade sportstol (per st)				31.100:-	31.100:-
Led-paket (fram, för, akter & inne)		9.700:-			
LED-strålkastare i fören	6.550:-				
Bogstrålkastare		5.140:-	5.140:-	5.140:-	5.140:-
Strålkastare med fjärreglage	8.730:-	8.730:-	8.730:-	8.730:-	8.730:-
Syntetisk teak exkl montering.					49.900:-
Signalhorn, dubbelhorn	3.060:-	3.060:-	3.060:-	3.060:-	3.060:-
Dieselvärmare Webasto Airtop 2000	27.790:-	27.790:-	27.790:-	27.790:-	27.790:-
Trimplan	Std	Std	11.900:-	11.900:-	Std
Extra marinbatteri	4.100:-	4.100:-	4.100:-	4.100:-	4.100:-
Extra marinbatteri (hög-CCA)	5.040:-	5.040:-	5.040:-	5.040:-	5.040:-
Hydraulstyrning < 135hk	15.290:-				
Ankarspel			36.900:-	36.900:-	36.900:-
Bogpropeller		51.500:-		51.500:-	48.800:-
<b>INSTRUMENTERING</b>					
Kompass Silva 70UN	1.075:-	1.075:-	1.075:-	1.075:-	1.075:-
Radio/CD & marinhögtalare	9.900:-	9.900:-	9.900:-	9.900:-	9.900:-
12V eluttag monterat	1.195:-	1.195:-	1.195:-	1.195:-	1.195:-
<b>PLOTTER/NAVIGERING</b>					
Garmin 52cv inkl kort	9.050:-	9.050:-	9.050:-		
Garmin 72sv inkl kort	11.650:-	11.650:-	11.650:-		
Garmin 722 inkl kort	14.950:-	14.950:-	14.950:-		
Garmin 722xs inkl kort & givare	18.350:-	18.350:-	18.350:-		
Garmin 52cv inkl kort (inf)				10.040:-	
Garmin 722 inkl kort (inf)				15.940:-	15.940:-
Garmin 722xs inkl kort & givare (inf)				19.340:-	19.340:-
<b>SÄKERHET</b>					
Bultlås	1.810:-	1.810:-	1.810:-	1.810:-	1.810:-
Låspaket klass 3	1.450:-	1.450:-	1.450:-	1.450:-	1.450:-
Låsbygel klass 3	1.490:-	1.490:-	1.490:-	1.490:-	1.490:-
Spårsändare	5.990:-	5.990:-	5.990:-	5.990:-	5.990:-
Stöldmärkning båt & motor	2.790:-	2.790:-	2.790:-	2.790:-	2.790:-
Elektronisk startspärr	Std	Std	Std	Std	Std
<b>TRAILER/BÄTVAGN</b>					
Bätvagn (30 km/h), från	17.985:-	27.635:-	17.985:-	27.635:-	44.900:-
Båttrailer (80km/h), från	27.950:-	39.150:-	29.950:-	39.150:-	59.900:-



## TRACKER – FISKEBÅTARNA FRÅN USA DET MODERNA SPORTFISKETS VAGGA

Tracker är världens största tillverkare av sportfiskebåtar och är en stor del av Amerikanska sportfiskets historia. Det omfattade modellutbudet sträcker sig från takbåtar, rorkultmodeller, snabba bassbåtar till enorma 20 fots V-skrovmodellen Targa. I Trackers sortiment finns alltid den perfekta sportfiskebåten för dig. Robotsvetsade i Trackers högteknologiska fabrik, Helsvetsade skruv och helt utan nitar eller trä i akterspegel, branschens bästa garantier, flyttbara kvalitetsstolar, Trackers egenutvecklade system Versatrack som möjliggör enkel flexibel montering av tillbehör i relingen och full anpassningsmöjlighet för just dina behov och ditt sätt att fiska.

Det generösa utrymmet i båtarna och på kastdäcken är klädda i Trackers patenterade stryktåliga matta och ger en lyxig komfort. Mattan bryter ner organisk materia och är lätt att rengöra. "No Hook" innebär att mattan saknar öglor vilket gör att krokar inte fastnar. Inbyggda spöfack och låsbara förvaringsutrymmen. Båtarna har finish utöver det vanliga i och med Trackers patenterade Diamond Coat-lack som är starkare och även mer miljövänlig än vanlig lack. Tracker har en hel massa toknöjda ägare världen över.

Alla Tracker-båtar monteras med motorer från Mercury, världens största tillverkare av utombordare. Som standard ingår även frontmonterad elmotor från Minn Kota, ekolod från Lowrance, fördragna kopplingar för extra elektronik och fem års garanti. Överlag kommer Trackers båtar med mer av allt i segmentet och utrustning som sätter dessa modeller i en helt egen division om man jämför med andra fiskebåttillverkare.

Eftersom vi vet att fiskare vill ut så snart det finns en chans att det nappar och under alla årstider, så kommer det ju väl till pass att Marindepån/Skanstull Marin har fyra serviceverkstäder från Dalarö i söder till Bergshamra i Roslagen där vi med glädje sköter service och underhåll av din Tracker/Mercury. Saken blir ju inte sämre av att vi kan erbjuda Sportfiskarnas egna båtförsäkring via Svedea.

Finns inte en firre som kommer undan en Tracker<sup>®</sup>

Välkommen in på Skanstull Marin!

*Notera att priset på Tracker-båtarna kan komma att justeras beroende på dollarkursen utan föregående meddelande.*



PRIS FRÅN:

**146.800:-**

Båtlån, 120 mån

**1.025:-/mån**

## TRACKER GUIDE V-16 LAKER DLX T

### Mer båt än du kan ana

V16 Laker har samma helsvetsade Deep V skrov som Super Guide och lika goda sjöegenskaper och är konstruerad för rokkultsmotor men går även att utrusta med styrpulpet för den som behöver det. Det här är en helt perfekt båt om du vill ha optimal kontroll, exempelvis vid pelagiskt prickskytte men samtidigt kunna transportera dig snabbt mellan platserna. Stort kastdäck i fören, sumo och monteringsystemet Versatrack.

- |                                 |                                      |
|---------------------------------|--------------------------------------|
| ● Ingår i basutförande          | ■ Ingår dessutom i COMPLETE™-paketet |
| ● Fisksump                      | ● Länsypump, elektrisk               |
| ● Stolsfästen                   | ● Paddel                             |
| ● Förhöjt kastdäck i fören      | ● Läsbart spöfack                    |
| ● Behaglig och tålig vinylmatta | ● VERSATRACK®-system                 |
| ● Lanternor                     | ● Diamondcoat lackat skrov           |
|                                 | ● Fiskestol                          |
|                                 | ■ Förtöjningspaket                   |
|                                 | ■ Läspaket klass 3                   |
|                                 | ■ Bultlös                            |
|                                 | ■ Spårsändare                        |
|                                 | ■ Stöldmärkning båt & motor          |

### Teknisk data

Längd	4,88 m
Bredd	1,93 m
Vikt	321 kg
Personer	4 st

### Körfakta

Varvtal	Fart	Bränsle
0	26	n/a



### Baspris båt och motor

Endast båt	99.500:-
F30 ELHPT EFI	146.800:-
F40 ELHPT EFI	154.100:-
COMPLETE™-paket (ord. 15.230:-)	11.400:-

### Tillval

Extra marinbatteri (hög-CCA)	5.040:-
Versatrack drickahållare	495:-
Versatrack verktygshållare	495:-
Versatrack spöhallare	375:-
Versatrack hållare 4 spön	675:-
Versatrack djupriggsfäste	1.200:-
Versatrack betesbord	1.200:-
TALON, ankringsystem	32.115:-
750 BT 160 ("Jake")	11.350:-



## TRACKER PRO GUIDE V-16 SC

### Seriöst fiske

Pro Guide V-16 trailer och förvarar du utan större bekymmer. Vårt Pro Guide V-16 SC-paket innehåller det du behöver när du tar ditt fiske seriöst. Sidopulpet, frontmonterad Minn Kota elmotor och Lowrance-ekolod, fiskesump med autocirkulation, toppmatat spöfack, Versatracks smarta monteringsystem, tre vadderade stolar och det toppmatade spöfacket som tar spön upp till 2,44 m.

- |                                     |   |
|-------------------------------------|---|
| ● Ingår i basutförande              | ■ Ingår dessutom i COMPLETE™-paketet    |
| ● Fisksump                          | ● Minn Kota 42-lb. Power Drive™ elmotor |
| ● Förhöjda kastdäck i för och akter | ● Lanternor                             |
| ● Stolsfästen                       | ● Lowrance Elite-3x ekolod              |
| ● Läsbart spöfack                   | ● Diamondcoat lackat skrov              |
| ● VERSATRACK®-system                | ● Fiskestol                             |
|                                     | ■ Förtöjningspaket                      |
|                                     | ■ Läspaket klass 3                      |
|                                     | ■ Bultlös                               |
|                                     | ■ Spårsändare                           |
|                                     | ■ Stöldmärkning båt & motor             |

### Teknisk data

Längd	4,88 m
Bredd	2,24 m
Vikt	495 kg
Personer	5 st
Tank	57 l

### Körfakta

Varvtal	Fart	Bränsle
0	33	n/a

PRIS FRÅN:

**255.000:-**

Båtlån, 144 mån

**1.504:-/mån**

### Baspris båt och motor

Endast båt	175.900:-
Mercury F60 ELPT EFI	255.000:-
Mercury F80 ELPT EFI	279.000:-
COMPLETE™-paket (ord. 15.230:-)	11.400:-

### Tillval

Extra marinbatteri (hög-CCA)	5.040:-
Transportkapell original	7.650:-
Versatrack drickahållare	495:-
Versatrack verktygshållare	495:-
Versatrack spöhallare	375:-
Versatrack hållare 4 spön	675:-
Versatrack djupriggsfäste	1.200:-
Versatrack betesbord	1.200:-
1000 BT 208 ("Kyle")	24.250:-



## TRACKER PRO GUIDE V-16 WT

### Känns helt rätt. Överallt.

Den har storlek och kaxighet nog att ta itu med tuffa förhållanden i våra nordliga vatten. Deep-V-skrovet ger mycket goda sjöegenskaper. Som Walk Through-modell ger rutorna skönt skydd mot vind och vattenstänk, men du öppnar enkelt rutan för passage när du är framme! Sidopulpet, frontmonterad Minn Kota elmotor och Lowrance-ekolod, fisksump med autocirkulation, toppmatat spöfack, Versatracks smarta monteringsystem, tre vadderade stolar och det toppmatade spöfacket som tar spön upp till 2,44 m.

- Ingår i basutförande
- Fisksump
- Förhöjda kastdäck i för och akter
- Låsbart spöfack
- VERSATRACK®-system
- Minn Kota 42-lb. Power
- Ingår dessutom i COMPLETE™-paketet
- Drive™ elmotor
- Lanternor
- Stolsfästen
- Lowrance Elite-3x ekolod
- Diamondcoat lackat skrov
- Fiskestol
- Förtöjningspaket
- Spårsändare
- Bultlös
- Låspaket klass 3
- Stöldmärkning båt & motor

### Teknisk data

Längd	4,88 m
Bredd	2,24 m
Vikt	549 kg
Personer	5 st
Tank	57 l

### Körfakta

Mercury F80		
Varvtal	Fart	Bränsle
0	33	n/a

PRIS FRÅN:

**269.500:-**

Båtlån, 144 mån

**1.589:-/mån**



### Baspris båt och motor

Endast båt	190.400:-
Mercury F60 ELPT EFI	269.500:-
Mercury F80 ELPT EFI	293.500:-
COMPLETE™-paket (ord. 15.230:-)	11.400:-

### Tillval

Extra marinbatteri (hög-CCA)	5.040:-
Transportkapell original	7.650:-
Versatrack drickshållare	495:-
Versatrack hållare 4 spön	675:-
Versatrack spöhallare	375:-
Versatrack verktygshållare	495:-
TALON, ankringsystem	32.115:-
BV 750 ("Baxter")	9.450:-
1000 BT 208 ("Kyle")	24.250:-



## TRACKER PRO GUIDE V-175 WT

### Rejäl fiskemaskin för större vatten

ProGuide V-175 med Deep V-skrov och sidokonsol är en stor, men graciös och lättmanövrerad fiskemaskin. Gott om utrymme att röra dig fritt under fisket. Bredden i vattenlinjen är 2,08 - det betyder skön och säker sidostabilitet. Stor (110 liter) sump och ett låsbart stuvfack för spön upp till 8 fots längd. Minn Kota-elmotor och Lowrance-ekolod är standard. Hela 20-graders bottenvinkel.

- Ingår i basutförande
- Fisksump
- Låsbart spöfack
- Förhöjda kastdäck i för och akter
- VERSATRACK®-system
- Minn Kota 55-lb Power
- Ingår dessutom i COMPLETE™-paketet
- Drive elmotor
- Lanternor
- Bluetooth stereo
- Lowrance Elite-3x ekolod
- Diamondcoat lackat skrov
- Låspaket klass 3
- Bultlös
- Spårsändare
- Stöldmärkning båt & motor

### Teknisk data

Längd	5,16 m
Bredd	2,47 m
Vikt	626 kg
Personer	5 st
Tank	95 l

### Körfakta

Mercury F115		
Varvtal	Fart	Bränsle
0	37	n/a

PRIS FRÅN:

**345.300:-**

Båtlån, 180 mån

**2.036:-/mån**



### Baspris båt och motor

Endast båt	242.200:-
Mercury F100 EXLPT EFI	345.300:-
Mercury F115 EXLPT EFI	361.800:-
Mercury F115 EXLPT EFI Pro XS	373.300:-
COMPLETE™-paket (ord. 15.230:-)	11.400:-

### Tillval

Transportkapell original	7.950:-
Versatrack verktygshållare	495:-
Versatrack hållare 4 spön	675:-
Versatrack spöhallare	375:-
Versatrack djupriggsfäste	1.200:-
TALON, ankringsystem	32.115:-
Extra marinbatteri (hög-CCA)	5.040:-
BV 1000 ("Charles")	13.535:-
1200 BT 208 ("Leo")	26.200:-

## TRACKER SUPER GUIDE V-16 SC



PRIS FRÅN:

**210.300:-**

Båtlån, 144 mån

**1.240:-/mån**

### Teknisk data

Längd	4,88 m
Bredd	1,93 m
Vikt	380 kg
Personer	4 st

### Körfakta

Mercury F50

Varvtal	Fart	Bränsle
0	26	n/a

### Baspris båt och motor

Endast båt	149.300:-
Mercury F40 ELPT EFI	210.300:-
Mercury F50 ELPT EFI	216.600:-

### Tillval

Transportkapell original	7.200:-
Versatrack drickahållare	495:-
Versatrack verktygshållare	495:-
Versatrack hållare 4 spön	675:-
Versatrack betesbord	1.200:-
Versatrack spöhallare	375:-
TALON, ankringssystem	32.115:-
Extra marinbatteri (hög-CCA)	5.040:-
750 BT 160 ("Jake")	11.350:-

### Ovanligt mycket båt

Ska du komma åt vattendrag lite överallt, men ändå ha en tillräckligt stabil båt för lite tuffare förhållanden är Tracker Super Guide V-16 helt perfekt. Styrpulp, robust aluminiumskrov av "Deep V-typ". Det här är en helt perfekt spinnfiskebåt, eller en gedigen plattform för vertikalfiske. Superguiden är en fiskemaskin av stora mått, utan att vara särskilt biffig.

## TRACKER PRO GUIDE V-175 SC



PRIS FRÅN:

**325.600:-**

Båtlån, 180 mån

**1.920:-/mån**

### Teknisk data

Längd	5,16 m
Bredd	2,47 m
Vikt	565 kg
Personer	5 st
Tank	80 l

### Körfakta

Mercury F115

Varvtal	Fart	Bränsle
0	38	n/a

### Baspris båt och motor

Endast båt	222.500:-
Mercury F100 EXLPT EFI	325.600:-
Mercury F115 EXLPT EFI	342.100:-

### Tillval

Heltäckande kapell	28.800:-
Versatrack verktygshållare	495:-
Versatrack hållare 4 spön	675:-
Versatrack spöhallare	375:-
Versatrack djupriggsfäste	1.200:-
TALON, ankringssystem	32.115:-
Extra marinbatteri (hög-CCA)	5.040:-
BV 750 ("Baxter")	9.450:-
1200 BT 208 ("Leo")	26.200:-

### Fiske på lite större vatten

Större vattenytor, större utmaningar. Då behöver du en stöddigare båt. ProGuide V-175 med Deep V-skrov och sidokonsol är en stor, men graciös och lättmanövrerad fiskemaskin. Bredden i vattenlinjen är 2,08 - det betyder skön och säker sidostabilitet. Den här modellen har också extra mycket stuvutrymmen, till exempel en stor (110 liter) sump akterut och ett läsbart stuvfack för spön upp till 8 fots längd.



## TRACKER PRO GUIDE V-175 COMBO

### Den ultimata nöjesbåten

Inte nog med att du har en stadig och perfekt fiskemaskin. Combo är gjord för nöjen till sjöss. Inbyggd stereo, som klippt och skuren för vattenskidor, extra många stolar och i stort en superb båt för långa dagar på vattenvidderna. Bredden i vattenlinjen är 2,08 - det betyder skön och säker sidostabilitet. Tre spöfack, två fisksumpar och naturligtvis Minn Kota-elmotor och Lowrance-ekolod.

- Ingår i basutförande
- Fisksump
- Läsbart spöfack
- Förhöjda kastdäck i för och akter
- VERSATRACK®-system
- Minn Kota 55-lb Power
- Ingår dessutom i COMPLETE™-paketet
- Drive elmotor
- Två extrastolar i aktern
- Lanternor
- Bluetooth stereo
- Lowrance Elite-3x ekolod
- Vattenskidstäng
- Förtöjningspaket
- Läspaket klass 3
- Bultlös
- Spårsändare
- Stöldmärkning båt & motor

### Teknisk data

Längd	5,38 m
Bredd	2,47 m
Vikt	675 kg
Personer	5 st
Tank	80 l

### Körfakta

Mercury F115

Varvtal	Fart	Bränsle
0	38	n/a

PRIS FRÅN:

**350.600:-**

Båtlån, 180 mån

**2.068:-/mån**

### Baspris båt och motor

Endast båt	247.500:-
Mercury F115 EXLPT EFI	367.100:-
Mercury F115 EXLPT EFI Pro XS	378.600:-
COMPLETE™-paket (ord. 15.230:-)	11.400:-

### Tillval

Transportkapell original	7.950:-
Versatrack drickahållare	495:-
Versatrack verktygshållare	495:-
Versatrack hållare 4 spön	675:-
Versatrack spöhallare	375:-
Versatrack djupriggsfäste	1.200:-
TALON, ankringssystem	32.115:-
BV 1000 ("Charles")	13.535:-
1200 BT 208 ("Leo")	26.200:-



## TRACKER TARGA V-18 WT

### Finess och utrymme.

Tracker Targa V18 WalkThru har all utrustning du behöver och fler och smarta detaljer som standard än du förväntar dig. Vi vill påstå att den spöar de absolut flesta båtarna i den här klassen. Väl tilltagna utrymmen, rymliga kastdäck i både för och akter, heltäckande öppningsbar vindruta, badplattform i aktern, två integrerade stolar och fyra på pedestal. Ingen dålig utrustningslista.

- Ingår i basutförande
- Två stycken fisksumpar
- Två stuvfack för spön
- Fast monterad batteriladdare
- Minn Kota 24V, 70-lb. PowerDrive
- Ingår dessutom i COMPLETE™-paketet
- Lowrance Mark-5x ekolod
- VERSATRACK®-system
- Radio/CD & marinhögtalare
- Badplattform
- Lanternor
- Badstege
- Förtöjningspaket
- Läspaket klass 3
- Bultlås
- Spårsändare
- Stöldmärkning båt & motor

### Teknisk data

Längd	5,82 m
Bredd	2,59 m
Vikt	792 kg
Personer	6 st
Tank	140 l

### Körfakta

Varvtal	Fart	Bränsle
0	40	n/a

PRIS FRÅN:  
**396.300:-**

Båtlån, 180 mån  
**2.337:-/mån**



### Baspris båt och motor

Endast båt	293.200:-
Mercury F100 EXLPT EFI	396.300:-
Mercury F115 EXLPT EFI	412.800:-
Mercury F150 EXLPT EFI	448.900:-
COMPLETE™-paket (ord. 15.230:-)	11.400:-

### Tillval

Transportkapell original	8.250:-
Versatrack drickahållare	495:-
Versatrack hållare 4 spön	675:-
Versatrack spöhallare	375:-
Versatrack djupriggsfäste	1.200:-
TALON, ankringsystem	32.115:-
Extra marinbatteri (hög-CCA)	5.040:-
1500 BT 208 ("Mike")	29.950:-



## TRACKER TARGA V-18 COMBO

### Familjeliv och seriöst fiske.

Targa V18 Combo är lika rymlig, bekväm och stabil som sitt syskon targa V18 WT. De fina egenskaperna som sportfiskebåt finns kvar och utrustningen är lika generös. Men den här modellen har också ögonen riktade mot familjen med utrustning såsom vattenskidstång, stereo, soldäck och extra stuvfack.

- Ingår i basutförande
- Två stycken fisksumpar
- Två stuvfack för spön
- Fast monterad batteriladdare
- VERSATRACK®-system
- Minn Kota 24V, 70-lb. PowerDrive
- Ingår dessutom i COMPLETE™-paketet
- Lowrance Mark-5x ekolod
- Stolpe för vattenskidåkning
- Radio/CD & marinhögtalare
- Badplattform
- Badstege
- Lanternor
- Förtöjningspaket
- Läspaket klass 3
- Bultlås
- Spårsändare
- Stöldmärkning båt & motor

### Teknisk data

Längd	5,82 m
Bredd	2,59 m
Vikt	792 kg
Personer	6 st
Tank	140 l

### Körfakta

Varvtal	Fart	Bränsle
0	40	n/a

PRIS FRÅN:  
**434.200:-**

Båtlån, 180 mån  
**2.561:-/mån**



### Baspris båt och motor

Endast båt	314.600:-
Mercury F115 EXLPT EFI	434.200:-
Mercury F150 EXLPT EFI	470.300:-
COMPLETE™-paket (ord. 15.230:-)	11.400:-

### Tillval

Transportkapell original	8.250:-
Versatrack drickahållare	495:-
Versatrack hållare 4 spön	675:-
Versatrack spöhallare	375:-
Versatrack filébord	900:-
Versatrack djupriggsfäste	1.200:-
TALON, ankringsystem	32.115:-
Extra marinbatteri (hög-CCA)	5.040:-
1500 BT 208 ("Mike")	29.950:-





## TRACKER TARGA V-20 WT

### Guidebåten framför andra.

Största Trackermodellen någonsin! Jobbar du som fiskeguide, eller åker så mycket båt att du tillbringa en stor del av ditt liv till sjöss så vet du. Du behöver en båt som är mer än bara ett fordon. Tracker Targa V20 WalkThru har all utrustning du behöver och fler och smarta detaljer som standard än du förväntar dig. Vi vill påstå att den spöar de absolut flesta båtarna i den här klassen och rymmer hela 8 personer.

- Ingår i basutförande
- Två stycken fisksumpar
- Två stuvfack för spön
- VERSATRACK®-system
- Minn Kota 24V, 70-lb. PowerDrive
- Lowrance Mark-5x ekolod
- Radio/CD &
- Ingår dessutom i COMPLETE™-paketet
- marinhögtalare
- Fast monterad batteriladdare
- Badplattform
- Badstege
- Lanternor
- Förtöjningspaket
- Läspaket klass 3
- Bultlös
- Spårsändare
- Stöldmärkning båt & motor

### Teknisk data

Längd	6,15 m
Bredd	2,59 m
Vikt	996 kg
Personer	8 st
Tank	178 l

### Körfakta

Mercury F150		
Varvtal	Fart	Bränsle
0	36	n/a

PRIS FRÅN:

**458.300:-**

Båtlån, 180 mån

**2.703:-/mån**

### Baspris båt och motor

Endast båt	338.700:-
Mercury F150 EXLPT EFI	494.400:-
Mercury Verado 200 XL	540.800:-
Mercury Verado 225 XL	570.700:-
COMPLETE™-paket (ord. 15.230:-)	11.400:-

### Tillval

Transportkapell original	8.700:-
Versatrack hållare 4 spön	675:-
Versatrack betesbord	1.200:-
Versatrack spöhallare	375:-
Versatrack djupriggsfäste	1.200:-
TALON, ankringsystem	32.115:-
Extra marinbatteri (hög-CCA)	5.040:-
1800 BT 208 ("Parker")	36.300:-



## TRACKER TARGA V-20 COMBO

### Guidebåten framför andra.

Största Trackermodellen någonsin. Targa V-20 Combo är den ultimata kombinationen mellan familje och fiskebåt. När aktersoffan är nerfärd får man en enorm plattform för fiske eller använd den som solbädd, i plattformen finns det 2 nedfällbara stolar, fäll upp dom och du har plats för totalt 8 personer. Dessutom ingår två sittdynor till fören och en rejäl vattenskidstäng.

- Ingår i basutförande
- Två stycken fisksumpar
- Två stuvfack för spön
- VERSATRACK®-system
- Minn Kota 24V, 70-lb. PowerDrive
- Lowrance Mark-5x ekolod
- Ingår dessutom i COMPLETE™-paketet
- Radio/CD & marinhögtalare
- Fast monterad batteriladdare
- Badplattform
- Badstege
- Lanternor
- Stöldmärkning båt & motor
- Förtöjningspaket
- Läspaket klass 3
- Bultlös
- Spårsändare

### Teknisk data

Längd	6,15 m
Bredd	2,59 m
Vikt	996 kg
Personer	8 st
Tank	178 l

PRIS FRÅN:

**471.900:-**

Båtlån, 180 mån

**2.783:-/mån**

### Baspris båt och motor

Endast båt	352.300:-
Mercury Verado 200 XL	554.400:-
Mercury Verado 225 XL	584.300:-
COMPLETE™-paket (ord. 15.230:-)	11.400:-

### Tillval

Transportkapell original	8.700:-
Versatrack drickahållare	495:-
Versatrack verktygshållare	495:-
Versatrack spöhallare	375:-
Versatrack djupriggsfäste	1.200:-
TALON, ankringsystem	32.115:-
Extra marinbatteri (hög-CCA)	5.040:-
Radio/CD & marinhögtalare	9.900:-
1800 BT 208 ("Parker")	36.300:-



## TRACKER PRO TEAM 175 TXW

### Ett stycke Amerikansk båthistoria

Tracker Pro Team 175TXW, även kallad Basstracker till följd av sin tävlingsanpassning, har speeden som ger dig försprång. Förutom bekväma sittplatser vid styrpulten så är hela båten ett formidabelt kastdäck med integrerade stuvfack. Med den här båten är du snabbt och bekvämt på plats och kan fiska effektivt. Bekvämt, slagkraftigt och stilrent. Precis så vill man åka och fiska.

- Ingår i basutförande
- Fisksump
- Låsbart spöfack
- Batteriladdare
- Minn Kota® Edge, 12V, 45-lb. thrust
- Ingår dessutom i COMPLETE™-paketet
- Lowrance Elite-3x ekolod
- Fiskestol
- Förtöjningspaket
- Läspaket klass 3
- Bultlås
- Spårsändare
- Stöldmärkning båt & motor

### Teknisk data

Längd	5,36 m
Bredd	2,26 m
Vikt	475 kg
Personer	4 st
Tank	76 l

### Körfakta

Mercury F80		
Varvtal	Fart	Bränsle
0	38	n/a

PRIS FRÅN:

**260.400:-**

Båtlån, 144 mån

**1.536:-/mån**



### Baspris båt och motor

Endast båt	181.300:-
Mercury F60 ELPT EFI	260.400:-
Mercury F80 ELPT EFI	284.400:-
COMPLETE™-paket (ord. 15.230:-)	11.400:-

### Tillval

Transportkapell original	7.425:-
TALON, ankringsystem	32.115:-
Extra marinbatteri (hög-CCA)	5.040:-
Radio/CD & marinhögtalare	9.900:-
12V eluttag monterat	1.195:-
BV 750 ("Baxter")	9.450:-
1000 BT 208 ("Kyle")	24.250:-



## TRACKER PRO TEAM 195 TXW

### Bassbåt XL

Tracker Pro Team 195 TXW, är den största Basstrackern. Den har en design och konstruktion som andas snabbhet och pålitlighet. Tävlingsfiskar du i spinnfiske, eller bara vill förflytta dig snabbt mellan heta platser är en sådan här modell oslagbar. Trackers bassmodeller i aluminium ligger även mycket fördelaktigt i pris och har otroligt stabila fartresurser. En annan fördel med dessa är att skrovet är mycket hållbart eftersom de görs av en enda gigantiskt aluminium-skiva utan svetsfog längs kölen.

- Ingår i basutförande
- Lanternor
- Paddel
- Fisksump
- VERSATRACK®-system
- Minn Kota® Edge,
- Ingår dessutom i COMPLETE™-paketet
- 12V, 55-lb
- Lowrance Elite-3x ekolod
- Spöfack
- Förtöjningspaket
- Läspaket klass 3
- Bultlås
- Spårsändare
- Stöldmärkning båt & motor

### Teknisk data

Längd	5,67 m
Bredd	2,49 m
Vikt	551 kg
Personer	4 st
Tank	113 l

### Körfakta

Mercury F150		
Varvtal	Fart	Bränsle
0	53	n/a

PRIS FRÅN:

**382.300:-**

Båtlån, 180 mån

**2.255:-/mån**



### Baspris båt och motor

Endast båt	262.700:-
Mercury F115 EXLPT EFI	382.300:-
Mercury F150 EXLPT EFI	418.400:-

### Tillval

Transportkapell original	7.650:-
TALON, ankringsystem	32.115:-
Versatrack djupriggsfäste	1.200:-
Versatrack spöhallare	375:-
Versatrack hållare 4 spön	675:-
Versatrack verktygshållare	495:-
Extra marinbatteri (hög-CCA)	5.040:-
Radio/CD & marinhögtalare	9.900:-
1200 BT 208 ("Leo")	26.200:-

## TRACKER PRO TEAM 175 TF



PRIS FRÅN:

**284.400:-**

Båtlån, 144 mån

**1.677:-/mån**

### Teknisk data

Längd	5,36 m
Bredd	2,26 m
Vikt	475 kg
Personer	4 st
Tank	82 l

### Baspris båt och motor

Endast båt	181.300:-
Mercury F80 ELPT EFI	284.400:-

### Tillval

Flaggstång med flagga	1.480:-
TALON, ankringssystem	32.115:-
Versatrack spöhallare	375:-
Versatrack djupriggsfäste	1.200:-
Versatrack filébord	900:-
Extra marinbatteri (hög-CCA)	5.040:-
Radio/CD & marinhögtalare	9.900:-
12V eluttag monterat	1.195:-
BV 750 ("Baxter")	9.450:-
1000 BT 208 ("Kyle")	24.250:-

### Universellt fiske

ProTeam175TF är byggd som en Bassbåt med dess gigantiska kastdäck men också med tanke på att kunna användas till alla fiskemetoder. Dess kastdäck i fören är nedsänkt jämfört med systerbåten 175TXW och håller dig nära händelsernas centrum. Praktisk verktygsförvaring i fören och för maximal flexibilitet finns sex olika stolsfästen och två flyttbara Premiumstolar som ger möjlighet att sitta två stycken bredvid varandra och fiska, exklusivt VERSATRACK®-system för bekvämt trollingsfiske.

## TRACKER PRO TEAM 190 TX



PRIS FRÅN:

**333.600:-**

Båtlån, 180 mån

**1.967:-/mån**

### Teknisk data

Längd	5,65 m
Bredd	2,26 m
Vikt	475 kg
Personer	4 st
Tank	82 l

### Körfakta

Mercury F115

Varvtal	Fart	Bränsle
0	40	n/a

### Baspris båt och motor

Endast båt	214.000:-
Mercury F115 ELPT EFI	333.600:-
Mercury F115 ELPT EFI Pro XS	342.000:-

### Tillval

Vinyluppgrädering fabriksmont.	3.320:-
TALON, ankringssystem	32.115:-
Versatrack spöhallare	375:-
Versatrack hållare 4 spön	675:-
Versatrack djupriggsfäste	1.200:-
Versatrack drickahållare	495:-
Versatrack filébord	900:-
Versatrack verktyghållare	495:-
1200 BT 208 ("Leo")	26.200:-

### Massor av kastdäck

Gigantiska kastdäck, massor av förvaring, upp till 115 hästar på akterspegeln är TRACKER® Pro TeamT 190TX en av de grymmaste fiskemaskinerna på marknaden. Den har en design och konstruktion som andas snabbhet och pålitlighet. Dess låga fribord ger en enorm fördel vid spinnfiske men fungerar även utmärkt till andra fiskemetoder. VERSATRACK® i relingen gör att inte ens troling är några problem.

## TRACKER PRO 160

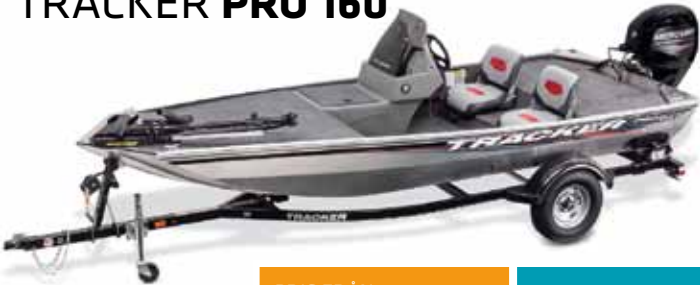

PRIS FRÅN:

**187.600:-**

Båtlån, 144 mån

**1.310:-/mån**

### Teknisk data

Längd	4,93 m
Bredd	1,78 m
Vikt	326 kg
Personer	3 st
Tank	23 l

### Baspris båt och motor

Endast båt	126.600:-
Mercury F40 ELPT EFI	187.600:-

### Tillval

Extra marinbatteri (hög-CCA)	5.040:-
TALON, ankringssystem	32.115:-
Transportkapell original	6.600:-
Kompass Silva 70UN	1.075:-
12V eluttag monterat	1.195:-
BV 500 ("Barry"), 30 km/h	6.920:-
750 BT 160 ("Jake")	11.350:-

### Körfakta

Mercury F40

Varvtal	Fart	Bränsle
0	27	n/a

## TRACKER PRO 170

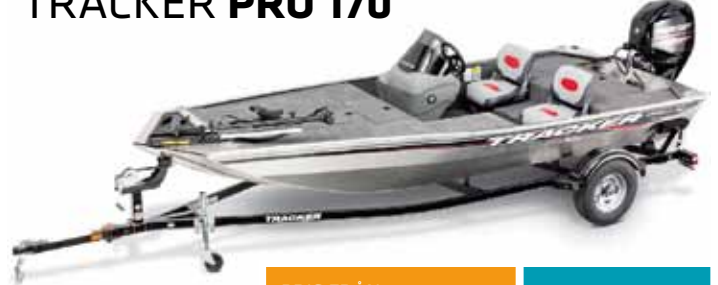

PRIS FRÅN:

**212.300:-**

Båtlån, 144 mån

**1.252:-/mån**

### Teknisk data

Längd	5,08 m
Bredd	1,96 m
Vikt	398 kg
Personer	4 st
Tank	43 l

### Körfakta

Mercury F50

Varvtal	Fart	Bränsle
0	30	n/a

### Baspris båt och motor

Endast båt	145.000:-
Mercury F50 ELPT EFI	212.300:-

### Tillval

Extra marinbatteri (hög-CCA)	5.040:-
TALON, ankringssystem	32.115:-
Transportkapell original	6.825:-
12V eluttag monterat	1.195:-
Kompass Silva 70UN	1.075:-
BV 750 ("Baxter")	9.450:-
750 BT 160 ("Jake")	11.350:-

### Överkomlig fiskebåt

En mycket prisvärd och makalöst smidig spinnfiskebåt! Med Pro160 kommer du åt de där svåråtkomliga ställena i små vattnen, men kan ändå spinnfiska som en kung med all tänkbar utrustning. Och med sin låga vikt förflyttar du dig minst sagt snabbt för båtens storlek. En annan fördel med dessa är att skrovet är mycket hållbart eftersom de görs av en enda gigantiskt aluminium-skiva utan svetsfog längs kölen.

### Fart och enkelhet

En mycket smidig spinnfiskebåt som med sin låga vikt går oväntat snabbt och rymmer mer än du anar! Bass-båtar har blivit mycket populära på Svenska marknaden med sin otroligt spinnfiskevänliga design och det gamla felaktiga ryktet att dessa båtar med låga fribord ej skulle passa våra vatten, är förevigt bortglömt. En annan fördel med dessa är att skrovet är mycket hållbart eftersom de görs av en enda gigantiskt aluminium-skiva utan svetsfog längs kölen.

## TRACKER TOPPER 1032



PRIS FRÅN:  
**20.800:-**

Båtlån, 12 mån  
**722:-/mån**

### Biltaksbåten No.1

Topper slänger du lätt upp på biltaket, den är smidig och stryktålig. Väger endast 39,5kg. Mobilitet och stabilitet i ett. Det finns nya fiskedimensioner att öppna. Skaffa en Topper ska du få se. (Albin Sharghi har även en Topper för de svåråtkomliga hemliga vattnen. Hysh hysh..)

### Baspris båt och motor

Endast båt	13.200:-
Mercury F2,5 M	20.800:-

### Teknisk data

Längd	3,05 m	Vikt	39 kg
Bredd	1,17 m	Personer	2 st

## TRACKER TOPPER 1436



PRIS FRÅN:  
**48.000:-**

Båtlån, 24 mån  
**706:-/mån**

### Lite större med ännu större möjligheter

En båt med samma egenskaper som sin lillasyster men lite längre vilket gör att den bär en större motor. Perfekt som pendelbåt över sundet eller att ta med sig på biltaket för att upptäcka nya vatten. Snabb och grundgående. Det finns nya fiskedimensioner att öppna. Mobilitet och stabilitet i ett, skaffa en Topper ska du få se.

### Baspris båt och motor

Endast båt	19.600:-
Mercury F15 M	48.000:-

### Teknisk data

Längd	4,22 m	Vikt	73 kg
Bredd	1,35 m	Personer	3 st

## TRACKER TOPPER 1036



PRIS FRÅN:  
**21.900:-**

Båtlån, 12 mån  
**760:-/mån**

### Liten och stadig

Topper slänger du lätt upp på biltaket, eller drar ner till hemliga sjön. Topper 1036 må vara liten och lätt men riktigt stadig, tar två personer. Ingen köl som skrapar i botten, så med Toppenn kan du ta dig in på riktigt grunda jaktmarker.

### Baspris båt och motor

Endast båt	14.300:-
Mercury F2,5 M	21.900:-

### Teknisk data

Längd	3,00 m	Vikt	50 kg
Bredd	1,32 m	Personer	2 st

## TRACKER TOPPER 1542



PRIS FRÅN:  
**67.200:-**

Båtlån, 60 mån  
**989:-/mån**

### Storasyster

Den största båten i Topper-serien som tar en motor upp till 25 hästar. Lämplig som pendelbåt över sundet eller att åka ut och dra en gädda med. Snabb och grundgående vilket gör att du kan besöka de grundaste vikarna, ett bra kombialternativ helt enkelt.

### Baspris båt och motor

Endast båt	25.700:-
Mercury F25 M EFI	67.200:-

### Teknisk data

Längd	4,22 m	Vikt	73 kg
Bredd	1,35 m	Personer	3 st

## TRACKER TOPPER 1236



PRIS FRÅN:  
**27.900:-**

Båtlån, 24 mån  
**969:-/mån**

### Stadig biltaksbåt

Topper slänger du lätt upp på biltaket, eller drar ner till hemliga sjön. Här har du en perfekt följeslagare för dina utforskningar till nya vatten, eller som den ultimata båten för sommarstället, bekväm och framförallt stabil. Ingen köl som skrapar i botten, så med Toppenn kan du ta dig in på riktigt grunda vatten.

### Baspris båt och motor

Endast båt	15.400:-
Mercury F5 M	27.900:-

### Teknisk data

Längd	3,64 m	Vikt	57 kg
Bredd	1,32 m	Personer	3 st

## TRACKER GRIZZLY 1448



PRIS FRÅN:  
**101.900:-**

Båtlån, 60 mån  
**823:-/mån**

### Fiska överallt. Portabel och stadig!

Interiören är öppen och ren och kommer standard som rorkultsmodell men styrypults finns att köpa till. Här är det gott och plats för att lasta grejer. Kastdäck i fören och aktern för att dra upp dom stora fiskarna. Och precis som de större båtarna har den Versatracks exklusiva monteringsystem.

### Baspris båt och motor

Endast båt	60.400:-
Mercury F25 M EFI	101.900:-

### Teknisk data

Längd	4,27 m	Vikt	200 kg
Bredd	1,83 m	Personer	3 st

## TRACKER GRIZZLY 1648



PRIS FRÅN:  
**111.400:-**

Båtlån, 60 mån  
**900:-/mån**

### Portabel och stadig med mera fart

Samma egenskaper som sin lillasyster men 2 fot längre vilket medger en större motor. Styrpulpet finns att köpa till. I fören finns ett stort kastdäck - perfekt för spinn- och jerkbaitfiske. Här finns också stuvutrymmen. Både kastdäcket och aktertoften har stolsfästen. Och precis som de större båtarna har den Versatracks exklusiva monteringsystem, där du kan montera ett antal tillbehör, bl a spö och verktygshållare.

### Baspris båt och motor

Endast båt	65.100:-
F30 ELHPT EFI	111.400:-

### Teknisk data

Längd	4,90 m	Vikt	266 kg
Bredd	1,83 m	Personer	4 st

## TRACKER GRIZZLY 1754



PRIS FRÅN:  
**136.500:-**

Båtlån, 120 mån  
**953:-/mån**

### Fiska överallt. Portabel och stadig!

Med en Grizzly kan du upptäcka och utforska vatten där ingen fiskat förut. Båten är helsvetsad och akterspegeln är helt i aluminium och utformad för att bära en rorkultsmotor. Interiören är öppen och ren. Här får du plats med utrustning och spön och får en vettig arbetsyta under fisket. I fören finns ett stort kastdäck och stuvutrymmen.

### Baspris båt och motor

Endast båt	77.000:-
F50 ELHPT EFI	136.500:-

### Teknisk data

Längd	5,21 m	Vikt	304 kg
Bredd	1,98 m	Personer	6 st

## TRACKER GRIZZLY 1860



PRIS FRÅN:  
**156.900:-**

Båtlån, 120 mån  
**1.096:-/mån**

### Portabel och stadig!

Grizzly 1860 är en riktigt rejäl fiskebåt, helt öppen utan någon mitttoft att snubbla över. Grizzly har ett Mod V-skrovför mjuk och torra transport - vilket inte är standard på så små och billiga båtar. Lura dig inte av första anblicken. Det här är en av de tuffaste, mest mångsidiga och lättmanövrerade fiskebåtar som finns.

### Baspris båt och motor

Endast båt	85.300:-
F60 ELHPT EFI	156.900:-

### Teknisk data

Längd	5,51 m	Vikt	360 kg
Bredd	2,13 m	Personer	8 st

## TRACKER GUIDE V-14



PRIS FRÅN:  
**75.700:-**

Båtlån, 60 mån  
**1.114:-/mån**

### Trackers mest ekonomiska Deep V-modell!

Robust och enkel utan krusiduller. Svetsad i ett i ett stycke aluminium med helsvetsad akterspegel. Tre tofter ger plats för upp till fyra personer. Godkänd för 20 hk ger ordentlig fart på denna lättdrivna båt. Enkel, lätt och smidig men ändå en äkta Tracker!

### Baspris båt och motor

Endast båt	43.600:-
Mercury F20 M	75.700:-

### Teknisk data

Längd	4,32 m	Vikt	107 kg
Bredd	1,73 m	Personer	4 st



	GL V-16 DLX T	SG V-16 SC	PG V-16 SC	PG V-16 WT	PG V-175 SC	PG V-175 WT	PG V-175 Combo	Targa V-18 WT	Targa V-18 Combo
Pris endast båt	99.500:-	149.300:-	175.900:-	190.400:-	222.500:-	242.200:-	247.500:-	293.200:-	314.600:-
<b>UTRUSTNING OCH BEKVÄMLIGHET</b>									
Bottenmålning	7.320:-	7.320:-	7.320:-	7.320:-	7.740:-	8.070:-	8.070:-	8.730:-	8.070:-
Förtöjningspaket	3.190:-	3.190:-	3.190:-	3.190:-	3.190:-	3.190:-	3.190:-	3.190:-	3.190:-
Heltäckande kapell					28.800:-				
Transportkapell original		7.200:-	7.650:-	7.650:-		7.950:-	7.950:-	8.250:-	8.250:-
TALON, ankringsystem	32.115:-	32.115:-	32.115:-	32.115:-	32.115:-	32.115:-	32.115:-	32.115:-	32.115:-
Versatrack betesbord	1.200:-	1.200:-	1.200:-	1.200:-	1.200:-	1.200:-	1.200:-	1.200:-	1.200:-
Versatrack djupriggsfäste	1.200:-	1.200:-	1.200:-	1.200:-	1.200:-	1.200:-	1.200:-	1.200:-	1.200:-
Versatrack drickahållare	495:-	495:-	495:-	495:-	495:-	495:-	495:-	495:-	495:-
Versatrack spöållare	375:-	375:-	375:-	375:-	375:-	375:-	375:-	375:-	375:-
Versatrack hållare 4 spön	675:-	675:-	675:-	675:-	675:-	675:-	675:-	675:-	675:-
Versatrack verktygshållare	495:-	495:-	495:-	495:-	495:-	495:-	495:-	495:-	495:-
Versatrack filébord	900:-	900:-	900:-	900:-	900:-	900:-	900:-	900:-	900:-
Versatrack filébord stort	1.275:-	1.275:-	1.275:-	1.275:-	1.275:-	1.275:-	1.275:-	1.275:-	1.275:-
<b>INSTRUMENTERING</b>									
Radio/CD & marinhögtalare		9.900:-	9.900:-	9.900:-	9.900:-	9.900:-	9.900:-	9.900:-	9.900:-
12V eluttag monterat	1.195:-	1.195:-	1.195:-	1.195:-	1.195:-	1.195:-	1.195:-	1.195:-	1.195:-
Kompass Silva 70UN	1.075:-	1.075:-	1.075:-	1.075:-	1.075:-	1.075:-	1.075:-	1.075:-	1.075:-
<b>SÄKERHET</b>									
Spårsändare	5.990:-	5.990:-	5.990:-	5.990:-	5.990:-	5.990:-	5.990:-	5.990:-	5.990:-
Låspaket klass 3	1.450:-	1.450:-	1.450:-	1.450:-	1.450:-	1.450:-	1.450:-	1.450:-	1.450:-
Bultlås	1.810:-	1.810:-	1.810:-	1.810:-	1.810:-	1.810:-	1.810:-	1.810:-	1.810:-
Stöldmärkning båt & motor	2.790:-	2.790:-	2.790:-	2.790:-	2.790:-	2.790:-	2.790:-	2.790:-	2.790:-
<b>TRAILER/BÅTVAGN</b>									
Båtvagn (30 km/h), från	6.920:-	6.920:-	9.450:-	9.450:-	9.450:-	13.535:-	13.535:-	13.535:-	13.535:-
Båtreailer (80 km/h), från	11.350:-	11.350:-	24.250:-	24.250:-	26.200:-	26.200:-	26.200:-	29.950:-	29.950:-



	Targa V-20 WT	Targa V-20 Combo	Pro 160	Pro 170	PT 175 TF	PT 175 TXW	PT 190 TX	PT 195 TXW
Pris endast båt	338.700:-	352.300:-	126.600:-	145.000:-	181.300:-	181.300:-	214.000:-	262.700:-
<b>UTRUSTNING OCH BEKVÄMLIGHET</b>								
Bottenmålning	9.225:-	9.225:-	7.395:-	7.620:-	8.040:-	8.040:-		8.505:-
Förtöjningspaket	3.190:-	3.190:-	3.190:-	3.190:-	3.190:-	3.190:-	3.190:-	3.190:-
Transportkapell original	8.700:-	8.700:-	6.600:-	6.825:-		7.425:-	7.650:-	7.650:-
Vinyluppradering fabriksmont.							3.320:-	
Dubbelpulpet fabriksmonterat							7.300:-	
TALON, ankringsystem	32.115:-	32.115:-	32.115:-	32.115:-	32.115:-	32.115:-	32.115:-	32.115:-
Versatrack betesbord	1.200:-	1.200:-			1.200:-	1.200:-	1.200:-	1.200:-
Versatrack djupriggsfäste	1.200:-	1.200:-			1.200:-	1.200:-	1.200:-	1.200:-
Versatrack drickahållare	495:-	495:-			495:-	495:-	495:-	495:-
Versatrack spöållare	375:-	375:-			375:-	375:-	375:-	375:-
Versatrack hållare 4 spön	675:-	675:-			675:-	675:-	675:-	675:-
Versatrack verktygshållare	495:-	495:-			495:-	495:-	495:-	495:-
Versatrack filébord	900:-	900:-			900:-	900:-	900:-	900:-
Versatrack filébord stort	1.275:-	1.275:-			1.275:-	1.275:-	1.275:-	1.275:-
<b>INSTRUMENTERING</b>								
Radio/CD & marinhögtalare	9.900:-	9.900:-			9.900:-	9.900:-	9.900:-	9.900:-
12V eluttag monterat	1.195:-	1.195:-	1.195:-	1.195:-	1.195:-	1.195:-	1.195:-	1.195:-
Kompass Silva 70UN	1.075:-	1.075:-	1.075:-	1.075:-	1.075:-	1.075:-	1.075:-	1.075:-
<b>SÄKERHET</b>								
Spårsändare	5.990:-	5.990:-	5.990:-	5.990:-	5.990:-	5.990:-	5.990:-	5.990:-
Låspaket klass 3	1.450:-	1.450:-	1.450:-	1.450:-	1.450:-	1.450:-	1.450:-	1.450:-
Bultlås	1.810:-	1.810:-	1.810:-	1.810:-	1.810:-	1.810:-	1.810:-	1.810:-
Stöldmärkning båt & motor	2.790:-	2.790:-	2.790:-	2.790:-	2.790:-	2.790:-	2.790:-	2.790:-
<b>TRAILER/BÄTVAGN</b>								
Båtvagn (30 km/h), från	17.985:-	17.985:-	6.920:-	9.450:-	9.450:-	9.450:-	13.535:-	13.535:-
Båtreailler (80 km/h), från	36.300:-	36.300:-	11.350:-	11.350:-	24.250:-	24.250:-	26.200:-	26.200:-



# UTTERN

## – DET KLASSISKA BÅTMÄRKET ALLA KÄNNER IGEN!

När du väljer en båt från Uttern så väljer du trygghet, kvalitet och tradition. Detta kombinerat med en nästan nyckelfärdig utrustningsnivå, gör att du tryggt och säkert inom kort kan påbörja din kommande båtsäsong.

Formspråk och design har sina rötter i Skandinavien och alla båtarna har en modern framtoning med stor funktionalitet och solid känsla. När båtarna designas förs en tät dialog med våra kunder och blivande båtköpare, alltid med ledstjärnan enkelhet, kvalitet och funktionalitet.

För att ytterligare förgylla din tid i skärgården så är alla Uttern utrustade med motorer från Mercury och försedda med startspärr och i de flesta finns SmartCraft-instrumentering som ger dig överskådlighet och komplett information om din båt.

Med tanke på de senaste årens försäljningsframgångar för Utterns båtar så tror vi inte att det kommer att gå ett dugg sämre för de två superheta nyheterna D70 och T70.

Du kan lugnt välja en Uttern – det har över 100.000 andra redan gjort.

**Uttern – Inre frihet!**

# UTTERN







## UTTERN S45

### En stor liten premiumbåt

Den må vara den minsta båten i serien men som sina större systrar har den höga fribord som får även de nyblivna på sjön att känna sig säkra. Dessutom återfinns klassledande innerutrymmen och generös standardutrustning. Lägg märke till båtens låga vikt som möjliggör för att båt & motor enkelt kan lastas på EU-trailer för transport till sommarstugan. En stor liten premiumbåt till ett attraktivt pris helt enkelt.

#### ● Ingår i basutförande

- Bottenmålning
- Dynsats akter
- Förtöjningspaket
- Pulpetöverdrag
- Fendrar
- Badstege
- Elektrisk länsump
- 12V eluttag monterat
- Stöldmärkning båt
- Brandsläckare
- Huvudströmbrytare
- Startspärr (Mercury)
- Mugghållare
- Lanterner
- Pulpit (håjfena)
- Ankarbox
- Badplattform

#### Teknisk data

Längd	4,54 m
Bredd	1,85 m
Vikt	401 kg
Personer	5 st

#### Körfakta

Varvtal	Fart	Bränsle
4500	22	0,53
6150	32	0,60

PRIS FRÅN:

**157.900:-**

Båtlån, 120 mån

**1.103:-/mån**



#### Baspris båt och motor

Mercury F50 ELPT EFI	157.900:-
Mercury F60 ELPT EFI	169.700:-
Mercury F60 CT	171.500:-

#### Tillval

Flaggstång med flagga	1.480:-
Elektronikpaket, fabriksmonterat (Radio, 7" GPS)	19.350:-
Akterkapell, fabriksmonterat	9.400:-
Teaklaminatdurk, fabriksmonterat	8.550:-
Fördynsats, fabriksmonterat	4.670:-
Låspaket klass 3	1.450:-
Stöldmärkning motor	1.615:-
BV 750 ("Baxter")	9.450:-
750 BT 160 ("Jake")	11.350:-



## UTTERN S51

### Intelligent design

Denna pärla är fullpackad med intelligenta funktioner för att garantera dig att vad du än vill göra så hjälper S51 dig att få ut det bästa av din tid på sjön. Den stora försektionen har plats för en middag i det fria och kan snabbt förvandlas till ett soldäck där ni kan sträcka ut och njuta av solen.

#### ● Ingår i basutförande

- Bottenmålning
- Förtöjningspaket
- Lanterner
- Huvudströmbrytare
- Pulpetöverdrag
- Dynor sittbrunn
- Teaklaminatdurk
- Inbyggd tank (70 liter)
- Länsump, elektrisk
- Pulpit (håjfena)
- Ankarbox
- Badplattform
- Badstege
- Brandsläckare
- Hydraulstyrning
- SmartCraft™ instrument
- Stöldmärkning båt
- Startspärr (Mercury)

#### Teknisk data

Längd	5,01 m
Bredd	2,08 m
Vikt	690 kg
Personer	6 st
Tank	70 l

#### Körfakta

Varvtal	Fart	Bränsle
4500	17	0,62
6000	29	0,72

PRIS FRÅN:

**211.800:-**

Båtlån, 144 mån

**1.249:-/mån**



#### Baspris båt och motor

Mercury F60 ELPT EFI	211.800:-
Mercury F60 CT	213.500:-
Mercury F80 ELPT EFI	238.200:-
Mercury F100 ELPT EFI	245.900:-

#### Tillval

Premium Ed., fabriksmonterat (Bord, solbädd, vattenskidstång)	12.600:-
Elektronikpaket, fabriksmonterat (Stereo, 7" GPS)	19.350:-
Akterkapell, fabriksmonterat	17.030:-
Bultlås	1.810:-
Låspaket klass 3	1.450:-
Stöldmärkning motor	1.615:-
BV 1000 ("Charles")	13.535:-
1350 BT 208 ("Mark")	27.950:-

# ALLT PÅ SJÖN

I GUSTAVSBERG



Välkommen till  
Skandinaviens  
största  
flytande båtmässa!



1-3 september  
Fri entré  
Gratis parkering  
[alltpasjon.se](http://alltpasjon.se)

Arrangeras av  
**SweBoat**  
Båtbranschens Riksförbund





## UTTERN S57

### Innovativ styrpulpeta

En centerkonsol-båt med en storbåsegenskaper i ett behändigt format. Stora durkytor för att transportera saker, gott om vattentäta stuvor, fantastisk förarkomfort och gott om bekväma sittplatser. Det är bara några av de saker som man uppskattar när man tittar och känner på S57:an. Lägg därtill en stort och funktionellt akterparti med stora badplattformar, bra badstege samt ordentliga steg för att kliva ombord, både i för och akter. Under styrkonsolen finns ett stort förvaringsutrymme där hela sällskapet packning får plats.

#### ● Ingår i basutförande

- Bottenmålning
- Förtöjningspaket
- Dynor sittbrunn
- Hydraulstyrning
- Teaklaminatdurk
- 12V eluttag monterat
- Stöldmärkning båt
- Komfortstolar
- Mugghållare
- Sjävläns
- Badstege
- Ankarbox
- Badplattform
- Startspärr (Mercury)
- Lanternor
- Brandsläckare
- Huvudströmbrytare
- Elektrisk länsump

### Teknisk data

Längd	5,73 m
Bredd	2,29 m
Vikt	895 kg
Personer	6 st
Tank	110 l

### Körfakta

Varvtal	Fart	Bränsle
Mercury F100 EFI		
4500	23	0,90
6400	33	1,28

PRIS FRÅN:  
**316.400:-**

Båtlån, 180 mån  
**1.866:-/mån**



### Baspris båt och motor

Mercury F100 EXLPT EFI	316.400:-
Mercury F100 EXLPT EFI CT	317.900:-
Mercury F115 EXLPT EFI	324.900:-
Mercury F115 EXLPT EFI CT	326.500:-
Mercury F150 EXLPT EFI	364.400:-

### Tillval

Premium Ed., (7" GPS/ekolod, stereo, dusch, v-skidst., kylbox, LED)	28.820:-
Elektronikpaket, fabriksmonterat (Stereo, GPS 7")	19.350:-
Akterkapell, fabriksmonterat	18.600:-
Solbädd & teakbord	9.300:-
Vattenskidstång, fabriksmonterat	3.820:-
BV 1300 ("Dan")	17.985:-
1500 BT 208 ("Mike")	29.950:-



## UTTERN S62

### Den eleganta styrpulpeten

Uttern S62 är en båt med ett modernt formspråk och vackra linjer. Den centralt placerade styrpulpeten ger perfekt överblick, bra körställning och en viktfordelning som förhöjer köregenskaperna. Den unika lösningen för akterdäck gör det enkelt för dig som vill bada från båten eller ägna dig åt vattensport. Finns även som Special Edition med orange skrov, större GPS, uppgraderade dynor, stolar och ratt samt led-belysning.

#### ● Ingår i basutförande

- Bottenmålning
- Förtöjningspaket
- Dynsats komplett
- Teaklaminatdurk
- Stolsöverdrag
- Förtöjningspaket
- Mugghållare
- Badstege
- Hydraulstyrning
- Pulpetöverdrag
- Kompass
- Brandsläckare
- Stöldmärkning båt
- Badstege
- Sjävläns
- Ankarbox
- Startspärr (Mercury)
- Huvudströmbrytare

### Teknisk data

Längd	6,33 m
Bredd	2,39 m
Vikt	1 100 kg
Personer	7 st
Tank	160 l

### Körfakta

Varvtal	Fart	Bränsle
Mercury F115 EFI		
4800	20	1,13
6400	30	1,42

PRIS FRÅN:  
**366.000:-**

Båtlån, 180 mån  
**2.158:-/mån**



### Baspris båt och motor

Mercury F115 EXLPT EFI CT	367.700:-
Mercury F150 EXLPT EFI	405.600:-

### Tillval

Premium Ed. (7" GPS/lod, stereo, dusch, spoltoa, v-stång, kylb, LED)	40.970:-
Elektronikpaket, fabriksmonterat (Stereo, 7" GPS/ekolod)	19.350:-
Akterkapell, fabriksmonterat	20.460:-
Solbädd och teakbord	10.180:-
Vattenskidstång	3.820:-
Navionics Gold plottersjökort	1.695:-
Låspaket klass 3	1.450:-
BV 1500 ("Finn")	18.985:-
1800 BT 208 ("Parker")	36.300:-



## UTTERN T51

### Bekväma dagsturer

Den minsta bowridern i familjen, men med samma design, utrustning och funktionalitet. Den främre sittbrunnen har bekväma säten på var sida och räckat är öppet i fören för bekväm ombordstigning. Aktre sittbrunn har gott om plats för fem personer och en ergonomisk förarplats med god översikt över nödvändiga instrument och plottter. De som vill njuta av en simtur kommer att uppskatta de två badplattformarna, den integrerade badstegen och vattenskidstång (tillval).

#### ● Ingår i basutförande

- Bottenmålning
- Förtöjningspaket
- Lanterner
- Teaklaminatdurk
- Inbyggd tank (70 liter)
- Länsump, elektrisk
- Dynor sittbrunn
- Komfortstolar
- Självvläs
- Rymliga stuvfack
- Ankarbox
- Badplattform
- Huvudströmbrytare
- Hydraulstyrning
- SmartCraft™ instrument
- Brandsläckare
- Stöldmärkning båt
- Startspärr (Mercury)

### Teknisk data

Längd	5,01 m
Bredd	2,08 m
Vikt	590 kg
Personer	6 st
Tank	70 l

### Körfakta

Varvtal	Fart	Bränsle
4500	18	0,69
6000	26	0,62

PRIS FRÅN:

**230.800:-**

Båtlån, 144 mån

**1.361:-/mån**



### Baspris båt och motor

Mercury F60 ELPT EFI	230.800:-
Mercury F60 CT	232.300:-
Mercury F80 ELPT EFI	256.500:-
Mercury F100 ELPT EFI	264.500:-

### Tillval

Premium Ed. (Bord, solbädd, v-skidstång, v-torkare & hamnkapell)	17.420:-
Elektronikpaket, fabriksmonterat (Stereo, 7" GPS)	19.350:-
Akterkapell, fabriksmonterat	17.100:-
Hamnkapell, fabriksmonterat (för och akter)	4.850:-
Läspaket klass 3	1.450:-
Stöldmärkning motor	1.615:-
1200 BT 208 ("Leo")	26.200:-
BV 1000 ("Charles")	13.535:-



## UTTERN T57

### Den stora resan

Du kommer inte ha några problem att få med dig vänner och familj i denna stilrena och rymliga bowrider. T57 har den rymligaste fören bland dubbelkonsolbåtar med en generös U-soffa som kan förvandlas till ett härligt soldäck. Den perfekta kombinationen för både familje- och farturer vilket kanske också är anledningen till att den snabbt blivit en favorit och blivande klassiker.

#### ● Ingår i basutförande

- Bottenmålning
- Förtöjningspaket
- Kapell
- Komfortstolar
- Dynor sittbrunn
- Dynsats för
- Självvläs
- Badbrygga
- Badstege
- Ankarbox
- Startspärr (Mercury)
- Stöldmärkning båt
- Brandsläckare
- Lanterner
- Huvudströmbrytare
- Vindrutetorkare förarsida
- Hydraulstyrning
- Teaklaminatdurk

### Teknisk data

Längd	5,73 m
Bredd	2,29 m
Vikt	895 kg
Personer	6 st
Tank	110 l

### Körfakta

Varvtal	Fart	Bränsle
4800	23	0,84
6400	34	1,27

PRIS FRÅN:

**329.700:-**

Båtlån, 180 mån

**1.944:-/mån**



### Baspris båt och motor

Mercury F100 EXLPT EFI	329.700:-
Mercury F115 EXLPT EFI	338.200:-
Mercury F150 EXLPT EFI	377.700:-

### Tillval

Premium Ed. (7" GPS/lod, stereo, dusch, LED, kylbox, hamnkap, v-skidstång)	33.400:-
Elektronikpkt, fabriksmonterat (Stereo, GPS/ekolod 7")	19.350:-
Hamnkapell, fabriksmontrat	3.100:-
Soldynsats för	3.080:-
Teakbord	5.270:-
Navionics Gold plottersjökort	1.695:-
BV 1300 ("Dan")	17.985:-
1500 BT 208 ("Mike")	29.950:-



## UTTERN T62

### När alla vill följa med

Uttern T62 är framtagen för det ökade bätllivsintresset där man minimerat anpassningen för övernattning och istället maximerat den aktiva möjligheten för dagturer och vattenlek. Det blir därmed en enklare båt att hantera med den ökade rörelsefriheten som det öppna fördäcket erbjuder. Bowriderbåtar är helt enkelt en bekvämare variant av styrpulpbåtar och större yta för socialisering än så här blir det inte på en båt i den här storleksklassen.

#### ● Ingår i basutförande

- Bottenmålning
- Förtöjningspaket
- Kapell
- Komfortstolar
- Dynsats akter
- Bord
- Båtshake
- Mugghållare
- Hydraulstyrning
- Kompass
- Brandsläckare
- Stöldmärkning båt
- Självläns
- Badstege
- Ankarbox
- Startspärr (Mercury)
- Lanternor
- Huvudströmbrytare

#### Teknisk data

Längd	6,15 m
Bredd	2,40 m
Vikt	1360 kg
Personer	7 st
Tank	160 l

#### Körfakta

Varvtal	Fart	Bränsle
Mercury F150 EFI		
4350	28	1,02
5600	37	1,43

PRIS FRÅN:

**428.000:-**

Bätllån, 180 mån

**2.524:-/mån**



#### Baspris båt och motor

Mercury F150 EXLPT EFI	428.000:-
Mercury Verado 200 XL	483.300:-

#### Tillval

Premium Ed. (7" GPS, stereo, dusch, v-stång, kylb, hamnkap, LED)	34.500:-
Elektronikpaket, fabriksmonterat (Stereo, 7" GPS/ekolod)	19.350:-
Hamnkapell, fabriksmonterat	6.670:-
Soldyna för	3.440:-
Vattenskidstäng	3.820:-
Ankarspel	36.900:-
Stöldmärkning motor	1.615:-
Navionics Gold plottersjökort	1.695:-
BV 2000 ("Harry")	27.635:-



## UTTERN T70

**NYHET!**

### Uttern gör det igen!

T70 är Utterns flaggskepp i T-serien. Den här sportiga och rymliga bowridern kombinerar komfort med design och prestanda. Den är ett smart val om du vill ta med familj och vänner på en fantastisk dag till sjöss. T70 är godkänd för 8 personer och alla får gott om plats då det finns massor av sittplats samt soldäck i både för och akter. Sittbrunnen rymmer både det enorma soldäcket, bord och ett fullutrustat pentry.

#### ● Ingår i basutförande

- Bottenmålning
- Förtöjningspaket
- Kapell
- Dynsats akter
- Bord
- Båtshake
- Mugghållare
- Badstege
- Hydraulstyrning
- Kompass
- 12V eluttag monterat
- Stöldmärkning båt
- Självläns
- Badplattform
- Startspärr (Mercury)
- Brandsläckare
- Lanternor

#### Teknisk data

Längd	6,99 m
Bredd	2,55 m
Vikt	1500 kg
Personer	8 st
Sover	st
Tank	200 l

PRIS FRÅN:

**614.100:-**

Bätllån, 180 mån

**3.622:-/mån**



#### Baspris båt och motor

Mercury Verado 200 XL	614.100:-
Mercury Verado 225 XL	636.700:-
Mercury Verado 250 XL	657.800:-
Mercury Verado 300 XL	698.800:-

#### Tillval

Sittbrunnspaket (kök, vatten, kyl, dusch, v-stång)	43.350:-
Elektronikpaket (GPS och stereo)	33.500:-
Premium edition (sittbrunn- och elektronikpaket)	69.350:-
Hamnkapell	6.500:-
Soldyna fören	4.200:-
Guld/bronze skrovfärg	10.000:-
Förlängd badplattform	5.000:-
Gardiner	4.200:-
BV 2000 ("Harry")	27.635:-



## UTTERN D57

### Mer daycruiser för pengarna

Den perfekta båten för dig som vill prova på båtlivet och söker en båt med fler möjligheter. Båten är lika elegant, trygg och lätthanterlig som resterande i modellserien och här finns det dessutom övernattningsmöjlighet för 2 personer i den trevligt inredda ruffen. Utombordsmotorn gör det även möjligt att övernatta i de grundaste vikar.

#### ● Ingår i basutförande

- Bottenmålning
- Vindrutetorkare förarsida
- Startspärr (Mercury)
- Förtöjningspaket
- Hydraulstyrning
- Komfortstolar
- Kapell
- Teaklaminatdurk
- Lanternor
- Dynsats komplett
- SmartCraft™ instrument
- Självvläns
- Däckslucka
- 12V eluttag monterat
- Bäddsats
- Brandsläckare
- Badstege
- Ankarbox

#### Teknisk data

Längd	5,73 m
Bredd	2,29 m
Vikt	920 kg
Personer	6 st
Sover	2 st
Tank	110 l

#### Körfakta

Varvtal	Fart	Bränsle
4800	23	0,87
6300	33	1,26

PRIS FRÅN:

**353.500:-**

Båtlån, 180 mån

**2.085:-/mån**



#### Baspris båt och motor

Mercury F100 EXLPT EFI	353.500:-
Mercury F115 EXLPT EFI	361.900:-
Mercury F115 EXLPT EFI CT	363.500:-
Mercury F150 EXLPT EFI	401.500:-

#### Tillval

Premium Ed. (7" GPS/lod, stereo, dusch, LED, kylbox, hamnkap, v-skidstång)	33.400:-
Elektronikpaket, fabriksmonterat (stereo, 7" GPS/lod)	19.350:-
Hamnkapell, fabriksmonterat	5.400:-
Vattenskidstång	3.820:-
Navionics Gold plottersjäkört	1.695:-
BV 1300 ("Dan")	17.985:-
1500 BT 208 ("Mike")	29.950:-



## UTTERN D62

### Sportigt för hela familjen

Gnomtänkt och praktiskt designad båt där man lyckats kombinera enkelhet med stil och fines. Tydliga trappsteg för att gå mellan sittbrunn och fördäck och kapellet går lika snabbt och smidigt att stuva undan som att fälla upp tack vare det väl tilltagna kapellgaraget. Den stora U-soffan görs med enkelhet om till en stor solbädd med hjälp av bordet och en extra dyna. Sittbrunnen är väl tilltagen för att ett sällskap på upp till 6 personer ska kunna avnjuta middag ute på sjön.

#### ● Ingår i basutförande

- Bottenmålning
- Mugghållare
- Självvläns
- Förtöjningspaket
- Badstege
- Ankarbox
- Kapell
- Hydraulstyrning
- Startspärr (Mercury)
- Dynsats akter
- 12V eluttag monterat
- Brandsläckare
- Bord
- Stöldmärkning båt
- Lanternor
- Båtshake
- Badstege

#### Teknisk data

Längd	6,15 m
Bredd	2,40 m
Vikt	1360 kg
Personer	7 st
Sover	2 st
Tank	160 l

#### Körfakta

Varvtal	Fart	Bränsle
4350	28	1,03
5600	37	1,45

PRIS FRÅN:

**451.400:-**

Båtlån, 180 mån

**2.662:-/mån**



#### Baspris båt och motor

Mercury F150 EXLPT EFI	451.400:-
Mercury Verado 200 XL	506.700:-

#### Tillval

Premium Ed. (7" GPS, stereo, dusch, vstång, kylb, spoltoa, hamnkap, LED)	46.630:-
Elektronikpaket, fabriksmonterat (Stereo, 7" GPS/lod)	19.350:-
Hamnkapell, fabriksmonterat	6.670:-
Vattentoalett med septitank, fabriksmonterat	14.300:-
Vattenskidstång	3.820:-
Trimplan	11.900:-
Ankarspel	36.900:-
Bufläs	1.810:-
Navionics Gold plottersjäkört	1.695:-



## UTTERN D70

### En ny standard för daycruisers!

Uttern D70, och systerbåten T70, är de senaste nyheterna från Uttern. Vi tycker nog att det är de snyggaste Utternbåtarna som någonsin gjorts! D70 är en daycruiser i en storlek som tilltalar många. Den fantastiskt ljusa cabinen får sitt ljus ifrån ljusinsläpp i både däck och skrovsidor och har även ett separat toauryrme som är större än brukligt. I sittbrunnen ryms både ett fullutrustat pentry, enorm solbädd tack vare det fällbara ryggstödet mot aktern, sittplats för hela familjen och ett stort bad-/akterdäck.

#### ● Ingår i basutförande

- Bottenmålning
- Förtöjningspaket
- Kapell
- Dynsats akter
- Bord
- Båtshake
- Mugghållare
- Badstege
- Hydraulstyrning
- Kompass
- 12V eluttag monterat
- Stöldmärkning båt
- Sjävläns
- Badplattform
- Startspärr (Mercury)
- Brandsläckare
- Lanterner

#### Teknisk data

Längd	6,99 m
Bredd	2,55 m
Vikt	1 550 kg
Personer	8 st
Sover	2+2 st
Tank	200 l

#### Körfakta

Varvtal	Fart	Bränsle
4350	22	1,26
5000	27	1,55
5800	32	1,66

PRIS FRÅN:

**639.000:-**

Båtlån, 180 mån

**3.768:-/mån**



#### Baspris båt och motor

Mercury Verado 200 XL	639.000:-
Mercury Verado 225 XL	659.900:-
Mercury Verado 250 XL	682.800:-
Mercury Verado 300 XL	723.800:-

#### Tillval

Sittbrunnspaket (kök, vatten, kyl, dusch, v-stång)	43.350:-
Elektronikpaket (GPS och stereo)	33.500:-
Premium edition (sittbrunn- och elektronikpaket)	69.350:-
Hörnkapell	6.500:-
Guld/bronze skrovfärg	10.000:-
Ankarspel (akter)	38.700:-
Trimplan	14.200:-
Gardiner	4.200:-
BV 2000 ("Harry")	27.635:-



## UTTERN D77

### Semester-cruisern

Davsett resmål så kommer nya Uttern D77 att ta dig dit med stil och komfort. I D77 färdas upp till 8 personer säkert och bekvämt och 4 personer sover gott i ruffen tack vare de två rymliga stickkojerna i kombination med en stor dubbelkoj. Dessutom spoltoalett föröver. En båt som perfekt balanserar mellan daycruiserns och semesterbåtens alla fördelar vilket säkerligen var en anledningarna till att den blev mycket kritikerrosad under lanseringsåret 2015.

#### ● Ingår i basutförande

- Bottenmålning
- Förtöjningspaket
- Kapell
- Dynsats akter
- Bord
- Båtshake
- Mugghållare
- Badstege
- Hydraulstyrning
- Kompass
- 12V eluttag monterat
- Stöldmärkning båt
- Badstege
- Sjävläns
- Badplattform
- Startspärr (Mercury)
- Brandsläckare
- Lanterner

#### Teknisk data

Längd	7,65 m
Bredd	2,55 m
Vikt	1 740 kg
Personer	9 st
Sover	4 st
Tank	280 l

#### Körfakta

Varvtal	Fart	Bränsle
4000	21	1,65
6460	38	2,69

PRIS FRÅN:

**763.700:-**

Båtlån, 180 mån

**4.504:-/mån**



#### Baspris båt och motor

Mercury Verado 250 XL	763.700:-
Mercury Verado 300 XL	804.600:-
Mercury Verado 350 XL	860.500:-
Mercury 400R XL Verado	916.700:-
Mercury F 200 Verado X 2	926.700:-

#### Tillval

Premium Ed (Komfortpaket sittbrunn & kabin plus elekt.-paket)	94.100:-
Komfortpaket kabin (Värmare, gardiner)	41.100:-
Ankarspel akter, fabriksmonterat	42.000:-
Komfortpaket sittbrunn (Dusch, v-stång, kylskåp, spis m värme)	35.200:-
Bogpropeller, fabriksmonterat	25.900:-



## UTTERN C77

### Cabin-cruiser från Uttern!

Med plats för nio personer, tre separata kojor och sovplats för fyra är denna cabin-cruiser stor och rymlig med matplats för fyra. Den stora takluckan ger båten ljusinsläpp och i fören rymms en stor dubbelkoj med separat toalettutrymme. Genom den breda glasdörren kommer du ut på akterdäcket som fungerar som både matplats och soldäck när ryggstödet på aktersoffan fälls ner. Från sittbrunnen nås badbryggan via en bred och bekväm passage. Det här är båten för dig som inte vill utesluta något i ditt båtliv.



#### ● Ingår i basutförande

- Teaklaminatdurk
- Förlängd badbrygga
- Vattentoalett
- Hydraulstyrning
- Smartcraft-instrument
- Pentry i salongen
- Justerbart ryggstöd akter
- Skrovfönster öppningsbara
- Ställbar ratt (ej F150)
- Belysning i kabin
- Vindrutetorkare med spolning
- Landström 220 V
- Dynor sittbrunn
- Lanterner
- Förtöjningspaket
- Stöldmärkning båt
- Bord
- Startspärr (Mercury)

#### Teknisk data

Längd	7,76 m
Bredd	2,85 m
Vikt	2 218 kg
Personer	9 st
Sover	2+2 st
Tank	300 l

#### Körfakta

Varvtal	Fart	Bränsle
4500	21	2,18
5500	29	2,20
6275	35	2,82

#### Baspris båt och motor

Mercury Verado 250 XL	698.000:-
Mercury Verado 300 XL	738.900:-
MerCruiser 4,5 MPI (200 hk)	681.100:-
MerCruiser 4,5 MPI DTS Bravo 3 (250 hk)	708.100:-

#### Tillval

Premium ed: Pentrypkt, elektronikpkt, akterkapell, gardiner, värmare, trimplan	101.950:-
Elektronik pkt: 9" GPS, bluetooth stereo.	34.450:-
Pentrypaket: Spis LPG, kylskåp.	12.850:-
Komfort pkt sittbrunn, (utb) L-soffa, solbädd, bord.	11.150:-
Bogpropeller	24.000:-
Ankarspel aktern	42.000:-
Dieselvärmare/defroster	29.100:-
Akterkapell	21.550:-





	S45	S51	S57	S62	T51	T57	T62	T70	D57	D62	D70	D77	C77		
Pris endast båt															
<b>UTRUSTNING OCH BEKVÄMLIGHET</b>															
Premium Edition - fabriksmonterad (Dynor, solbädd och vattenskidstång)	12.600:-														
Premium Edition - fabriksmonterad (Vattenskidstång, kylbox, dusch, led-belysning och elektronikpaket)	28.820:-														
Premium Edition - fabriksmonterad (Vattenskidstång, bord, solbädd, hamnkapell och vindrutetorkare styrbord)	17.420:-														
Premium Edition - fabriksmonterad (Vattenskidstång, kylbox, dusch, led-belysning, hamnkapell och elektronikpaket)				33.400:-				34.500:-		33.400:-					
Premium Edition - fabriksmonterad (Komfortpaket sittbrunn och elektronikpaket)								69.350:-		69.350:-					
Premium Edition - fabriksmonterad (Vattenskidstång, kylbox, dusch, spoltoalett, led-belysning, hamnkapell och elektronikpaket)											46.630:-				
Premium Edition - fabriksmonterad (Komfortpaket sittbrunn, komfortpaket kabin och elektronikpaket)													94.100:-		
Premium Edition - fabriksmonterad (Pentrypaket, elektronikpaket, dieselvärmare, trimplan, gardiner och komplett kapell)	101.950:-														
Elektronikpaket med stereo fusion och 7" GPS	19.350:-	19.350:-	19.350:-	19.350:-	19.350:-	19.350:-	19.350:-		19.350:-	19.350:-					
Elektronikpaket med stereo fusion, fyra högtalare och 9" GPS								33.500:-		33.500:-					
Elektronikpaket med stereo fusion, sex högtalare och 9" GPS											34.450:-	34.450:-			
Komfortpaket sittbrunn (kök, vatten, kyl, dusch och v-stång)								43.350:-		43.350:-					
Komfortpaket sittbrunn (dusch, vattenskidstång, kylskåp, spis m värme)	35.200:-														
Komfortpaket kabin (dieselvärmare och gardiner)	41.100:-														
Komfortpaket sittbrunn (utb) L-soffa, solbädd och bord.	11.150:-														
SE-paket (orange skrovfärg och beige dynor)			8.800:-	9.600:-			8.800:-	9.600:-	8.800:-	9.600:-					
Guld/bronze skrovfärg								10.000:-				10.000:-	12.100:-	12.000:-	
Flaggstång med flagga	1.480:-	1.480:-	1.480:-	1.480:-	1.480:-			1.480:-	1.480:-	1.480:-					
Akterkapell, fabriksmonterat	9.400:-	17.030:-	18.600:-	20.460:-	17.100:-										
Akterkapell	21.550:-														
Kapell						Std	Std	Std	Std	Std	Std	Std	Std		
Hamnkapell	4.720:-				4.850:-	3.100:-	6.670:-	6.500:-	5.400:-	6.670:-	6.500:-	6.800:-			
Soltak över sittbrunnen	8.550:-														
Dynor till fördeck	4.300:-														
Solbädd och teakbord			9.300:-	10.180:-											
Soldyna för						3.080:-	3.440:-	4.200:-							
Teakbord								5.270:-	5.270:-						
Sittbrunnsbord i teak (utombordare)	6.500:-														
Teaklaminatdurk, fabriksmonterat	8.550:-														
Pentrypaket (spis och kylskåp)	12.850:-														
Kylbox			2.870:-	2.870:-			2.870:-	2.870:-	2.870:-	2.870:-					
Vattenskidstång			3.820:-	3.820:-			3.820:-	3.820:-	3.820:-	3.820:-					
Trimplan			11.900:-				11.900:-	14.200:-			11.900:-	14.200:-	10.400:-	12.850:-	
Vattentoalett med septiktank				14.300:-											
Dusch i aktern			5.720:-	5.720:-			5.720:-	5.720:-	5.720:-	5.720:-					
Dieselvärmare								25.000:-				25.000:-	29.100:-		
Landström, fabriksmonterat											16.000:-				
Grävattenssystem								3.800:-				3.800:-	3.950:-	4.300:-	
Förlängd badplattform								5.000:-				5.000:-	7.300:-		
Vindrutetorkare babord								3.350:-				3.350:-			
Gardinsats								4.200:-				4.200:-	9.450:-		
Taklucka	10.300:-														
Spot light	5.150:-														
Bogpropeller												25.900:-	24.000:-		
Bogpropeller, fabriksmonterat	25.900:-														
Ankarspel aktern							36.900:-	38.700:-			36.900:-	38.700:-	42.000:-	42.000:-	
Ankarspel för								20.650:-				20.650:-	21.200:-	21.200:-	
Ankarspel för och aktern								59.300:-				59.300:-	61.150:-		
<b>INSTRUMENTERING</b>															
12V eluttag monterat	Std	Std	1.195:-	Std	1.195:-	1.195:-	Std	Std	1.195:-	Std	1.195:-				
Navionics Gold plottersjökort	1.695:-	1.695:-	1.695:-	1.695:-	1.695:-	1.695:-	1.695:-			1.695:-	1.695:-	1.695:-			
Vesselview 4, fabriksmonterat	0:-														
Kompass				Std			Std	Std			Std	Std			
<b>PLOTTER/NAVIGERING</b>															
Navionics Gold plottersjökort	1.695:-	1.695:-	1.695:-	1.695:-	1.695:-	1.695:-	1.695:-			1.695:-	1.695:-	1.695:-			
Radar, Simrad	25.700:-														
VHF	5.150:-														
<b>SÄKERHET</b>															
Bultlås	1.810:-	1.810:-	1.810:-	1.810:-	1.810:-	1.810:-	1.810:-	1.810:-	1.810:-	1.810:-	1.810:-	1.810:-	1.810:-		
Låspaket klass 3	1.450:-	1.450:-	1.450:-	1.450:-	1.450:-	1.450:-	1.450:-	1.450:-	1.450:-	1.450:-	1.450:-	1.450:-	1.450:-		
Stöldmärkning motor	1.615:-	1.615:-	1.615:-	1.615:-	1.615:-	1.615:-	1.615:-	1.615:-	1.615:-	1.615:-	1.615:-	1.615:-	1.615:-		
Spårsändare	5.990:-	5.990:-	5.990:-	5.990:-	5.990:-	5.990:-	5.990:-	5.990:-	5.990:-	5.990:-	5.990:-	5.990:-	5.990:-		
Stöldmärkning båt	Std	Std	Std	Std	Std	Std	Std	Std	Std	Std	Std	Std	Std		
<b>TRAILER/BÅTVAGN</b>															
Båtvagn (30 km/h), från	9.450:-	13.535:-	17.985:-	18.985:-	13.535:-	17.985:-	27.635:-	27.635:-	17.985:-	27.635:-	27.635:-				
Båttrailer (80km/h), från	11.350:-	27.950:-	29.950:-	36.300:-	26.200:-	29.950:-	52.500:-			29.950:-	52.500:-				

# SUZUMAR GUMMIBÅTAR



En gummibåt har många användningsområden. Den kan fungera som mindre utflyktsbåt eller släpjolle. Den erbjuder ett smidigt sätt att nå nya fiskeplatser och kan också vara ett bra första steg in i båtlivet. Vi har valt att sälja gummibåtar från Suzumar som är Suzukis gummibåtsmärke. De erbjuder en utmärkt kombination av kvalitet och bra pris.

Modell	Typ	Rek. motor	Riggglängd	Pris
225 SL	Lattedurk	2,5	Kort (15")	7.600,-
230 KIB	Luftdurk	2,5-5	Kort (15")	9.900,-
265 KIB	Luftdurk	4-8	Kort (15")	11.900,-
290 AL	Aluminiumdurk	4-9,9	Kort (15")	13.200,-
320 AL	Aluminiumdurk	4-15	Kort (15")	15.200,-
390-AL	Aluminiumdurk	15-25	Kort (15")	18.300,-
270 RIB	RIB	4-9,9	Kort (15")	15.900,-
310 FD	RIB	4-15	Kort (15")	19.700,-
350 FDJ	RIB förb. Jockeysäte	15-25	Kort (15")	22.300,-
380 FDJ	RIB förb. Jockeysäte	20-30	Kort (15")	27.400,-
420 FDJ	RIB förb. Jockeysäte	25-50	Lång (20")	47.900,-
410 CC	RIB m. Centerkonsoll	25-50	Lång (20")	49.500,-

Tillbehör artikel	Pris
Jockeysäte till 350 FDJ & 380 FDJ	5.900,-
Jockeysäte till 420 FDJ	6.900,-
Väska/förkapell till DS-230, DS-225	310,-
Väska/förkapell till DS-265, DS-310VIB, DS-290AL, DS-320AL	310,-
Väska/förkapell till DS-270RIB, DS-310RIB, DS-310FD	310,-
Väska/förkapell till DS-360AL, DS-390AL, DS-350VIB	310,-
Toftväska till DS-350FD	194,-
Toftväska till DS-225/230	98,-
Toftväska till DS-265, DS-290AL, DS-320AL, DS-270RIB, DS-310RIB	184,-
Toftväska till DS-360AL, DS-390AL	232,-
Manometer	188,-
Uppblåsbar toft till DS-230	520,-
Uppblåsbar toft till DS-265, DS-290, DS-320	583,-
Förvaringskapell DS-225SL	598,-
Förvaringskapell DS-230KIB	598,-
Förvaringskapell DS-265KIB	598,-
Förvaringskapell DS-270RIB	598,-
Förvaringskapell DS-290AL	677,-
Förvaringskapell DS-310RIB, 310FD	716,-
Förvaringskapell DS-320AL	716,-
Förvaringskapell DS-360AL, 350VIB	766,-
Förvaringskapell DS-390AL	766,-
Förvaringskapell DS-350FD	766,-
Förvaringskapell DS-350FDJ med monterat jockeysäte	726,-
Förvaringskapell DS-380FDJ gäller ej med monterat jockeysäte	754,-
Förvaringskapell DS-410 CC	998,-
Förvaringskapell DS-420FDJ	867,-

## PAKETPRISER 2017

Paket	Listpris	Paketpris
DS-225SL-17 med Suzuki DF2.5-S	16.000,-	<b>14.900,-</b>
DS-230KIB-17 med Suzuki DF2.5-S	18.300,-	<b>16.900,-</b>
DS-230KIB-17 med Suzuki DF5-AS	23.200,-	<b>21.900,-</b>
DS-265KIB-17 med Suzuki DF4-AS	23.300,-	<b>21.900,-</b>
DS-265KIB-17 med Suzuki DF5-AS	25.200,-	<b>23.900,-</b>
DS-265KIB-17 med Suzuki DF6-AS	26.300,-	<b>24.900,-</b>
DS-265KIB-17 med Suzuki DF8-AS	35.800,-	<b>33.900,-</b>
DS-290AL-17 med Suzuki DF6-AS	27.600,-	<b>25.900,-</b>
DS-290AL-17 med Suzuki DF9.9-AS	39.600,-	<b>37.600,-</b>
DS-310FD-17 med Suzuki DF6-AS	34.100,-	<b>31.900,-</b>
DS-310FD-17 med Suzuki DF9.9-AS	46.100,-	<b>43.500,-</b>
DS-350FDJ-17 med Suzuki DF15-ARS*	74.140,-	<b>59.900,-</b>
DS-350FDJ-17 med Suzuki DF20-ATS*	81.140,-	<b>67.900,-</b>
DS-380FDJ-17 med Suzuki DF25-ARS*	87.850,-	<b>73.900,-</b>
DS-380FDJ-17 med Suzuki DF30-ATS*	96.350,-	<b>79.900,-</b>
DS-420FDJ-16 med Suzuki DF30-ATL**	117.560,-	<b>99.900,-</b>
DS-410CC-17 med Suzuki DF30-ATL***	110.460,-	<b>99.900,-</b>
DS-410CC-17 med Suzuki DF40-ATL***	127.460,-	<b>109.900,-</b>
DS-410CC-17 med Suzuki DF50-ATL***	131.460,-	<b>112.900,-</b>

\* Ingår: Jockeysäte, ratt med styrnav och styrkabel, sidmonterat reglage, batteri och montage

\*\* Ingår: Jockeysäte, förvaringskapell, ratt med styrnav och styrkabel, sidmonterat reglage, batteri och montage

\*\*\* Ingår: Centerkonsoll, ratt med styrnav, styrkabel, sidmonterat reglage, batteri och montage



## TORQEEDO 2017

Tyska Torqeedo är världsledande vad gäller elektriska utombordare. Man har elektriska motorer för allt från lätta kajaker till tyngre transportbåtar. Till skillnad från de flesta andra elmotor-tillverkare tar man i första hand fram motorer som skall ersätta bensinmotorer och inte bara vara ett komplement.

Den intressantaste varianten är idag de lite mindre utombordsmotorerna. De kostar lite mer i inköp, men sedan spar man in pengar i form av service och bränslekostnader. Dessutom får man en betydligt tystare gång samtidigt som man bidrar till en bättre miljö.

### FÖR MOTORBÅTAR

Torqeedo är ett mycket bra val på en mindre öppen båt. Det finns dessutom större lösningar som ger upp till 80hk för lite större båtar.

### FÖR SEGELBÅTAR

De mindre utombordarna fungerar utmärkt på båtar upp till 1,5 ton. För större segelbåtar finns mer kraftfulla lösningar.

### FÖR KAJAKER

Torqeedo har särskilt framtagna superlätta motorer för kajaker. Ett utmärkt komplement för dig som gör långturer i kajaken.

### PROFESSIONELL ANVÄNDNING

Torqeedo har färdiga lösningar för den professionella användaren som t ex vattentaxi inne i städer. Lösningen ger en låg underhållskostnad, tyst gång och en tydlig miljöprofil.



## Travel 1003

är Torqeedos storsäljare

- Väger endast 13 kg
- Avtagbart inbyggt batteri
- Upp till 10h drifttid vid låg fart
- En timmes drifttid vid full gas
- Inbyggt GPS och färdator
- Kan kompletteras med solceller för laddning

Nyhet för i år är 1003C med betydligt kraftigare batteri

Travel 1003 S/L 19.900:-

Travel 1003C S/L 21.900:-



Modell	Pris
Ultralight 403	16.900:-
Travel 503 S/L (Kapacitet: 320 Wh)	16.400:-
Travel 1003 S/L (Kapacitet: 520 Wh)	19.900:-
Travel 1003C S/L (Kapacitet: 915 Wh)	21.900:-
Cruise 0.8 TS/TL (Effekt: 0.8 kW)	33.800:-
Cruise 2.0 TS/TL (Effekt: 2 kW)	33.800:-
Cruise 4.0 TS/TL (Effekt: 4 kW)	36.900:-
Cruise 0.8 RS/RL (Effekt: 0.8 kW)	33.800:-
Cruise 2.0 RS/RL (Effekt: 2 kW)	33.800:-
Cruise 4.0 RS/RL (Effekt: 4 kW)	36.900:-
Cruise 10.0 RS/RL/RXL (Effekt: 10 kW)	79.900:-
Cruise 2.0 Fixed Pod (Effekt: 2 kW)	33.800:-
Cruise 4.0 Fixed Pod (Effekt: 4 kW)	36.900:-
Cruise 10.0 Fixed Pod (Effekt: 10 kW)	79.900:-

För större lösningar be om offert.

Det finns även möjlighet att köpa till extra batteri och andra tillbehör. För Cruise R och större tillkommer monteringskostnad.







## TILLBEHÖR TILL MOTORGUIDE

Kontakt för elmotorer, hane



Kontakt för elmotorer, hona



Universal monteringsplatta svart



Skrivsats till monteringsplattorna



Monteringsplatta för Xi5, snabbfäste



Universal monteringsplatta vit



Ekolodsadapter för motorer med blå/grå 7-pins kabel



Benämning	Art.nr	Pris
Kontakt för elmotorer, hane	8M4000953	195:-
Kontakt för elmotorer, hona	8M4000954	237:-
Universal monteringsplatta svart	MGA501A2	1.600:-
Universal monteringsplatta vit	MGA515A2	1.600:-
Skrivsats till monteringsplattorna	8M4000873	195:-
Monteringsplatta för Xi5, snabbfäste	8M4000975	466:-
Skydd till monteringsplatta för Xi5 svart	MGA506A1	399:-
Skydd till monteringsplatta för Xi5 vit	8M4000292	381:-
Ekolodsadapter för motorer med blå/grå 7-pins kabel		
Lowrance (6-pin)	8M4001959	516:-
Vexilar (3-pin)	8M4001960	601:-
Garmin (6-pin)	8M4001961	532:-
Humminbird (7-pin)	8M4001962	569:-



## MERCURY 2017

Välkommen till Mercurys värld med årtionden av båt fokuserad innovation och erkänd teknologi, intuitiva produkter och oändliga möjligheter.

### MERCURY FYRTAKT

Mercury erbjuder pålitliga fyrtaktsmotorer från 2,5 hk upp till 400 hk. Alla med sina fördelar och egenskaper. F4-F6 har inbyggd bränsletank och anslutning för extern tank. F8 till F30 har växel i rorkulten för enkel hantering. Inbyggd startspärr ingår på F30 CT till Verado 300. Det mest spännande är de nya 80/100/115 som är det modernaste marknaden kan erbjuda.

### VERADO

Mercurys ingenjörer lyssnade på båtägare som du och byggde en motor efter önskemålen och det blev en uppseendeväckande produkt, Veradon, som är den enda kompressormatade utombordaren på dagens marknad. Med bevisad pålitlighet, sin mjuka gång och fantastiska handhavande är en Verado fyrtaktsmotor det mest sofistikerade framdrivnings-systemet på vattnet.

En kompressorladdad Mercury Verado går inte bara tyst, den känns också tyst. En radmotor är bättre balanserad och går mjukare än traditionella V-motorer. Även den avancerade mittdelen av motorn som används på de sexcylindriga modellerna använder ett unikt system som isolerar motorenheten för att eliminera vibrationer. Detta tillsammans med det smidiga DTS-systemet, elektronisk växel och gas, blir varje båttur en unik upplevelse.

### SMARTCRAFTSYSTEMET

Kör mer effektivt, MercMonitor ECO-screen noterar hela tiden motortrim, fart och bränsleförbrukning och erbjuder lättlästa uppmaningar som hjälper dig att köra bränslesnålt. Passar motorer från 75 hk. Med SystemTach varvräknare får du trollingfunktion och kan justera varvtalet i steg om 10 varv per tryck.



## SUCCÉ DIREKT!

- TYSTARE GÅNG
- SNABBARE ACCELERATION
- BÄTTRE BRÄNSLEEKONOMI

## MONTERING INKL. REGLAGEKABLAR, OLJA OCH LEVERANSSERVICE

< 30 hk, manuell start	3.860:-
15-30 hk	6.070:-
40-60 hk	7.940:-
80-115 hk	10.360:-
150 hk	12.460:-
150-200 hk Verado	15.990:-
225-400 hk Verado	18.200:-

## VERADO

Modell	Vikt	Pris
Verado 175 L/XL	231/239	189.200:-
Verado 200 L/XL	231/239	199.000:-
Verado PRO 200 L/XL	288/294	228.100:-
Verado 225 L/XL	288/294	228.900:-
Verado 250 XL	294	250.000:-
Verado 250 XXL	302	254.500:-
Verado PRO 250 L/XL	288/294	253.700:-
Verado 300 L/XL	288/294	290.900:-
Verado 300 XXL	302	295.500:-
Verado PRO 300 L/XL	288/294	294.000:-
Verado 350 L/XL	303/311	346.900:-
Verado 400 R L/XL HD	303/311	403.000:-
Verado 400 R L/XL SM	303/311	413.900:-
Vänstergående (vid dubbelmontage)		
Verado 175 CXL	239	190.600:-
Verado 200 CXL	239	200.500:-
Verado 225 CXL	294	219.500:-
Verado 250 CXL	294	240.500:-
Verado 250 CXXL	302	245.000:-
Verado 300 CXL	294	281.500:-
Verado 300 CXXL	302	286.000:-
Verado 350 CXL	311	345.000:-
Verado 400 R CXL HD	311	401.200:-
Verado 400 R CXL SM	311	412.000:-

**INTEGRERAT STÖLDSKYDD (TDS)** ingår i riggkit till F30-CT och uppåt.

**SYSTEMTACH** ingår i riggkit från F30-CT och uppåt. SystemTach och SystemSpeed ingår i riggkit till fyrtakt 80 hk samt Verado.

**FJÄRREGLAGE** ingår i riggkit till alla modeller utom M/ML/ELH. Elektrohydraulisk servostyrning ingår i riggkit till Verado över 225 hk.

**PROPELLER** ingår i motorpriset. Stälpropeller Enertia ingår i motorer från 150 hk.



## 4-TAKT

Modell	Vikt	Pris
F2.5 MH	19	7.660:-
F3.5 MH/MLH	19	8.700:-
F4 MH/MLH	25	9.760:-
F5 MH/MLH	25	12.500:-
F5 MLAH Belysningsspole	26	13.280:-
F5 MLAH Sailpower	26	14.060:-
F6 MH/MLH	25/26	13.710:-
F8 MH/MLH	38/39	23.100:-
F8 EH/ELH	42	25.800:-
F9.9 MH/MLH	38/39	25.500:-
F9.9 MXLH	41	27.100:-
F9.9 MRC	39	28.500:-
F9.9 EH	42	28.100:-
F9.9 EL	41	30.800:-
F9.9 MLH CT	43	28.000:-
F9.9 ELH CT	43	31.200:-
F9.9 ELPT CT	43	34.300:-
F9.9 ELHPT CT	43	32.700:-
F15 MH/MLH	50/51	28.400:-
F15 EH/ELH	55/56	32.000:-
F15 E/EL	54/55	34.100:-
F15 ELHPT Pro Kicker	59	34.500:-
F15 ELPT	59	35.800:-
F20 MH/MLH	52/53	31.100:-
F20 EH/ELH	55/56	34.600:-
F20 ELHPT	56	36.700:-
F20 E/EL	55/56	36.700:-
F20 EPT/ELPT	57/59	38.300:-
F25 MH/MLH EFI	71/74	41.600:-
F25 E/EL EFI	73/75	42.700:-
F25 ELPT EFI	82	44.200:-
F30 MH/MLH GA EFI	78/80	46.300:-

Modell	Vikt	Pris
F30 EL GA EFI	82	49.300:-
F30 ELH EFI	82	45.300:-
F30 ELHPT EFI	82	46.300:-
F30 ELPT EFI	82	49.000:-
F30 ELPT EFI CT		56.300:-
F40 ELHPT EFI	100	53.600:-
F40 E/EL EFI	98/100	56.300:-
F40 EPT/ELPT EFI	100	57.900:-
F40 ELPT EFI (4 cyl)	112	64.300:-
F50 ELHPT EFI	112	59.500:-
F50 ELPT EFI	112	64.200:-
F60 ELHPT EFI	112	71.600:-
F60 ELPT EFI	112	76.000:-
F60 ELPT EFI CT	112	77.600:-
F80 ELPT EFI	163	100.000:-
F100 ELPT EFI	163	108.000:-
F100 EXLPT EFI	173	109.500:-
F100 ELPT EFI CT	165	109.600:-
F100 EXLPT EFI CT	175	111.100:-
F115 ELPT EFI	163	116.500:-
F115 EXLPT EFI	173	118.000:-
F115 ELPT EFI CT	165	118.000:-
F115 EXLPT EFI CT	175	119.600:-
F115 ELPT EFI Pro XS	163	126.400:-
F115 EXLPT EFI Pro XS	173	127.900:-
F115 ELPT EFI CT Pro XS	165	127.900:-
F115 EXLPT EFI CT Pro XS	175	129.500:-
F150 ELPT/EXLPT EFI	206/212	152.600:-

Vänstergående (vid dubbelmontage)

F115 CXL EFI CT	175	128.200:-
F150 CXL	212	152.600:-

### FÖRKLARINGAR

M = Manuell start

H = Rorkult

E = Elektrisk start

SailPower = För segelbåtar

PT = Power Trim och tilt

EFI = Elektronisk bränsleinsprutning

F = Fyrtakt

L = Lång rigg 20"

XL = X lång rigg 25"

XXL = XX lång rigg 30"

ELHPT = Elstart med rorkult och Power Tilt

Verado = Elektrisk gas och växel

DTS = Digital Throttle & shift

GA = Gas Assist

CT = Kraftigare växellåda

**"Startspärr ingår!  
från F30-CT och uppåt!**

# SUZUKI

## SUZUKI UTOMBORDARE 2017

Från lätta DF2.5 till prisbelönade DF300! Suzuki brinner för att designa och skapa de bästa utombordsmotorer som kan tänkas, så att du som kund får ut största möjliga nöjet av din tid till sjöss. Vare sig det är för nöje, vattensport eller yrkesbruk så har Suzuki skapat ett utombordarsortiment med tankarna först och främst på kunden. Någonstans mellan lätta, bärbara DF2.5 och den prisbelönade kraften i V6 DF300AP finns utombordaren som passar just din livsstil.

Suzukis strävan att utveckla och effektivisera fyrtaktsutombordare har lett till att de har presenterat fler högteknologiska lösningar än någon annan utombordare-tillverkare. Suzuki är idag i spetsen vad gäller prestanda, driftsäkerhet och teknisk kvalitet.

### 7 års garanti

Suzukis 7 års garanti innebär ett bekymmersfritt ägande och trygghet för dig som kund.



Way of Life!

FÖR DIN TRYGGHET

Auktoriserade återförsäljare

[suzukimarin.se](http://suzukimarin.se)

Modell	Vikt	Pris
DF 2.5 S/L	13,5	8.400,-
DF 4 AS/AL	25	11.400,-
DF 5 AS/AL	25	13.300,-
DF 6 AS/AL	25	14.400,-
DF 8 AS/AL	39,5	23.900,-
DF 8 AEL	39,5	25.300,-
DF 8 ARL	39,5	28.300,-
DF 9.9 AS/AL	39,5	26.400,-
DF 9.9 ARS/ARL	41	31.400,-
DF 9.9 BS/BL	44	28.900,-
DF 9.9 BRS/BRL	47	34.900,-
DF 9.9 BTL	52,5	37.900,-
DF 15 AS/AL	44	31.300,-
DF 15 AES/AEL	48	34.900,-
DF 15 ATHL	55,5	37.900,-
DF 15 ARS/ARL	47	36.900,-
DF 15 ATL	55,5	37.900,-
DF 20 AS/AL	44	33.900,-
DF 20 AES/AEL	48	37.900,-
DF 20 ATHL	55,5	39.900,-
DF 20 ARS/ARL	47	38.900,-
DF 20 ATS/ATL	52,5	43.900,-
DF 25 AS/AL	44	39.400,-
DF 25 ATHL	56	47.300,-

Modell	Vikt	Pris
DF 25 ARS/ARL	63	44.400,-
DF 25 ATL	72	49.300,-
DF 30 ATHL	74	49.900,-
DF 30 ATS/ATL	71	52.900,-
DF 40 ATS/ATL	102	69.900,-
DF 50 ATS/ATL	102	73.900,-
DF 60 ATS/ATL	102	81.900,-
DF 70 ATL/ATX	155	97.900,-
DF 80 ATL/ATX	155	106.900,-
DF 90 ATL/ATX	155	109.900,-
DF 100 ATL/ATX	179	116.900,-
DF 115 ATL/ATX	179	127.900,-
DF 115 AZL/AZX	179	127.900,-
DF 140 ATL/ATX	179	144.900,-
DF 140 AZL/AZX	179	144.900,-
DF 150 APL/APX	223	166.900,-
DF 150 ZGL/ZGX	223	166.900,-
DF 175 APL/APX	223	183.900,-
DF 175 ZGL/ZGX	223	183.900,-
DF 200 APL/APX	228	197.900,-
DF 225 TX	263	213.900,-
DF 225 ZX	263	213.900,-
DF 250 APX/APXX	274/279	249.900,-
DF 300 APX/APXX	274/279	284.900,-



### FÖRKLARINGAR

E = Elstart & generator

R = Reglagebox, elstart & generator

T = Power Tilt eller Power Trim

G = Elektroniskt reglage

P = Elektroniskt reglage

Z = Vänsterroterande propeller

För motorer med mekanisk reglagebox ingår analog varvräknare och trimmätare.

För motorer med elektriskt reglage ingår digitalt instrument och trolling mode.

I alla motorer ingår propeller. Från och med 150hk ingår rostfri propeller.

Suzuki Keyless start-funktion med startspärr och fjärrkontrollt ingår från DF70 och uppåt (ex DF225).





## HONDA

Modell	Vikt	Pris
BF2.3 SCHU	12	8.500:-
BF2.3 LCHU	13	9.500:-
BF4 SHNU/LHNU	27/28	13.990:-
BF5 SHNU/LHNU	27/28	14.300:-
BF5 SHU/LHU	27/28	15.500:-
BF6 SHNU/LHNU	27/28	14.900:-
BF6 SHU/LHU	27/28	16.100:-
BF8 SHU/LHU	42/44	21.500:-
BF8 SHSU/LHSU	42/44	23.500:-
BF8 SRU/LRU	42/44	28.500:-
BF10 SHU/LHU	42/44	25.500:-
BF10 SHSU/LHSU	42/44	27.500:-
BF10 SRU/LRU	42/44	29.900:-
BF15 SHU/LHU	46/49	29.900:-
BF15 SHSU/LHSU	46/49	33.500:-
BF15 SRU/LRU	46/49	36.500:-
BF15 LRTU	49	45.500:-
BF20 SHU/LHU	46/49	35.500:-
BF20 SHSU/LHSU	46/49	38.500:-
BF20 SRU/LRU	46/49	41.500:-
BF20 LHGU	49	41.500:-
BF20 SRTU/LRTU	46/49	46.500:-

Modell	Vikt	Pris
BF30 SRTU/LRTU	70/72	67.900:-
BF40 LRTZ	98	72.900:-
BF50 SRTZ/LRTZ	96/98	74.900:-
BF60 LRTU	100	89.900:-
BF80 LRTU	165	106.900:-
BF100 LRTU	165	116.900:-
BF115 LU	219	129.900:-
BF115 XU	224	132.900:-
BF135 LU	214	146.900:-
BF135 XU	217	149.900:-

Modell	Vikt	Pris
BF150 LU/LCU	214	159.900:-
BF150 XU/XCU	217	162.900:-
BF175 XU	267	175.900:-
BF200 LU	262	186.900:-
BF200 XU/XCU	267	189.900:-
BF200 XXU	271	193.900:-
BF200 DXU/DXCU	267	205.900:-
BF225 LU	264	205.900:-
BF225 XU/XCU	269	207.900:-
BF225 XXU	274	212.900:-
BF225 DXU/DXCU	269	228.900:-
BF250 LU	278	219.900:-
BF250 XU/XCU	283	221.900:-
BF250 DXU/DXCU	283	237.900:-

### FÖRKLARINGAR

- H = Rorkult
- R = Fjärreglage
- T = Power trim & tilt  
(endast PowerTilt för BF15 & 20)
- C = Motroterande propeller  
(för BF2.3 betyder C centrifugalkoppl.)
- G = Gastilt
- B = Laddning
- U = Uppfyller CARB 2008-kraven.
- D = Drive by wire
- S = Kort rigg
- L = Lång rigg
- X = Extra lång rigg
- XX = Ultra lång rigg





## SPITFIRE

Fyrbladig aluminiumpropeller med upp till 25% bättre acceleration tillsammans med samma goda toppfart som Black Max. De fyra bladen tillsammans med stor bladarea och liten diameter gör propellern till den absolut bästa allroundpropellern inom aluminiumsegmentet. Passar utombordare från 25 hk upp till 125 hk. Stigningar mellan 9,5"-19".



### UTOMBORDARE

25hk-30hk fr. 1.700:-  
40hk-60hk fr. 2.100:-  
75hk-125hk fr. 2.300:-

## BLACK MAX

En mycket prisvärd aluminiumpropeller. Fina allroundegenskaper. Levereras som standardpropeller till de flesta av våra båtar med Mercury- och MerCruisermotorer. Passar utombordare och MerCruiser Sterndrive upp till 250 hk. Stigningar mellan 6"-25".

### UTOMBORDARE

30hk-60hk fr. 1.700:-  
75hk-115hk fr. 1.800:-  
135hk - fr. 2.100:-

### STERNDRIVE

135hk- fr. 2.100:-



## LASER II

Om du gillar att åka snabbt och lätt är det här propellern för dig. De tunnare bladen minskar motståndet och ökar farten. Rekommenderas till utombordare från 75 hk och uppåt samt till MerCruiser Sterndrive upp till 300 hk. Stigningar mellan 19"-27". Rostfritt stål.

### UTOMBORDARE

75hk-115hk fr. 6.300:-  
135hk- fr. 6.300:-

### STERNDRIVE

135hk-300hk fr. 6.300:-



## MIRAGE PLUS

Perfekt för din båt med V8 inombordare eller riktigt stor utombordare. Passar V6-utombordare och MerCruiser Sterndrive. Stigningar mellan 13"-29". Rostfritt stål.

### UTOMBORDARE

135hk- fr. 7.500:-

### STERNDRIVE

135hk- fr. 7.500:-



## ENERTIA

Tack vare sin X7 legering är denna propeller 30 % starkare än vanliga stålpropellar. Detta tillåter tunnare blad som tillsammans med en banbrytande geometri ger överlägsna prestanda på större båtar med stor våt yta och stora motorer. Stigningar mellan 14"-22".

### UTOMBORDARE

135 hk- fr. 8.500:-



## ENERTIA ECO

En nyhet som starkt förbättrar bränsleekonomin i marschfart, utan att förlora i prestanda. Mercurys egna X7-legering tillåter tunnare blad vilket i kombination med stor diameter och kraftigt bakåtsvepta blad (rake) ger en bränslebesparing på ca 10%. Främst utvecklad för tyngre båtar med stora utombordare.

### UTOMBORDARE

fr. 10.500:-



## BRAVO I

Ger utmärkta prestanda på båtar med stora utombordare eller inombordare med drev. Den fyrbladiga designen ger bättre grepp och acceleration kombinerat med mycket bra toppfart. Passar sexcylindriga utombordare och MerCruiser Sterndrive. Rostfritt stål. Stigningar mellan 9"-25".

### UTOMBORDARE

135hk- fr. 8.600:-

### STERNDRIVE

135hk-300hk fr.8.600:-



## HIGHFIVE

Den optimala vattenskidpropellern. Otroligt grepp och acceleration. Passar utombordare från 135 hk och uppåt samt till MerCruiser Sterndrive. Stigningar mellan 17"-25". Rostfritt stål.

### UTOMBORDARE

135hk- fr. 8.300:-

### STERNDRIVE

135hk-300hk fr. 8.300:-



# MERCURYS PROPELLRAR

Näst efter din motor är det din propeller som är den enskilt viktigaste faktorn som påverkar din båts prestanda.

Att välja propeller påverkar varje aspekt av hur din båt uppför sig: köregenskaper, fart, acceleration, livslängd på motor, bränsleekonomi och inte minst säkerhet.

Mercury erbjuder fler modeller än någon annan, fler än 700. Från standardmodeller till skräddarsydda high performance och racingpropellar.

Mercury är erkänt skickliga på att tillverka propellar av högsta kvalitet med överlägsen styrka, hållbarhet och bästa prestanda för de flesta förhållanden. Mercury är störst i världen när det gäller konstruktion och tillverkning av propellar. Vi presenterar här ett urval av det sortiment vi erbjuder.

För information om hela sortimentet samt information om vilken propeller som bäst passar just din båt; vänligen kontakta en säljare på någon av Marindepåns anläggningar.

**Testkör din båt med en rostfri propeller, helt utan kostnad!**

Marindepån Danderyd kan stolt erbjuda sina kunder Mercury Marines unika propeller-provar-program. Ett stort antal propellar av olika sorter finns hemma för att du som bätägare enkelt ska kunna prova ut den propeller som du tycker passar din båt bäst. Allt utan någon som helst kostnad. Du får låna testpropellern i ett par dagar och kan sedan välja att köpa den som passade bäst. Fråga gärna någon av oss i butiken så berättar vi mer. Självklart har vi goda kunskaper och kan ge dig råd om vilken propeller som passar din båt och motor.



## BÅT & TRAILER

En egen trailer eller båtagn ger dig möjlighet att utforska nya vatten och förenklar egen förvaring under vintern. Marindepån erbjuder produkter från Båt & Trailer i Stockholm.

### Nya möjligheter

En trailer ger dig möjlighet att enkelt ta med dig båten till helt nya vatten. Det fungerar lika bra om det gäller att ta med båten när familjen skall semestra på annan ort eller om ni vill prova fiske lyckan i nya hav eller insjöar. Antalet öppna ramper ökar och allt fler kommuner inser värdet av att förenkla för gäster som vill ha båten med sig.

### Ett förenklat båtägande

Vill du själv förvara båten under vintern finns det inget som underlättar som en egen båtagn eller trailer. Du kan själv åka och hämta båten när du åkt färdigt för säsongen och lämna den på en tomt eller i ett garage/lager. Vill du inte själv vinterkonservera eller täcka båten så erbjuder Marindepån service även för dig som förvarar båten själv. Du kan antingen komma med båten i sjön eller på trailer så kan vi serva/konservera motorn och även plast in båten för vintern. Sedan är det bara att sjösätta och ut och åka när isen gått till våren.

### Varför Båt & Trailer?

Marindepån har valt att sälja trailers och båtagnar från Båt & Trailer eftersom de erbjuder rätt kombination av bra kvalitet och bra priser. Båt & Trailer erbjuder en kombination av egna märken och import av prisvärda kvalitetsprodukter.

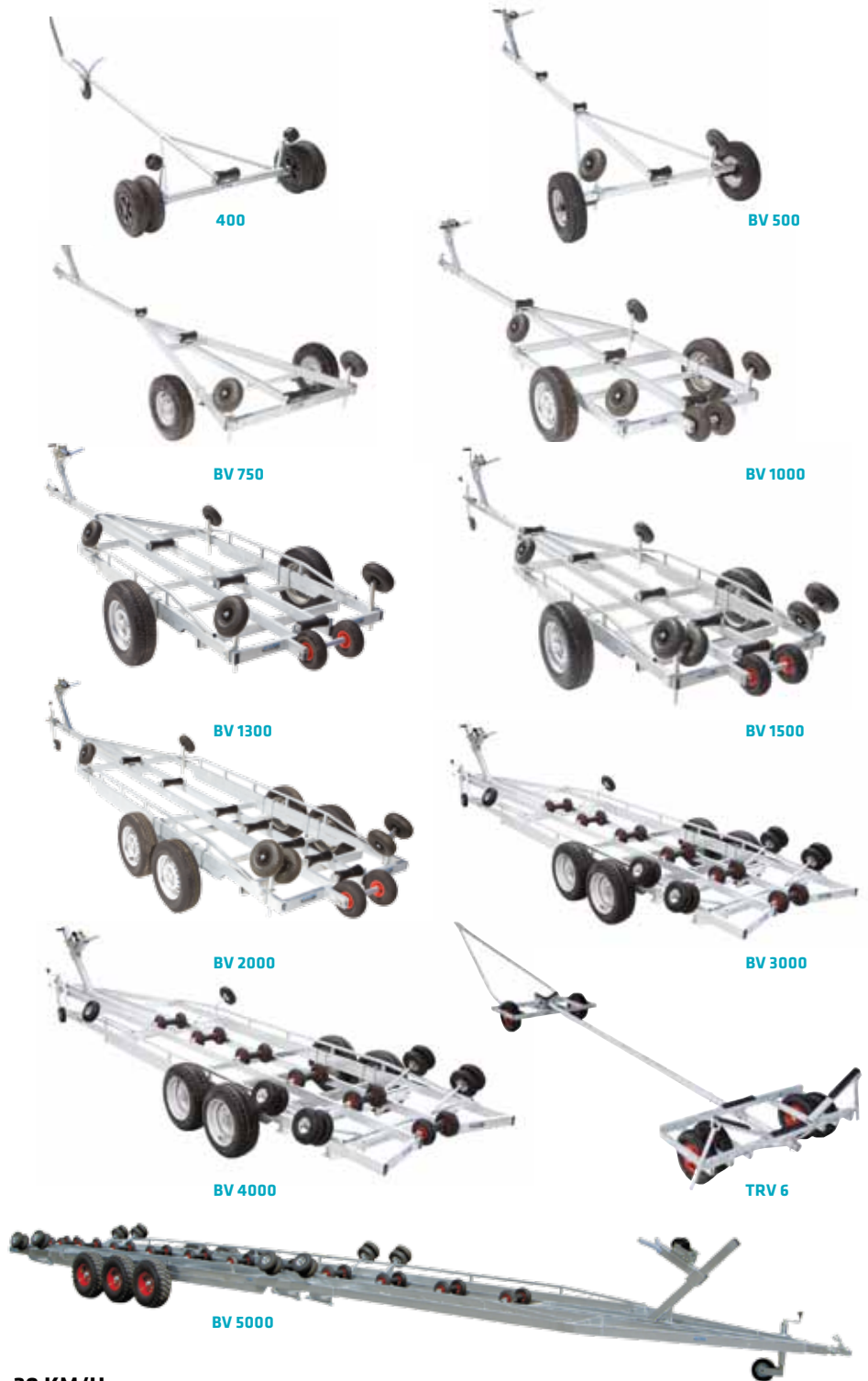

## 30 KM/H OBROMSADE BÅTVAGNAR

Benämning	Båtlängd	Last	Totalvikt	Pris
Handtrailer 400 Med noshjul ("ADAM")	< 5,0 m	< 400 kg	450 kg	4.795:-
BV 500 ("BERRY")	< 5,0 m	< 500 kg	565 kg	7.335:-
BV 750 ("BAXTER")	< 5,4 m	< 750 kg	860 kg	9.450:-
BV 1000 ("CHARLES")	< 6,0 m	< 1.000 kg	1.175 kg	13.535:-
BT-1300 C	< 6,5 m	< 1.300 kg	1.525 kg	17.585:-
BV 1300 ("DAN")	< 6,5 m	< 1.300 kg	1.525 kg	17.985:-
BV 1500 ("FINN")	< 6,8 m	< 1.500 kg	1.750 kg	18.985:-
BT-2000 C	< 7,0 m	< 2.000 kg	2.350 kg	26.550:-
BT-2000 C XL	< 7,5 m	< 2.000 kg	2.350 kg	28.550:-
BV 2000 ("HARRY")	< 7,2 m	< 2.000 kg	2.350 kg	27.635:-
BV 3000 ("HECTOR")	< 8,0 m	< 3.000 kg	3.450 kg	44.900:-
BV 4000 ("HENRY")	< 9,3 m	< 4.000 kg	4.550 kg	47.900:-
BV 5000 ("HERCULES")	< 10,5 m	< 5.000 kg	5.700 kg	72.170:-
TRV 4 ("IVAR 4")	< 9,0 m	< 2.400 kg	2.625 kg	28.865:-
TRV 6 ("IVAR 6")	< 9,0 m	< 3.600 kg	3.825 kg	30.220:-
BV-MINI ("YNGVE") - VAGGA	Vagga	< 1.400 kg	-	2.825:-

750 BT 160 ("JAKE")



750 BT 208 ("JOHN")



1000 BT 208 ("KYLE")



1200 BT 208 ("LEO")



1350 BT 208 ("MARK")



1500 BT 208 ("MIKE")



2000 BT 233 ("RICKY")



BT-2700 BLUELINE



## 80 KM/H

### OBROMSADE TRAILER

Benämning	Båtlängd	Last	Totalvikt	Pris
750 BT 160 ("JAKE")	< 5,1 m	< 605 kg	750 kg	11.350:-
750 BT 199 ("JEFF")	< 5,1 m	< 550 kg	750 kg	13.900:-
750 BT 208 ("JOHN")	< 5,3 m	< 570 kg	750 kg	15.450:-

### BÅTTRAILER MED BROMS

Benämning	Båtlängd	Last	Totalvikt	Pris
1000 BT 208 ("KYLE")	< 5,7 m	< 720 kg	1.000 kg	24.250:-
1200 BT 208 ("LEO")	< 6,4 m	< 818 kg	1.200 kg	26.200:-
1350 BT 208 ("MARK")	< 6,6 m	< 968 kg	1.350 kg	27.950:-
1500 BT 208 ("MIKE")	< 6,6 m	< 1.130 kg	1.500 kg	29.950:-
1800 BT 208 ("PARKER")	< 6,8 m	< 1.338 kg	1.800 kg	36.300:-
2000 BT 233 ("RICKY")	< 7,5 m	< 1.429 kg	2.000 kg	39.150:-
BT-2700 BLUELINE	< 8,2 m	< 2.100 kg	2.700 kg	52.500:-
BT-3500 BLUELINE	< 8,5 m	< 2.600 kg	3.500 kg	69.400:-

### OBROMSADE TRAILER FÖR VATTENSKOTER OCH SMÅ ALUMINIUMBÅTAR

Benämning	Båtlängd	Last	Totalvikt	Pris
750 BT 179 ("JACK")	< 4,5 m	< 600 kg	750 kg	11.350:-

### TILLBEHÖR

Benämning	Pris
Stödhjul hårdgummi	fr. 350:-
Stödhjul luftgummi	fr. 550:-
Stödhjul handtrailer	fr. 525:-
LGF-skylt	200:-
LGF-skylt med fäste	350:-
Kölrulle	fr. 140:-
Magnetlampsats 1549	545:-

### WINSCHAR

Benämning	Vikt	Dragkraft	Pris
WARN 1700	8 KG	770 kg	1.995:-
WARN 3700	12 KG	1.680 kg	5.295:-
WARN 4700	16 KG	2.130 kg	7.695:-
BRYTBLOCK			fr. 425:-

## TYP AV TRAILER

Det finns en rad olika typer av trailers och båtvagnar att välja mellan. Vilken som passar dig bäst beror naturligtvis på vilken båt du har, men också hur du vill använda din trailer.

### BÅTVAGN

En båtvagn får köras i 30 km/h. Denna typ av vagn är i första hand till för korta transporter och kan även användas vid vinterförvaring.

### OBROMSAD TRAILER

En obromsad trailer kallas också "EU-trailer". Dessa får köras i 80 km/h och är utrustade med belysning. Denna typ av vagn är ett prisvärt alternativ till en bromsad trailer för längre transporter av mindre båtar.

### BROMSAD TRAILER

En bromsad trailer får också köras i 80 km/h. De har bromssystem och belysning. Detta är en vagn för längre transporter av större båtar och ett säkrare alternativ till en obromsad trailer även för mindre båtar.

### KÖRKORTSKRAV

#### B-behörighet

- Du har rätt att köra en personbil eller lätt lastbil med en totalvikt av högst 3 500 kg.
- Du får dra en lätt släpvagn som väger högst 750 kg i totalvikt.
- Du får även dra en släpvagn som väger mer än 750 kg i totalvikt, förutsatt att bilens och släpvagnens sammanlagda totalvikt inte överstiger 3 500 kg.

#### Utökad B-behörighet

- Du har rätt att köra en personbil eller lätt lastbil med en totalvikt av högst 3 500 kg.
- Du får dra en lätt släpvagn som väger högst 750 kg i totalvikt.
- Du får även dra en släpvagn som väger mer än 750 kg i totalvikt, förutsatt att bilens och släpvagnens sammanlagda totalvikt inte överstiger 4 250 kg.

#### BE-behörighet

- Du har rätt att köra en personbil eller lätt lastbil med en totalvikt av högst 3 500 kg.
- Du får dra en lätt släpvagn som väger högst 750 kg i totalvikt.
- Du får även dra en eller flera släpvagnar som väger mer än 750 kg i totalvikt, förutsatt att släpvagnarnas sammanlagda totalvikt inte överstiger 3 500 kg.

#### LGF SKYLTT/BELYSNING

Vid körning på allmän väg med båtvagn krävs alltid skylt för Längsamtgående Fordon samt blinkers. Efter mörkrets inbrott krävs dessutom belysning. Belysningsset som är enkla att montera finns att köpa som tillbehör till alla våra båtvagnar.

### Elektroniska sjökort

BlueChart g2 och BlueChart g2 Vision använder sig av Sjöfartsverkets elektroniska sjökort ENC S57. Garmin har som första producent av sjökortsplottrar för fritidsbåtsmarknaden tecknat licensavtal med Sjöfartsverket för S57 data.

Elektroniska sjökort baserade på S57-data har tidigare varit tillgängliga för den professionella sjöfarten i Sverige. Först nu erbjuds samma högkvalitativa sjökort till sjökortsplottrar för fritidsbåtsmarknaden. Nu slipper man navigera efter en kopia av originalet. Det är originalet.



BLUECHART G2 **SMALL**



BLUECHART G2 **SMALL**



BLUECHART G2 **REGULAR**



BLUECHART G2 VISION **LARGE**



BLUECHART G2 VISION **LARGE**



echoMAP **CHIRP 42cv**

Pris: **3.499:-**



echoMAP **CHIRP 52cv**

Pris: **5.899:-** exkl. lodgivare



echoMAP **CHIRP 72cv**

Pris: **7.499:-**



echoMAP **CHIRP 92sv**

Pris: **11.799:-**



GPSMAP **722**

Pris: **11.799:-**



GPSMAP **722xs**

Pris: **12.899:-** exkl. lodgivare



GPSMAP **922**

Pris: **15.999:-**



GPSMAP **922xs**

Pris: **16.999:-** exkl. lodgivare



GPSMAP **1022**

Pris: **25.699:-**



GPSMAP **1222**

Pris: **31.999:-**

### NÄTVERKSLOTTER TOUCHSKÄRM



GPSMAP **7408**

Pris: **20.199:-**



GPSMAP **7412**

Pris: **35.499:-**

## GARMIN 2017

**STRIKER 4, 4CV, 5CV, 7CV** Att hitta fisk är enklare än någonsin med STRIKER-serien. Markera och återvänd till dina fiskeställen, båtramp och hamnar. Dela dina favoritwaypoints och rutter med andra STRIKER- samt echoMAP®-kombinationer. Med Smooth Scaling®-grafik får du en bild utan avbrott när du växlar mellan skalor för djupområde. Med uppspelningsbar ekolodshistorik kan du bläddra bakåt bland ekolodsbilder för att markera waypoints som du ursprungligen kanske har missat. Dessutom har den en inbyggd realtidbild och visar hastighetsdata.

**ECHOMAP CHIRP 42, 52, 72 OCH 92 CV/SV** är inte bara ett ekolod, utan även en högpresterande plotter med HD-ID® fishfinder. Som exempel har echoMAP 72 CHIRP CV samma fina egenskaper som 52 CHIRP CV för att uppdatera position och fisksökning, men med en skarp 7i skärm som är väldigt lättläst även i starkt solljus.

**GPSMAP 722 OCH 922** Upplev en avancerad navigationslösning med nya kompakta 7 eller 9-tums sjökortplotters eller kombinationsmodeller med ekolod. De har trådlös uppkoppling, integrerad ANT, Garmin Marine Network och NMEA 2000-uppkoppling till ett flertal enheter och applikationer. Stöd finns för Panoptix, Quickdraw Contours och SailAssist-funktioner.

**GPSMAP 1022 OCH 1222** Upplev en avancerad helhetslösning med 10- och 12" sjökortplotter med ekolodskombinationer. Du erbjuds trådlösa uppkopplade funktioner för Garmin mobilappar. Med Garmin Marine Network kan du dela kartdata, användardata, radar och IPkameror mellan flera enheter. Det finns stöd för NMEA 2000 och NMEA 0183, som inkluderar autopiloter, digital switching, väder, media, VHF, AIS och andra sensorer. Dessa enheter har även SailAssist-funktioner.

**GPSMAP 276CX** Garmin presenterar nya GPSMAP 276Cx en navigator som passar i all slags terräng. Den är framtagen utifrån den legendariska, mångsidiga och pålitliga GPSMAP 276-serien. GPSMAP 276Cx har kvar sin pålitliga kvalitet och är förbättrad med modern navigationssteknologi såsom avancerad positionering med GPS och GLONASS, en stor 5" skärm som fungerar utmärkt i direkt solljus, inbyggd barometrisk höjdmätare, 3-axlad kompass. Enheten har ett väl tilltaget minne på 8 GB, en plats för micro SD-kort, har en fritidskarta över Europa förinläst och 1 års prenumeration på BirdsEye Satellite Imagery ingår. Den är vattenklassad enligt IPX7, erbjuder flertal olika monteringsmöjligheter och har stöd för ett stort urval av kartor, inklusive BlueChart G2. Strömförsörjning via uppladdningsbart batteripack, AA-batterier eller tillvalslösningen med strömförsörjd montering. Detta gör den till den optimala Hybridern.

DV-DownVü byter namn till CV-ClearVü 2017.

Mer information finns alltid uppdaterad på vår hemsida: [www.marindepn.se](http://www.marindepn.se)

Detta är listpriserna från Garmin.

Priserna kan variera under säsongen.

Ring oss gärna för dagsaktuella priser.



### GMR 24 xHD

Pris: 24.999:-



### EKOLOD STRIKER 4

Pris: 1.799:- (inkl. aktergivare)



### EKOLOD STRIKER 7 DV

Pris: 7.499:- (inkl. aktergivare)



### EKOLOD STRIKER 7 SV

Pris: 8.599:- (inkl. aktergivare)

## GARMIN 2017

### GPS PLOTTER

GPSMAP 722	11.799:-
GPSMAP 922	15.999:-
GPSMAP 1022	25.699:-
GPSMAP 1222	31.999:-

### GPS PLOTTER /EKOLOD

echoMap CHIRP 42cv, utan givare	3.499:-
echoMap CHIRP 42cv, med givare	4.599:-
echoMap CHIRP 52cv, utan givare	5.899:-
echoMap CHIRP 52cv, med givare	6.999:-
echoMap CHIRP 72cv, utan givare	7.499:-
echoMap CHIRP 72cv, med givare	8.499:-
echoMap CHIRP 72sv, utan givare	8.499:-
echoMap CHIRP 72sv, med givare	10.999:-
echoMap CHIRP 92sv, utan givare	11.799:-
echoMap CHIRP 92sv, med givare	14.999:-
GPSMAP 722xs	12.899:-
GPSMAP 922xs	16.999:-
GPSMAP 1022xs	26.999:-
GPSMAP 1222xs	37.499:-

### NÄTVERKSLOTTER TOUCHSKÄRM

GPSMAP 7407	15.399:-
GPSMAP 7407xsv, ex givare	17.299:-
GPSMAP 7408	20.199:-
GPSMAP 7408xsv, ex givare	22.099:-
GPSMAP 7410	25.899:-
GPSMAP 7410xsv, ex givare	27.799:-
GPSMAP 7412	35.499:-
GPSMAP 7412xsv, ex givare	40.299:-
GPSMAP 7416	54.699:-
GPSMAP 7416xsv, ex givare	59.499:-

### EKOLOD STRIKER (INKL. AKTERGIVARE)

STRIKER 4	1.799:-
STRIKER 4cv	2.599:-
STRIKER 5cv	4.299:-
STRIKER 7cv	7.499:-
STRIKER 7sv	8.599:-

### RADAR

GMR 18 HD	16.999:-
GMR 18 xHD Radome	19.999:-
GMR 24 xHD Radome	24.999:-
GMR Fantom 18	25.699:-
GMR Fantom 24	30.999:-

### VHF/AIS

VHF 100i	2.999:-
VHF 200i	3.995:-
VHF 300i	6.695:-
VHF 300i AIS	8.595:-

### TILLBEHÖR

GFS 10 bränslesensor bensin	2.099:-
NMEA 2000 startkit	999:-
Ekolodsmodul GCV10 Side Vü/Clear Vü	6.399:-
Aktergivare Djup/Temp D/T	fr. 849:-
50/200kHz	1.899:-
Inombordsgivare i plast P79	1.699:-
Genomskrovgivare i plast P319	1.699:-
Trådlös fjärrkontroll till 74xx-serien	1.049:-
Portabel väska STRIKER, inkl batteri	1.599:-

### SJÖKORT

BlueChart g2 Small	1.295:-
BlueChart g2 Regular	1.995:-
BlueChart g2 Large	2.695:-
BlueChart g2 Vision Small	1.995:-
BlueChart g2 Vision Regular	2.850:-
BlueChart g2 Vision Large	3.690:-

### MONTERINGSPRISER

GPS plotter, inbyggd antenn	1.150:-
GPS plotter, extern antenn	2.650:-
Ekolod, GPS plotter/ekolod, inb. antenn	2.650:-
Ekolod, GPS plotter/ekolod, ext. antenn	3.650:-
Tillägg flushmontering (exkl. kit)	990:-
GPS plotter med radar	offert
Ekolod, GPS plotter/ekolod, ext. antenn	3.650:-
Tillägg flushmontering (exkl. kit)	990:-
GPS plotter med radar	offert

# HOS MARINDEPÅN KAN **DU FÅ HJÄLP MED ALLT** SOM HÖR TILL DIN BÅT

Sommarplatser

Vinterplatser

Serviceverkstäder

Tillbehörsbutiker

Montering

Försäljning







**GÖR INTRESSEANMÄLAN  
DIREKT PÅ NÄTET!**



## SOMMARPLATSER

**MARINDEPÅN ERBJUDER** sommarplatser runt om i hela Stockholms skärgård. I centrala skärgården har vi en stor anläggning vid Lännerstasundet, i den södra skärgården har vi platser vid vår anläggning i Dalarö och i den norra skärgården i Bergshamra, Roslagen. Alla våra anläggningar ligger inom bekvämt avstånd från centrala Stockholm. De är belägna i vackra och levande delar av skärgården. Det är nära till restauranter, badplatser och fiske. De flesta platserna är i y-bommar och med tillgång till el.

**MARINDEPÅN NACKA** har genomgått väldigt stora förändringar. Idag finns plats för ca 550 båtar. Vi har nu nya standardiserade båtplatser. Från 8 meters bommar så finns det en gångbar bom på ena sidan. Prissättningen utgår nu från plats och inte båtens storlek. Marindepån Nacka ligger centralt i skärgården och mycket nära från Stockholm både med bil och kommunalt. Här erbjuder vi även vinterplatser och service samt en mindre tillbehörsbutik.

**MARINDEPÅN DALARÖ** erbjuder vinterplatser och service samt har båtförsäljning, tillbehörsbutik, kiosk och sjömack.

**MARINDEPÅN ROSLAGEN** har vinterförvaring inom- och utomhus samt en fullserviceverkstad. Marinan ligger väl skyddad i en vik.

Är du intresserad av sommarplats på någon av våra anläggningar så är det bara att ringa eller gå in på [marindepån.se](http://marindepån.se) och göra en intresseanmälan.

På grund av begränsad tillgång till bryggplatser kan vi oftast enbart erbjuda platser till våra båtkunder och de kunder som även vinterförvarar sina båtar hos oss. I Dalarö och Roslagen kan vi i normala fall enbart erbjuda sommarplatser för motorbåtar upp till 32 fot då vi ej vinterförvarar större båtar på dessa anläggningar.

### Priser sommar- och helkunder Nacka

PLATSTORLEK	6,00 x 2,80	6,00 x 3,30	8,00 x 3,30*	8,00 x 3,80*	8,00 x 4,30*	10,00 x 4,50*	10,00 x 5,00*
Sommarkund	5.880:-	6.930:-	7.920:-	9.120:-	10.320:-	12.375:-	13.750:-
Helkund	5.130:-	6.180:-	7.020:-	8.220:-	9.420:-	11.125:-	12.500:-

\*Inklusive gångbar bom ena sidan.

### Priser helkunder Dalarö och Roslagen

Följande priser gäller för våra helkunder, det vill säga de kunder som haft sin båt vinterförvarad hos oss under den senaste vintern.

BREDD/LÅNGD	0,00-1,99	2,00-2,49	2,50-2,99	3,00-3,49	3,50-3,99	4,00+
0,00-6,29	5.190:-	5.770:-	6.210:-	-	-	-
6,30-7,99	5.770:-	6.210:-	7.030:-	7.330:-	7.760:-	-
8,00-8,99	6.210:-	7.030:-	7.330:-	7.760:-	8.770:-	-
9,00-9,99	7.030:-	7.330:-	7.760:-	8.770:-	9.920:-	11.060:-
10,00-11,99	7.330:-	7.760:-	8.770:-	9.920:-	11.060:-	12.320:-
12,00-13,99	7.760:-	8.770:-	9.920:-	11.060:-	12.320:-	13.330:-
14,00-15,99	8.770:-	9.920:-	11.060:-	12.320:-	13.330:-	14.420:-

### Priser sommarkunder Dalarö och Roslagen

Följande priser gäller för de kunder som bara har sommarplats hos oss.

BREDD/LÅNGD	0,00-1,99	2,00-2,49	2,50-2,99	3,00-3,49	3,50-3,99	4,00+
0,00-6,29	5.940:-	6.570:-	7.010:-	-	-	-
6,30-7,99	6.570:-	7.010:-	7.880:-	8.280:-	8.860:-	-
8,00-8,99	7.010:-	7.880:-	8.280:-	8.860:-	9.920:-	-
9,00-9,99	7.880:-	8.280:-	8.860:-	9.920:-	11.070:-	12.460:-
10,00-11,99	8.280:-	8.860:-	9.920:-	11.070:-	12.460:-	13.720:-
12,00-13,99	8.860:-	9.920:-	11.070:-	12.460:-	13.720:-	14.980:-
14,00-15,99	9.920:-	11.070:-	12.460:-	13.720:-	14.980:-	16.070:-

För de kunder som önskar nyttja el under säsongen tillkommer 1.500:- (detta gäller normal förbrukning för båt i hamn).

# VINTERPLATSER & SERVICE



**VI KAN HJÄLPA DIG PÅ MÅNGA OLIKA SÄTT** när du skall vinterförvara och serva din båt. Du väljer själv i vilken omfattning du vill ha hjälp eller vill göra vissa saker själv. Du plockar själv ihop ditt servicepaket, men nedan finner du några exempel:

- Du kan under hösten lämna din båt i vattnet och nycklarna i nyckelinkastet och låta oss ta hand om alla vinterarbeten och inte göra något förrän du hämtar en provkörd båt i vattnet nästa vår. Vi kan till och med hämta och lämna båten vid din egen brygga.
- Du kan ha båten vinterförvarad hos oss men själv ta hand om vissa jobb som till exempel bottenmålning och polering.
- Du kan lämna båten i vattnet och en trailer på land och efter någon dag hämta en servad och inplastad båt som är upptagen på din trailer.
- Du kan själv ta upp båten och komma med den på trailer och bara få motorn servad eller om du hellre servar själv köpa rätt reservdelar och förbrukningsmaterial hos oss och få lite tips om hur du går tillväga.
- Vi vinterförvarar i första hand båtar i Nacka, Dalarö och Bergshamra, men har även ett fåtal vinterplatser i Danderyd.

## VINTERPLATS OCH TILLHÖRANDE TJÄNSTER

Vi utför tjänster enligt era önskemål. Nedan hittar ni de vanligaste tjänsterna i samband med vinterförvaring. Notera att kostnad för material tillkommer.

ARBETE	PRIS
Vinterplats inkl bockar och pallvirke (Dalarö och Bergshamra), längd x (bredd + 0,5m)	390:-/kvm
Vinterplats i ställage med motor (Dalarö), längd x (bredd + 0,5m)	470:-/kvm
Vinterplats inkl bockar och pallvirke (Nacka), längd x (bredd + 0,5m)	470:-/kvm
Vinterplats i ouppvärmad hall med motor (Bergshamra), längd x (bredd + 0,5m)	710:-/kvm
Vinterplats med motor (Danderyd), längd x (bredd + 0,5m)	710:-/kvm
Vinterplats med motor (Skanstull), längd x (bredd + 0,5m)	710:-/kvm
Vinterplats infrusen i sjön (Nacka), längd	490:-/m
Vinterplats isfritt i sjön (Nacka), längd	1.050:-/m
Upptagning, sjösättning och avfallning, längd x bredd	110:-/kvm
Upptagning på egen vagn, längd x bredd	60:-/kvm
Sjösättning från egen vagn, längd x bredd	60:-/kvm
Hämtning och lämning egen brygga	1.820:-/h
Hämtning Stocksund och upptagning på trailer (Danderyd)	1.200:-
Sjösättning Stocksund (Danderyd)	1.200:-
Högtrycksavspolning av botten i samband med höstservice, längd	90:-/m
Inplastning av båt, inkl material, längd x (bredd + 0,5m)	200:-/kvm
Inplastning av båt på egen trailer, inkl material, längd x (bredd + 0,5m)	200:-/kvm
Batteriförvaring och underhållsledning, per styck	260:-/st
Luftning hydragstyrning	490:-
Vinterkonservering/tömning tank dricksvatten	300:-
Vinterkonservering varmvattensberedare	960:-
Vinterkonservering toalett (ej tömning)	470:-
Förvaring kapell, inkl avtagning och återmontering	2.730:-
Tvätt och impregnering av normalt kapell i samband med förvaring	2.760:-
Bottenmålning redan målade båt (inkl material), längd x bredd	355:-/kvm
Polering sidor, (2 x längd + bredd) x höjd	210:-/kvm
Normaltvätt överbyggnad, längd x bredd	80:-/kvm
Polering däck ovan relingslist, längd x bredd	270:-/kvm



På alla våra anläggningar hanterar vi motorbåtar upp till 30 fot. På Marindepån Nacka kan vi hantera båtar upp till 37 fot och på Dalarö upp till 32 fot. Vi vinterförvarar i första hand båtar i Nacka, Dalarö och Bergshamra men har även ett fåtal vinterplatser i Danderyd. I Bergshamra har vi dessutom inomhusförvaring. På alla anläggningar kan vi hantera vinterförvaring av motorer och drev.

**BESÖK VÅR HEMSIDA WWW.MARINDEPAN.SE FÖR AUTOMATISK KOSTNADSBERÄKNING BASERAT PÅ DINA BÅT- OCH MOTORUPPGIFTER SAMT VILKA TJÄNSTER DU VILL HA UTFÖRDA. DÅR KAN DU ÄVEN GÖRA EN INTRESSEANMÄLAN.**

# RUTINSERVICE UTOMBORDARE

STORLEK	2T FÖRG.	2T INSPR.	4-TAKT	DEMONT- RING	ÅTER- MONTERING	BYTE IMPELLER	KONTROLL VENTILER	KONTROLL TERMOSTAT	VINTER- FÖRVARING STOCKHOLM	VINTER- FÖRVARING ÖVRIGT
0-6	1.130:-	-	1.390:-	200:-	280:-	500:-	370:-	260:-	410:-	370:-
7-15	1.350:-	-	1.620:-	240:-	370:-	660:-	440:-	340:-	460:-	410:-
16-25	1.460:-	-	1.740:-	350:-	500:-	700:-	530:-	360:-	840:-	450:-
26-49	1.890:-	-	2.370:-	690:-	1.040:-	720:-	630:-	370:-	840:-	530:-
50-69	2.140:-	2.510:-	2.570:-	720:-	1.080:-	840:-	790:-	420:-	1.280:-	720:-
70-125	2.470:-	2.940:-	2.940:-	760:-	1.130:-	980:-	900:-	480:-	1.280:-	850:-
126-150	2.810:-	3.370:-	3.370:-	800:-	1.200:-	1.030:-	1.070:-	500:-	1.830:-	1.000:-
151-199	3.240:-	3.890:-	3.890:-	930:-	1.410:-	1.090:-	1.120:-	540:-	2.250:-	1.080:-
200-999	3.730:-	4.470:-	4.470:-	1.090:-	1.630:-	1.190:-	1.120:-	600:-	2.250:-	1.160:-
Verado 4 cyl	-	-	3.860:-	930:-	1.410:-	1.090:-	1.070:-	540:-	2.250:-	1.080:-
Verado 6 cyl	-	-	5.460:-	1.090:-	1.630:-	1.190:-	1.070:-	600:-	2.250:-	1.160:-

**I RUTINSERVICE** ingår följande moment när de är applicerbara: provkörning motor, smörjning av motor, rengöring bränslesil, byte växelhusolja, byte motorolja, byte oljefilter, byte bränslefilter, byte luftfilter, kontroll/byte tändstift, kontroll/byte anoder, smörjning propelleraxel, konservering, utvändigt och invändigt rengöring. För våra vinterkunder genomför vi oftast rutinservice i samband med upptagningen.

Vid byte av impeller ingår demontering växelhus, kontroll av axlar, demontering av vattenpump (impeller), kontroll och eventuellt byte vattenpump, kontroll av inre korrosion samt smörjning av bultar och axlar. I kontroll av termostat ingår demontering termostat, kontroll och eventuellt byte av termostat, byte packningar samt återmontering.

I priserna ingår ej kostnaden för material (växelhusolja, motorolja, filter, anoder, etc). **Dessutom tillkommer kostnad för eventuell torskättning.** Vid eventuella övriga arbeten som beställts eller identifierats i samband med motorservice debiteras överenskommet fast pris eller enligt timtaxa. Miljöavgift om 95:- tillkommer.

**Vi servar de flesta motorerna på hösten, men vi utför rutinservic** året om. Om rutinservice inte görs i samband med upptagning för vinterförvaring tillkommer normalt en kostnad för upptagning, sjösättning och hantering.

# SERVICE INOMBORDARE

Motor	Endast kons.	Kons vid serv	Liten serv	Stor serv	Komp. prov
Bensin, 4 cyl	1.550:-	820:-	2.610:-	3.690:-	650:-
Bensin, 6 cyl	1.810:-	950:-	2.880:-	4.450:-	980:-
Bensin, 8 cyl	2.080:-	1.090:-	3.150:-	4.730:-	1.300:-
Diesel, 1-3 cyl	1.550:-	820:-	3.310:-	3.690:-	990:-
Diesel, 4 cyl	1.810:-	950:-	3.570:-	4.450:-	1.320:-
Diesel, 5 cyl	1.930:-	1.020:-	3.730:-	4.570:-	1.650:-
Diesel, 6 cyl	2.080:-	1.090:-	3.990:-	4.730:-	1.980:-
Diesel, VP D3	1.930:-	1.020:-	4.130:-	4.520:-	1.650:-
Diesel, VP D4/D6	2.080:-	1.090:-	4.390:-	4.730:-	1.980:-

ARBETE EXKL. MATERIAL	PRIS
Drevservice på båt	1.750:-
Drevservice med förvaring, exkl de-/montering	2.190:-
Målning drev	990:-
Demontering drev Volvo Penta DP	1.490:-
Demontering drev övriga	980:-
Drevmontering MerCruiser	980:-
Drevmontering Volvo Penta	1.490:-
Drevmontering Volvo Penta DP	2.260:-
Service Backslag	1.640:-
Byte bälgar Alpha One GEN I, vart 4:e år	6.560:-
Byte bälgar Alpha One GEN II, vart 4:e år	6.870:-
Byte bälgar Bravo I, II & III, vart 4:e år	6.560:-
Byte växelwire MerCruiser vid bälgbyte	1.310:-
Byte impeller i drev	1.270:-
Byte impeller remdriven	2.150:-
Byte stödlager	1.970:-

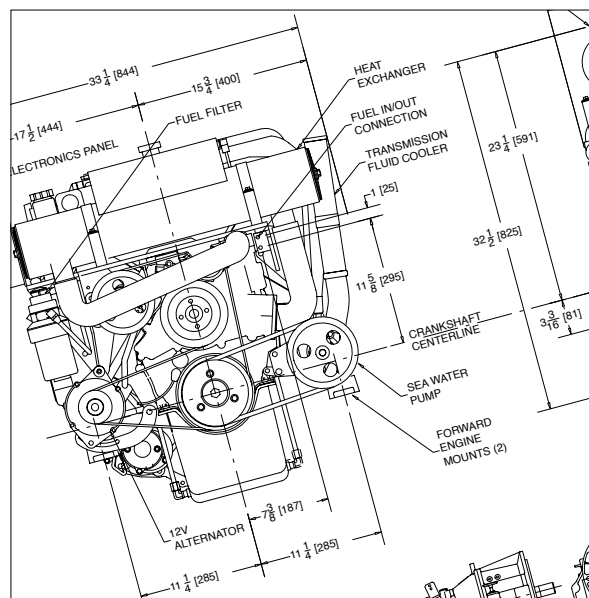

**I KONSERVERING AV MOTORN** ingår enbart att skydda motorn över vintern genom att köra igenom frostskyddsmedel (glykol) alternativt att dränera motorn på vatten. Liten service omfattar varmkörning, kontroll av instrument, start och dödmansgrepp, samt byte av olja, oljefilter och eventuella bränslefilter. I stor service ingår dessutom kontroll termostat, drivrem/generatorrem, kylfunktion och kylarvätska samt byte av tändstift, eventuella luftfilter, vevhusfilter och anoder i sötvattenssystem. Vid vinterförvaring tillkommer konservering.

I drevservice ingår oljebbyte, kontroll/byte anoder, smörjning drev och sköld, kontroll bälgar, infettning av propelleraxel. När drev demonteras så görs även kontroll av knutar. I service av backslag ingår kontroll av funktion och länkar, samt byte olja och filter.

# STANDARDARBETEN

## MONTERINGAR OCH MOTORREPARATIONER

Vi utför de allra flesta typer av monteringar och motorreparationer. Nedan finner ni standardpriser för de vanligaste arbetena och monteringarna. Priserna omfattar för monteringarna såväl material som arbetskostnad. Priserna är riktpriiser och kan behöva justeras för vissa båtar och arbeten. Kostnad för torskättning tillkommer om detta behövs för att kunna utföra arbetet.

ARBETE	PRIS
<b>Upptagning, transporter och liknande</b>	
Torr- och sjösättning, grundpris	880:-
- tillägg per ton utöver det första	170:-/ton
Transport av mindre båt på kunds trailer, per km	40:-/km
Hämtning och lämning av fungerande båt	1.820:-/tim
Bogsering båt (en person)	1.710:-/tim
Bogsering båt (två personer)	2.730:-/tim
Uppställning/avpallning vid sommarlyft (inkl 3 dagars plats), längd x (bredd + 0,5)	70:-/kvm
Hyra av plats i samband med sommarlyft per ytterligare vecka, längd x (bredd + 0,5)	50:-/kvm
Dygns hyra sommarplats i hamnen	220:-/dygn
Hyra av ramp för upptagning eller sjösättning	490:-
<b>Reparationer</b>	
Byte liten wirestyrning	4.370:-
Byte stor wirestyrning	5.160:-
Byte NFB-styrning	6.010:-
Indikering av propelleraxel	650:-
Svetsning av skedda, liten	3.470:-
Svetsning av skedda, mellan	4.750:-
Svetsning av skedda, stor	5.540:-
Lackering av växelhus i samband med svetsning	3.620:-
<b>Underhåll båt</b>	
Högtrycksavspolning botten, längd	150:-/m
Målning omålrad båt, längd x bredd x 0,85	1.505:-/kvm

ARBETE	PRIS
<b>Monteringar</b>	
Liten hydraulstyrning (< 135 hk)	15.290:-
Stor hydraulstyrning (135 hk+)	18.590:-
Trimplan	11.900:-
12V-uttag	1.195:-
Ankarrulle 30m	1.295:-
Ankarrulle 50m	1.475:-
Bultlås	1.810:-
Elektrisk länsypump	3.990:-
Låsbygel kl 3	1.490:-
Extra marinbatteri	4.098:-
Extra marinbatteri (hög CCA)	5.043:-
Marinstereo med högtalare	9.900:-
Strålkastare med fjärreglage	8.730:-
Bogstrålkastare	5.140:-
Webasto 2000	27.790:-
Webasto 3900	35.839:-
Stöldmärkning motor	1.615:-
Stöldmärkning båt < 5m	1.615:-
Stöldmärkning båt > 5m	1.615:-
Stöldmärkning båt & motor < 5m	3.140:-
Stöldmärkning båt & motor > 5m	2.790:-
Elektroniskt stöldskydd	5.990:-
Montering GPS inbyggd antenn	1.150:-
Montering GPS extern antenn	2.650:-
Montering GPS/ekolod inbyggd antenn	2.650:-
Montering GPS/ekolod inbyggd antenn	3.650:-
Monteringsstillägg för infälld plotter	990:-

### Motormonteringar, inkl reglagekablar, olja och leveransservice

<30 hk manuell start, inkl motorlås	3.860:-
15-30 hk elstart, inkl batteri, reglagekablar, motorlås, batterilåda och olja	6.070:-
40-60 hk, inkl batteri, reglagekablar, motorlås, batterilåda och olja	7.940:-
75-115 hk, inkl batteri, reglagekablar, motorlås, batterilåda och olja	10.360:-
115-300 hk, inkl batteri, reglagekablar, motorlås, batterilåda och olja	12.460:-
135-200 hk VERADO, inkl batteri, reglagekablar, motorlås, batterilåda och olja	15.990:-
225-350 hk VERADO, inkl batteri, reglagekablar, motorlås, batterilåda och oljor	18.200:-

*I priser för nymontering av motorer ingår ej eventuella kostnader för övrigt material, reparationer, ombyggnation eller utbyte av akterspegel, elsystem, styrning eller liknande kringsystem.*

### Standardpriser

Övriga reparationer och arbeten, per timme	1.180:-/tim
Startavgift felsökning	890:-
Resettillägg per kilometer	30:-/km
Avbokningsavgift service	1.040:-
CDS-diagnostik, inkl utskrift	890:-



# INTRESSEANMÄLAN DIREKT PÅ NÄTET:



**FYLL I DIN ANMÄLAN DIREKT PÅ NÄTET!**

**SOMMAR-PLATSER**



**VINTER-PLATSER**



**SERVICE & REPARATION**



**RESERV-DELAR**





# FINANSIERA DITT BÅTKÖP VIA OSS

Alternativet att lägga sitt båtköp på finansiering framstår allt oftare som ett förnuftigt och praktiskt alternativ. Det finns ju ingen anledning att belasta sin likviditet om man inte måste.

Det finns olika modeller för finansiering beroende på storleken på finansieringen och hur du vill ha det. Vi kan dels lägga upp en finansiering på lite kortare tid om 36–60 månader med ett fastställt restvärde, eller ett lån utan restvärde som kan löpa upp till 240 månader (20 år). Storleken på kontantinsatsen väljer du själv, dock lägst 20 % av den totala affären. Det går utmärkt att räkna in extrautrustning, tillbehör och trailer i den totala finansieringen.

I allmänhet är det en mycket enkel procedur. Ansökan görs direkt tillsammans med den säljare som du pratar båtaffär med. Han/hon registrerar ansökan via internet

och erhåller ett svar i stort sett direkt. Du betalar kontantinsatsen som handpenning och vid leverans av båten skriver du på ett mottagningserkännande och saken är klar.

## FINANSIERA DINA VARVSKOSTNADER VIA OSS!

Vi kan även stå till tjänst med att lägga upp dina förvarings-, båtplats- och servicekostnader på finansiering på årsbasis. Det gör att du sprider dina rörliga kostnader jämnt över året. Fråga din säljare eller servicemottagningen på någon av våra verkstäder.

## FINANSIERA MINDRE INKÖP

Vi kan även hjälpa dig med fördelaktig finansiering för mindre inköp. Vill du till exempel köpa en mindre utombordare, plotter eller andra tillbehör så kan vi erbjuda räntefria lån med en fast inbetalning per månad under ett år.

# SÅ HÄR SER RADIO UT PÅ WEBBEN.



**Nu kan du lyssna på Skärgårdsradion i  
webbradio eller med våra gratisappar\*.**

Stockholms skärgårds egen radiostation bjuder på en skön musikmix, aktuella gäster och Sveriges bästa programledare Jesse & Loogna m.fl. Och självklart kustväderprognoser varje timme, nyheter, ankrings-tips och reportage från öarna.

Så ladda ner, koppla av och njut av de härliga bilder man bara ser på radion.

*\*Ladda ner Skärgårdsradions app för din smartphone i App Store, Google Play eller Windows Store.*



 **90,2**  
**skärgårdsradion.se**

# BÅTFÖRSÄKRING HOS MARINDEPÅN

På Marindepån vet vi att det kan vara stor skillnad mellan olika båtförsäkringar. Det handlar inte bara om pris och innehåll utan även om vilket bolag som står bakom försäkringen och hur snabbt och smidigt de kan hjälpa dig om något händer. Vårt tips är att välja ett bolag som är specialister på just båtar. Ett bolag där det finns både expertkunskap och båtintresse och där man förstår att varje dag på sjön räknas.

Vi har valt att samarbeta med Svedea som vi tycker anstränger sig lite extra för att du som kund ska bli nöjd. Hos dem kan du välja mellan tre olika försäkringspaket: L, XL och XXL. Vårt förstahandsval är XL som förutom ett mycket bra grundskydd även innehåller assistans, stillestånd och olycksfallsförsäkring. Dessutom ingår

en allriskförsäkring som kan ge upp till 40 000 kronor i ersättning om du exempelvis tankar bensin i vattentanken eller råkar tappa en del av kuppet. Köper du en begagnad båt där motorgarantin gått ut tipsar vi om XXL-paketet som även ger ersättning vid maskin- och elektronikskada. Och köper du både båt och XXL-försäkring hos oss bjuder vi på ett års garanti för motorfel.

Skulle olyckan vara framme gör vi så klart allt vi kan för att du ska kunna ge dig ut med båten igen så snabbt som möjligt. Vi hjälper dig med skadeanmälan, fixar skadebesiktning och reparerar båten om det behövs. Så låt oss på Marindepån fixa både båten och försäkringen.

**Vi vill att du ska åka båt – tryggt och säkert!**







# MARINDEPÅNS PRESENTKORT

**DEN PERFEKTA GÅVAN** till maken, make eller dina båtvänner!



**VÅRT EGET PRESENTKORT** FINNS PÅ SAMTLIGA VÅRA ANLÄGGNINGAR.

Missa inte våra tillbehörsbutiker med allt från båtårdsprodukter, förtöjning, presentartiklar, vattensport och så mycket mer.

# INTERBOAT

## Marina upplevelser för alla

Tillsammans finns vi representerade med 11 anläggningar över hela landet och dygnet runt på Interboat.se. Vi tycker det skall vara enkelt att vara kund hos oss och erbjuder därför marknadens bredaste sortiment av nya och begagnade kvalitetsbåtar från branschens starkaste leverantörer.

### SERVICE

Vi ger dig service i hela landet, från Luleå i norr till Karlshamn i söder. Med vår geografiska spridning vill vi komma närmare dig som kund om olyckan skulle vara framme.

### TRYGGHET

Interboat är Sveriges största marinhandlarkedja med lång tradition. Medlemskap i Sweboat och auktorisation från våra leverantörer ger extra trygghet för dig som kund. Närhet, personligt engagemang och varudeklaration är en självklarhet.

### KOMPETENS

Vi strävar efter att ha branschens högsta kompetens, detta genom vår egna Interboatakademi, Sweboat och våra leverantörer. Med dessa kunskapskällor har vi kontinuerlig utbildning som garanterar att vi har kunskapen som krävs för att du som kund skall få bästa lösningen för ditt båtliv.

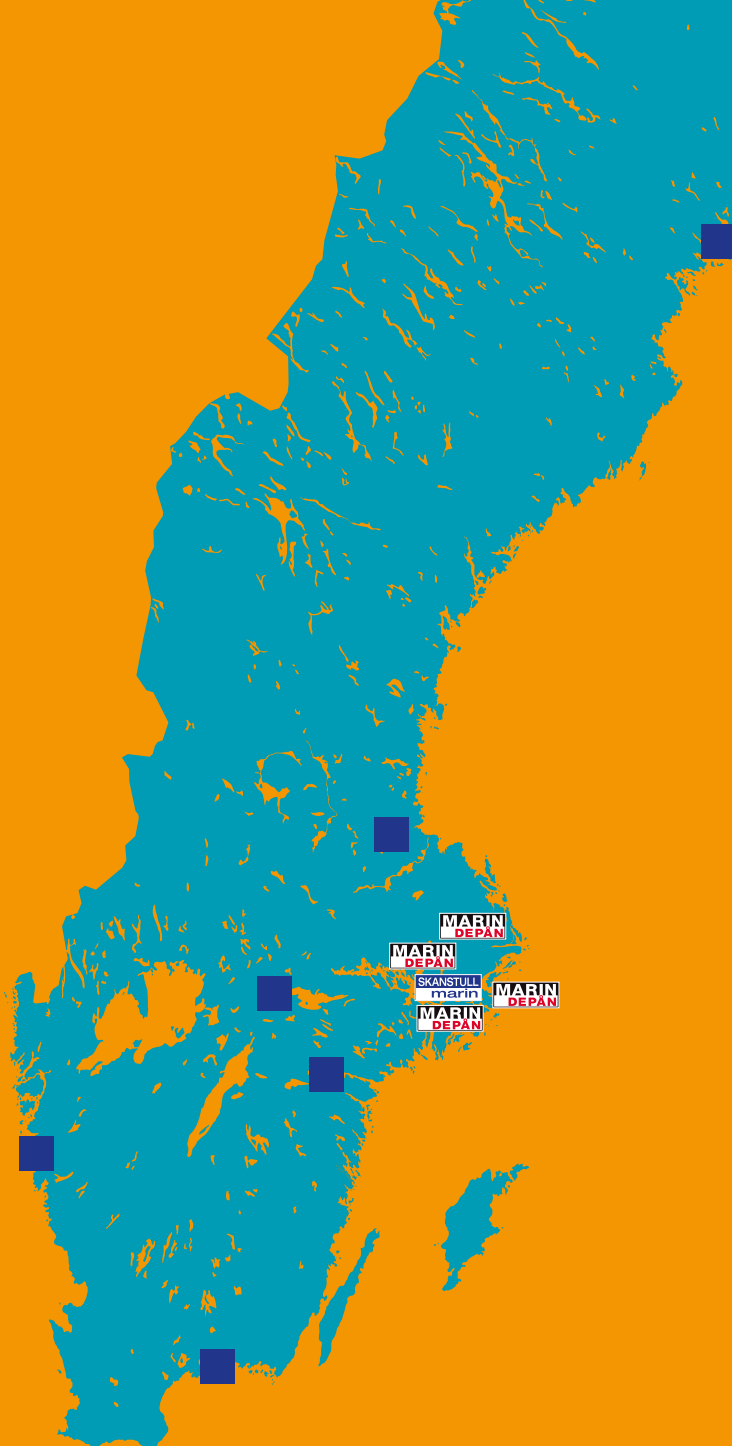

## I STOCKHOLM HETER VI MARINDEPÅN / SKANSTULL MARIN

...och du hittar oss i Dalarö, Skanstull, Nacka, Danderyd och Roslagen

DANDERYD: Marindepån, tel: 08-545 914 40

DALARÖ: Marindepån, tel: 08-501 501 05

GÖTEBORG: Interboat Göteborg, tel: 031-711 25 10

KARLSHAMN: Marinkompaniet, tel: 0454-180 15

LULEÅ: Granec, tel: 0920-22 80 25

NACKA: Marindepån, tel: 08-556 709 11

NORRKÖPING: Interboat Norrköping, tel: 011-10 73 00

ROSLAGEN: Marindepån, tel: 0176-26 21 40

SANDVIKEN: MB:s båt & motor, tel: 026-276818

STOCKHOLM: Skanstull Marin, tel: 08-556 709

ÖREBRO: Interboat Örebro, tel: 019-311 200

Våra samarbetspartners:





**MARIN  
DEPÅN**

**SKANSTULL  
marin**

SKANSTULL MARIN: 08-556 709 00

MARINDEPÅN DANDERYD: 08-545 914 40

MARINDEPÅN DALARÖ: 08-501 501 05

MARINDEPÅN ROSLAGEN: 0176-26 20 44

MARINDEPÅN NACKA: 08-556 709 11